

STIHL®

STIHL MSA 120 C, MSA 140 C

Návod na obsluhu
Инструкция по эксплуатации
Lietošanas instrukcija
Інструкція з експлуатації

οδηγίες χρήσης
Қолдану нұсқаулығы
Eksploatavimo instrukcija



- Ⓚ Návod na obsluhu
1 - 45
- Ⓜ Инструкція по експлуатації
46 - 94
- ⓁV Lietošanas instrukcija
95 - 138
- ⓁA Інструкція з експлуатації
139 - 186
- ⓂR οδηγίες χρήσης
187 - 234
- ⓀZ Қолдану нұсқаулығы
235 - 283
- ⓁT Eksploataavimo instrukcija
284 - 327

Obsah

1 Úvod	3	8.1 Založenie reťazovej brzdy	22
2 Informácie k tomuto návodu na obsluhu	3	8.2 Uvoľnenie reťazovej brzdy	22
2.1 Platné dokumenty	3	9 Vloženie a vybratie akumulátora	23
2.2 Označenie výstražných upozornení v texte	3	9.1 Vloženie akumulátora	23
2.3 Symboly v texte	3	9.2 Vybratie akumulátora	23
3 Prehľad	4	10 Zapnutie a vypnutie motorovej pily	23
3.1 Motorová píla, akumulátor a nabíjačka	4	10.1 Zapnutie motorovej pily	23
3.2 Symboly	5	10.2 Vypnutie motorovej pily	24
4 Bezpečnostné upozornenia	6	11 Kontrola motorovej pily a akumulátora	24
4.1 Výstražné symboly	6	11.1 Kontrola reťazového kolesa	24
4.2 Použitie v súlade s určením	6	11.2 Kontrola vodiacej lišty	24
4.3 Požiadavky na používateľa	7	11.3 Kontrola pílovej reťaze	24
4.4 Odev a vybavenie	7	11.4 Kontrola reťazovej brzdy	25
4.5 Pracovná oblasť a okolie	8	11.5 Kontrola ovládacích prvkov	25
4.6 Bezpečný stav	9	11.6 Kontrola mazania reťaze	25
4.7 Práca	11	11.7 Kontrola akumulátora	26
4.8 Reakčné sily	14	12 Práca s motorovou pilou	26
4.9 Nabíjanie	15	12.1 Držanie a vedenie motorovej pily	26
4.10 Preprava	15	12.2 Pílenie	26
4.11 Skladovanie	16	12.3 Odvetvovanie	27
4.12 Čistenie, údržba a oprava	17	12.4 Rúbanie	27
5 Príprava motorovej pily na použitie	18	13 Po ukončení práce	32
5.1 Príprava motorovej pily na použitie	18	13.1 Po ukončení práce	32
6 Nabitie akumulátora a LED diódy	18	14 Preprava	32
6.1 Nabitie akumulátora	18	14.1 Preprava motorovej pily	32
6.2 Zobrazenie stavu nabitia	19	14.2 Preprava akumulátora	32
6.3 LED diódy na akumulátore	19	15 Skladovanie	32
6.4 LED na nabíjačke	19	15.1 Skladovanie motorovej pily	32
7 Montáž motorovej pily	19	15.2 Skladovanie akumulátora	32
7.1 Montáž a demontáž vodiacej lišty a pílovej reťaze	19	15.3 Skladovanie nabíjačky	33
7.2 Napínanie pílovej reťaze	21	16 Čistenie	33
7.3 Naplnenie adhézneho oleja na pílové reťaze	21	16.1 Čistenie motorovej pily	33
8 Založenie a uvoľnenie reťazovej brzdy	22	16.2 Čistenie vodiacej lišty a pílovej reťaze	33



Tento návod na obsluhu je chránený autorským právom. Všetky práva zostávajú vyhradené, najmä právo rozmnožovania, prekladania a spracovania elektronickými systémami.

16.3 Čistenie akumulátora	33	25.6 Používanie akumulátorového náradia a manipulácia s ním.....	44
16.4 Čistenie nabíjačky	34	25.7 Servis	44
17 Údržba	34	25.8 Bezpečnostné pokyny pre reťazové píly.....	44
17.1 Začistenie vodiacej lišty	34	25.9 Príčiny a zabránenie spätnému rázu	45
17.2 Brúsenie pílovej reťaze	34		
17.3 Údržba reťazovej brzdy	34		
18 Oprava	34		
18.1 Oprava motorovej píly, akumulátora a nabíjačky.....	34		
19 Odstraňovanie porúch	36		
19.1 Odstránenie porúch motorovej píly alebo akumulátora	36		
19.2 Oprava porúch nabíjačky.....	37		
20 Technické údaje	38		
20.1 Motorové píly STIHL MSA 120 C, MSA 140 C	38		
20.2 Reťazové kolesá a rýchlosti reťazí	38		
20.3 Minimálna hĺbka drážky vodiacich líšt	38		
20.4 Akumulátor STIHL AK.....	38		
20.5 Nabíjačka STIHL AL 101	38		
20.6 Hodnoty hluku a vibrácií	38		
20.7 REACH	39		
21 Kombinácie vodiacich líšt a pílových reťazí	40		
21.1 Motorové píly STIHL MSA 120 C, MSA 140 C	40		
22 Náhradné diely a príslušenstvo	41		
22.1 Náhradné diely a príslušenstvo.....	41		
23 Likvidácia	41		
23.1 Likvidácia motorovej píly, akumulátora a nabíjačky.....	41		
24 EÚ vyhlásenie o zhode	41		
24.1 Motorové píly STIHL MSA 120 C, MSA 140 C	41		
24.2 Vyhlásenie o zhode pre nabíjačku STIHL AL 101	42		
25 Všeobecné bezpečnostné pokyny pre elektrické náradie	42		
25.1 Úvod.....	42		
25.2 Bezpečnosť pracoviska	42		
25.3 Elektrická bezpečnosť	42		
25.4 Bezpečnosť osôb	43		
25.5 Používanie elektrického náradia a manipulácia s ním	43		

1 Úvod

Milá zákazníčka, milý zákazník,

teší nás, že ste sa rozhodli pre výrobok spoločnosti STIHL. Naše výrobky vyvíjame a vyrábame v špičkovej kvalite podľa požiadaviek našich zákazníkov. Tým vznikajú výrobky s vysokou spoľahlivosťou aj pri extrémnom namáhaní.

Spoločnosť STIHL je tiež zárukou kvalitného servisu. Naše špecializované predajne zabezpečujú kompetentné poradenstvo a zaškolenie, ako aj rozsiahlu technickú podporu.

Ďakujeme vám za vašu dôveru a želáme vám veľa radosti s výrobkom spoločnosti STIHL.

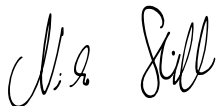

Dr. Nikolas Stihl

DÔLEŽITÉ! PRED POUŽITÍM PREČÍTAJTE A USCHOVAJTE.

2 Informácie k tomuto návodu na obsluhu

2.1 Platné dokumenty

Platia miestne bezpečnostné predpisy.

- ▶ Okrem tohto návodu na obsluhu si prečítajte nasledujúce dokumenty, porozumejte im a uschovajte ich:
 - Bezpečnostné pokyny pre akumulátor STIHL AK
 - Bezpečnostné informácie pre akumulátory STIHL a výrobky so zabudovaným akumulátorom:
www.stihl.com/safety-data-sheets

2.2 Označenie výstražných upozornení v texte

VAROVANIE

Upozornenie poukazuje na nebezpečenstvá, ktoré môžu viesť k ťažkým zraneniam alebo smrti.

- ▶ Uvedené opatrenia môžu ťažkým zraneniam alebo smrti zabrániť.

UPOZORNENIE

Upozornenie poukazuje na nebezpečenstvá, ktoré môžu viesť k vecným škodám.

- ▶ Uvedené opatrenia môžu vecným škodám zabrániť.

2.3 Symboly v texte

-  Tento symbol odkazuje na kapitolu v tomto návode na obsluhu.

3 Prehľad

3.1 Motorová píla, akumulátor a nabíjačka

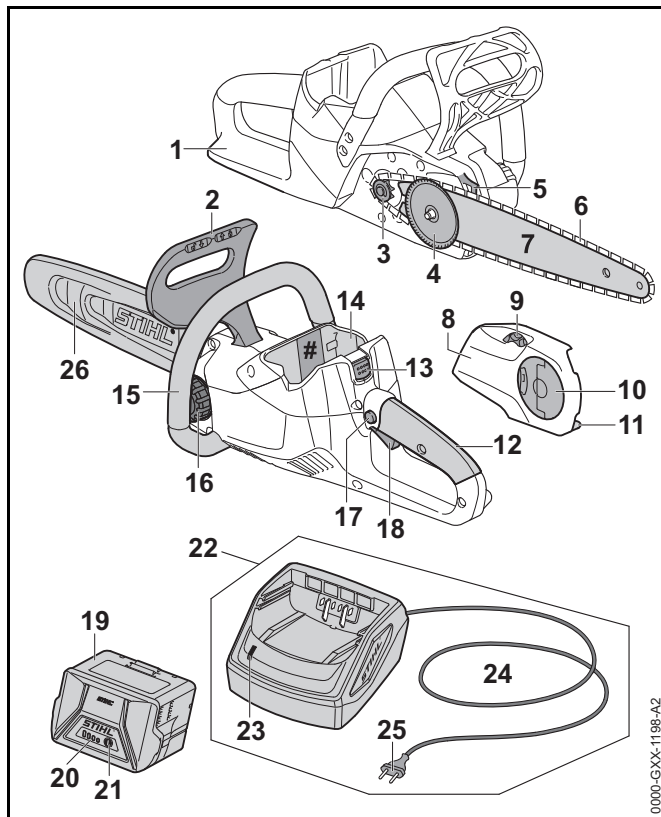

1 Zadná ochrana ruky

Zadná ochrana ruky chráni pravú ruku pred kontaktom s odhodenu alebo odtrhnutou pílovou reťazou.

2 Predná ochrana ruky

Predná ochrana ruky chráni ľavú ruku pred kontaktom s pílovou reťazou, slúži na založenie reťazovej brzdy a v prípade spätného rázu automaticky aktivuje reťazovú brzdú.

3 Reťazové koleso

Reťazové koleso poháňa pílovú reťaz.

4 Napínací kotúč

Napínací kotúč posúva vodiacu lištu a tým napína a uvoľňuje pílovú reťaz.

5 Ozubený doraz

Ozubený doraz podopiera počas práce motorovú pílu na dreve.

6 Pílová reťaz

Pílová reťaz reže drevo.

7 Vodiaca lišta

Vodiaca lišta vedie pílovú reťaz.

8 Kryt reťazového kolesa

Kryt reťazového kolesa zakrýva reťazové koleso a upevňuje vodiacu lištu k motorovej píle.

9 Napínacie koleso

Napínacie koleso umožňuje nastavenia napnutie reťaze.

10 Krídlová matica

Krídlová matica upevňuje kryt reťazového kolesa k motorovej píle.

11 Zachytávač reťaze

Zachytávač reťaze zachytáva odhodenu alebo odtrhnutú pílovú reťaz.

12 Ovládacia rukoväť

Ovládacia rukoväť slúži na obsluhu, držanie a vedenie motorovej píly.

13 Blokovacia páčka

Blokovacia páčka udržiava akumulátor v akumulátorovej šachte.

14 Akumulátorová šachta

Akumulátorová šachta slúži na umiestnenie akumulátora.

15 Rúrková rukoväť

Rúrková rukoväť slúži na držanie, vedenie a nosenie motorovej píly.

16 Uzáver olejovej nádrže

Uzáver olejovej nádrže uzatvára olejovú nádrž.

17 Blokovací gombík

Blokovací gombík odblokuje spínaciu páčku.

18 Spínacia páčka

Spínacia páčka zapína a vypína motorovú pílu.

19 Akumulátor

Akumulátor zásobuje motorovú pílu energiou.

20 LED diódy

LED diódy zobrazujú stav nabitia akumulátora a poruchy.

21 Tlačidlo

Tlačidlo aktivuje LED diódy na akumulátore.

22 Nabíjačka

Nabíjačka nabíja akumulátor.

23 LED

LED zobrazuje stav nabíjačky.

24 Prívodný kábel

Prívodný kábel spája nabíjačku so sieťovou zástrčkou.

25 Sieťová zástrčka

Sieťová zástrčka spája prívodný kábel so zásuvkou.

26 Ochrana reťaze

Ochrana reťaze chráni pred kontaktom s pílovou reťazou.

Výkonový štítok s číslom stroja**3.2 Symboly**

Symboly sa môžu nachádzať na motorovej píle, akumulátore a nabíjačke a znamenajú nasledovné:



Tento symbol udáva smer chodu pílovej reťaze.



➕ Otáčajte týmto smerom, aby ste pílovú reťaz napli.



Tento symbol označuje olejovú nádrž na adhézný olej na pílové reťaze.



Do tohto smeru sa reťazová brzda zakladá.



Do tohto smeru sa reťazová brzda uvoľňuje.

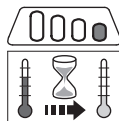

1 LED svieti na červeno. Akumulátor je príliš teplý alebo studený.

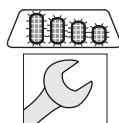

4 LED diódy blikajú na červeno. V akumulátore je porucha.



LED svieti na zeleno a LED diódy na akumulátore svietia alebo blikajú na zeleno. Akumulátor sa nabíja.



LED bliká na červeno. Medzi akumulátorom a nabíjačkou nie je elektrický kontakt alebo je v akumulátore, alebo v nabíjačke porucha.

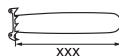

Dĺžka vodiacej lišty, ktorá sa smie použiť.



Garantovaná hladina akustického výkonu podľa smernice 2000/14/ES v dB(A), aby sa dali porovnať emisie hluku výrobkov.



Údaj vedľa symbolu indikuje obsah energie akumulátora podľa špecifikácie výrobcu batérií. Obsah energie, ktorý je k dispozícii pri použití, je nižší.



Elektrické náradie prevádzkujte v uzavretej a suchej miestnosti.



Výrobok nelikvidujte spolu s domovým odpadom.

4 Bezpečnostné upozornenia

4.1 Výstražné symboly

Výstražné symboly na motorovej píle, akumulátore a nabíjačke znamenajú nasledovné:



Dodržiavajte bezpečnostné pokyny a ich opatrenia.



Návod na obsluhu si prečítajte, porozumejte mu a uschovajte ho.



Noste ochranné okuliare a ochrannú prilbu.



Dodržiavajte bezpečnostné pokyny uvedené k spätnému rázu a ich opatrenia.



Akumulátor vyberte počas prestávok v práci, prepravy, uskladnenia, údržby alebo opravy.



Chráňte motorovú pílu a nabíjačku pred dažďom a vlhkosťou.



Akumulátor chráňte pred horúčavou a otvoreným ohňom.



Akumulátor chráňte pred dažďom a vlhkosťou a neponárajte ho do kvapaliny.



Dodržte dovolený teplotný rozsah akumulátora.

4.2 Použitie v súlade s určením

Motorové píly STIHL MSA 120 C a STIHL MSA 140 C slúžia na pílenie dreva, odvetvovanie a rúbanie stromov s malým priemerom kmeňa a na starostlivosť o stromy v okolí domu.

Motorová píla sa nesmie používať, keď prší.

Akumulátor STIHL AK zásobuje motorovú pílu energiou.

Nabíjačka STIHL AL 101 nabíja akumulátor STIHL AK.

VAROVANIE

- Akumulátory a nabíjačky, ktoré neboli spoločnosťou STIHL schválené pre motorovú pílu, môžu vyvolať požiar alebo výbuch. Môže dôjsť k ťažkému zraneniu alebo usmrteniu osôb a vecným škodám.
 - ▶ Motorovú pílu používajte s akumulátorom STIHL AK.
 - ▶ Akumulátor STIHL AK nabíjajte nabíjačkou STIHL AL 101, AL 300 alebo AL 500.
- Ak sa motorová píla, akumulátor alebo nabíjačka nepoužívajú v súlade s určením, môže dôjsť k ťažkému zraneniu alebo usmrteniu osôb a môžu vzniknúť vecné škody.
 - ▶ Motorovú pílu, akumulátor a nabíjačku používajte tak, ako je to uvedené v tomto návode na obsluhu.

4.3 Požiadavky na používateľa

⚠ VAROVANIE

- Používateľa bez poučenia nevedia rozpoznať a odhadnúť nebezpečenstvá vyplývajúce z motorovej píly, akumulátora a nabíjačky. Môže dôjsť k ťažkému zraneniu alebo usmrteniu používateľa alebo iných osôb.



- ▶ Návod na obsluhu si prečítajte, porozumejte mu a uschovajte ho.

- ▶ Ak sa motorová píla, akumulátor alebo nabíjačka odovzdávajú druhej osobe: Odovzdajte súčasne návod na obsluhu.
- ▶ Uistite sa, že používateľ spĺňa nasledujúce požiadavky:
 - Používateľ je oddychnutý.
 - Používateľ je telesne, zmyslovo a duševne schopný obsluhovať motorovú pílu, akumulátor a nabíjačku a pracovať s nimi. Ak je používateľ telesne, zmyslovo alebo duševne len obmedzene schopný na túto prácu, smie pracovať len pod dozorom alebo podľa pokynov zodpovednej osoby.
 - Používateľ je ploletý.
 - Používateľ bol poučený špecializovaným predajcom STIHL alebo odborne spôsobilou osobou, skôr ako začal prvýkrát pracovať s motorovou pilou a používať nabíjačku.
 - Používateľ nie je pod vplyvom alkoholu, liekov alebo drog.
- ▶ Keď používateľ pracuje s motorovou pilou prvýkrát: Nacvičte si pílenie guľatiny na kozlíku alebo na podstavci.

- ▶ Ak vzniknú nejasnosti: Vyhľadajte špecializovaného predajcu STIHL.

4.4 Odev a vybavenie

⚠ VAROVANIE

- Počas práce môžu byť dlhé vlasy vťahnuté do motorovej píly. Môže dôjsť k ťažkému zraneniu používateľa.
 - ▶ Dlhé vlasy zviažte a zaistite tak, aby nemohli byť vťahnuté do motorovej píly.
- Počas práce sa môžu vymršťovať predmety vysokou rýchlosťou. Môže dôjsť k zraneniu používateľa.



- ▶ Noste tesne priliehajúce ochranné okuliare. Vhodné ochranné okuliare sú testované podľa normy EN 166 alebo podľa národných predpisov a s príslušným označením sú dostupné v predaji.

- ▶ STIHL odporúča nosiť ochranu tváre.
- ▶ Noste tesne priliehajúcu vrchnú časť odevu s dlhým rukávom.

- Padajúce predmety môžu viesť k poraneniám hlavy.



- ▶ Ak počas práce môžu spadať predmety: Noste ochrannú prilbu.

- Počas práce sa môže víriť prach a môžu vznikať výpary. Vdychnutý prach a výpary môžu poškodiť zdravie a vyvolať alergické reakcie.
 - ▶ Noste ochrannú protiprachovú masku.
- Nevhodný odev sa môže zachytiť na dreve, kroví a v motorovej píle. Môže dôjsť k ťažkému zraneniu používateľov bez vhodného odevu.
 - ▶ Noste tesne priliehajúci odev.
 - ▶ Šály a šperky odložte.

- Počas práce sa môže používateľ dostať do kontaktu s pohybujúcou sa pílovou reťazou. Môže dôjsť k ťažkému zraneniu používateľa.
 - ▶ Noste dlhé nohavice s ochranou proti prerezaniu.
- Počas práce sa môže používateľ porezať na dreve. Počas čistenia alebo údržby sa môže používateľ dostať do kontaktu s pílovou reťazou. Môže dôjsť k zraneniu používateľa.
 - ▶ Noste pracovné rukavice z odolného materiálu.
- Ak nosí používateľ nevhodnú obuv, môže sa pošmyknúť. Ak sa používateľ dostane do kontaktu s bežiacou pílovou reťazou, môže sa porezať. Môže dôjsť k zraneniu používateľa.
 - ▶ Noste obuv s ochranou proti prerezaniu určenú na prácu s motorovou pilou.

4.5 Pracovná oblasť a okolie

4.5.1 Motorová píla

VAROVANIE

- Nezúčastnené osoby, deti a zvieratá nevedia rozpoznať a odhadnúť nebezpečenstvá vyplývajúce z motorovej píly a vymršťovaných predmetov. Môže dôjsť k ťažkému zraneniu nezúčastnených osôb, detí a zvierat a môžu vzniknúť vecné škody.
 - ▶ Nezúčastnené osoby, deti a zvieratá nepúšťajte do pracovnej oblasti.
 - ▶ Nenechávajte motorovú pílu bez dozoru.
 - ▶ Zabezpečte, aby sa deti nemohli hrať s motorovou pilou.
- Motorová píla nie je chránená proti vode. Ak sa pracuje v daždi alebo vo vlhkom prostredí, môže dôjsť k zásahu elektrickým prúdom. Môže dôjsť k poraneniu používateľa a poškodeniu motorovej píly.
 - ▶ Nepracujte v daždi a vlhkom prostredí.



- Elektrické konštrukčné diely motorovej píly môžu vytvárať iskry. Iskry môžu vo veľmi horľavom prostredí alebo výbušnom prostredí vyvolať požiar a výbuch. Môže dôjsť k ťažkému zraneniu alebo usmrteniu osôb a vecným škodám.
 - ▶ Nepracujte vo veľmi horľavom a výbušnom prostredí.

4.5.2 Akumulátor

VAROVANIE

- Nezúčastnené osoby, deti a zvieratá nevedia rozpoznať a odhadnúť nebezpečenstvá vyplývajúce z akumulátora. Môže dôjsť k ťažkému zraneniu nezúčastnených osôb, detí a zvierat.
 - ▶ Zabráňte prístupu nezúčastnených osôb, detí a zvierat.
 - ▶ Nenechávajte akumulátor bez dozoru.
 - ▶ Zabezpečte, aby sa deti nemohli hrať s akumulátorom.
- Akumulátor nie je chránený proti všetkým vplyvom prostredia. Ak je akumulátor vystavený určitým vplyvom prostredia, môže začať horieť alebo explodovať. Môže dôjsť k ťažkému zraneniu osôb a vecným škodám.



- ▶ Akumulátor chráňte pred horúčavou a otvoreným ohňom.
- ▶ Akumulátor nehádzte do ohňa.



- ▶ Akumulátor používajte a skladujte v teplotnom rozsahu medzi - 10 °C a + 50 °C.



- ▶ Akumulátor chráňte pred dažďom a vlhkosťou a neponárajte ho do kvapaliny.

- ▶ Akumulátor nedávajte do blízkosti kovových predmetov.
- ▶ Akumulátor nevystavujte vysokému tlaku.
- ▶ Akumulátor nevystavujte mikrovlnám.
- ▶ Akumulátor chráňte pred chemikáliami a soľami.

4.5.3 Nabíjačka

⚠ VAROVANIE

- Nezúčastnené osoby a deti nevedia rozpoznať a odhadnúť nebezpečenstvá vyplývajúce z nabíjačky a elektrického prúdu. Môže dôjsť k ťažkému zraneniu alebo smrti nezúčastnených osôb, detí a zvierat.
 - ▶ Zabráňte prístupu nezúčastnených osôb, detí a zvierat.
 - ▶ Nenechávajte nabíjačku bez dozoru.
 - ▶ Zabezpečte, aby sa deti nemohli hrať s nabíjačkou.
- Nabíjačka nemá ochranu proti vode. Ak sa pracuje v daždi alebo vo vlhkom prostredí, môže dôjsť k zásahu elektrickým prúdom. Môže dôjsť k poraneniu používateľa a poškodeniu nabíjačky.



- ▶ Vyhnite sa prevádzke v daždi a vlhkom prostredí.

- Nabíjačka nie je chránená proti všetkým vplyvom prostredia. Ak je nabíjačka vystavená určitým vplyvom prostredia, môže začať horieť alebo explodovať. Môže dôjsť k ťažkému zraneniu osôb a vecným škodám.
 - ▶ Nabíjačku prevádzkujte v uzavretej a suchej miestnosti.
 - ▶ Nabíjačku neprevádzkujte v ľahko horľavom a výbušnom prostredí.
 - ▶ Nabíjačku nepoužívajte na ľahko horľavom podklade.
 - ▶ Nabíjačku používajte a skladujte v teplotnom rozsahu medzi + 5 °C a + 40 °C.
- Osoby sa môžu na prívodnom kábli potknúť. Osoby sa môžu zraniť a nabíjačka sa môže poškodiť.
 - ▶ Prívodný kábel uložte nízko pri zemi.

4.6 Bezpečný stav

4.6.1 Motorová píla

Motorová píla je v bezpečnom stave, ak sú splnené nasledujúce podmienky:

- Motorová píla je nepoškodená.
- Motorová píla je čistá a suchá.
- Zachytávač reťaze je nepoškodený.
- Reťazová brzda funguje.
- Ovládacie prvky fungujú a neboli na nich vykonané zmeny.
- Mazanie reťaze funguje.
- Stopy opotrebovania na reťazovom kolese nie sú hlbšie ako 0,5 mm.
- Je namontovaná kombinácia vodiacej lišty a pílovej reťaze, uvedená v tomto návode na obsluhu.
- Vodiaca lišta a pílová reťaz sú namontované správne.
- Pílová reťaz je správne napnutá.
- Je namontované len originálne príslušenstvo STIHL určené pre túto motorovú pílu.
- Príslušenstvo je namontované správne.
- Uzáver olejovej nádrže je zatvorený.

⚠ VAROVANIE

- V stave nevyhovujúcom bezpečnosti nemôžu konštrukčné diely správne fungovať a bezpečnostné zariadenia môžu byť vyradené z prevádzky. Môže dôjsť k ťažkému zraneniu alebo usmrteniu osôb.
 - ▶ Pracujte s nepoškodenou motorovou pílou.
 - ▶ Ak je motorová píla znečistená alebo mokrá: Motorovú pílu vyčistite a nechajte vyschnúť.
 - ▶ Pracujte s nepoškodeným zachytávačom reťaze.
 - ▶ Nevykonávajte zmeny na motorovej píle. Výnimka: Montáž kombinácie vodiacej lišty a reťazovej píly, uvedenej v tomto návode na obsluhu.

- ▶ Ak ovládacie prvky nie sú funkčné: Nepracujte s motorovou pílou.
- ▶ Namontujte len originálne príslušenstvo STIHL určené pre túto motorovú pílu.
- ▶ Vodiacu lištu a pílovú reťaz namontujte tak, ako je to uvedené v tomto návode na obsluhu.
- ▶ Príslušenstvo montujte tak, ako je to uvedené v tomto návode na obsluhu alebo v návode na obsluhu príslušenstva.
- ▶ Do otvorov motorovej píly nestrkajte predmety.
- ▶ Ak vzniknú nejasnosti: Vyhľadajte špecializovaného predajcu STIHL.

4.6.2 Vodiaca lišta

Vodiaca lišta je v bezpečnom stave, ak sú splnené nasledujúce podmienky:

- Vodiaca lišta je nepoškodená.
- Vodiaca lišta nie je zdeformovaná.
- Drážka je taká hlboká alebo hlbšia ako minimálna hĺbka drážky,  20.3.
- Výstupky drážky sú začistené.
- Drážka nie je zúžená ani rozťahnutá.

VAROVANIE

- V stave nevyhovujúcom bezpečnosti už vodiaca lišta nemôže správne viesť pílovú reťaz. Bežiaci pílová reťaz môže odskočiť z vodiacej lišty. Môže dôjsť k ťažkému zraneniu alebo usmrteniu osôb.
 - ▶ Pracujte s nepoškodenou vodiacou lištou.
 - ▶ Ak je hĺbka drážky menšia ako minimálna hĺbka drážky: Vodiacu lištu vymeňte.
 - ▶ Vodiacu lištu raz týždenne začistite.
 - ▶ Ak vzniknú nejasnosti: Vyhľadajte špecializovaného obchodníka STIHL.

4.6.3 Pílová reťaz

Pílová reťaz je v bezpečnom stave, ak sú splnené nasledujúce podmienky:

- Pílová reťaz je nepoškodená.
- Pílová reťaz je správne nabrúsená.
- Výška obmedzovačov hĺbky rezných zubov je v rámci servisného značenia.
- Dĺžka rezných zubov je v rámci značiek opotrebovania.

VAROVANIE

- V stave nevyhovujúcom bezpečnosti nemôžu konštrukčné diely správne fungovať a bezpečnostné zariadenia môžu byť vyradené z prevádzky. Môže dôjsť k ťažkému zraneniu alebo usmrteniu osôb.
 - ▶ Pracujte s nepoškodenou pílovou reťazou.
 - ▶ Pílovú reťaz správne nabrúste.
 - ▶ Ak vzniknú nejasnosti: Vyhľadajte špecializovaného predajcu STIHL.

4.6.4 Akumulátor

Akumulátor je v bezpečnom stave, ak sú splnené nasledujúce podmienky:

- Akumulátor je nepoškodený.
- Akumulátor je čistý a suchý.
- Akumulátor funguje a neboli na ňom vykonané zmeny.

VAROVANIE

- V stave nevyhovujúcom bezpečnosti už nemôže akumulátor bezpečne fungovať. Môže dôjsť k ťažkému zraneniu osôb.
 - ▶ Pracujte s nepoškodeným a funkčným akumulátorom.
 - ▶ Nenabíjajte poškodený alebo pokazený akumulátor.
 - ▶ Ak je akumulátor znečistený alebo mokry: Akumulátor vyčistite a nechajte vyschnúť.
 - ▶ Nevykonávajte zmeny na akumulátore.

- ▶ Do otvorov akumulátora nestrkajte predmety.
- ▶ Elektrické kontakty akumulátora nespájajte s kovovými predmetmi ani ich neskratujte.
- ▶ Akumulátor neotvárajte.
- Z poškodeného akumulátora môže vytekať kvapalina. Ak sa kvapalina dostane do kontaktu s pokožkou alebo očami, môže dôjsť k ich podráždeniu.
 - ▶ Vyhýbajte sa kontaktu s kvapalinou.
 - ▶ Ak sa vyskytne kontakt s pokožkou: Zasiahnuté miesta pokožky umyte dostatočným množstvom vody a mydlom.
 - ▶ Ak sa vyskytne kontakt s očami: Oči minimálne 15 minút vyplachujte dostatočným množstvom vody a vyhľadajte lekára.
- Poškodený alebo pokazený akumulátor môže nezvyčajne zapáchať, dymiť alebo horieť. Môže dôjsť k ťažkému zraneniu alebo usmrteniu osôb a vecným škodám.
 - ▶ Ak akumulátor nezvyčajne zapácha alebo dymí: Akumulátor nepoužívajte a udržiajte v bezpečnej vzdialenosti od horľavých látok.
 - ▶ Ak akumulátor horí: Pokúste sa akumulátor uhasiť hasiacim prístrojom alebo vodou.

4.6.5 Nabíjačka

Nabíjačka je v bezpečnom stave, ak sú splnené nasledujúce podmienky:

- Nabíjačka je nepoškodená.
- Nabíjačka je čistá a suchá.

VAROVANIE

- V stave nevyhovujúcom bezpečnosti nemôžu konštrukčné diely správne fungovať a bezpečnostné zariadenia môžu byť vyradené z prevádzky. Môže dôjsť k ťažkému zraneniu alebo usmrteniu osôb.
 - ▶ Používajte nepoškodenú nabíjačku.
 - ▶ Ak je nabíjačka znečistená alebo mokrá: Nabíjačku vyčistite a nechajte vyschnúť.

- ▶ Nevykonávajte zmeny na nabíjačke.
- ▶ Do otvorov nabíjačky nestrkajte predmety.
- ▶ Elektrické kontakty nabíjačky nespájajte s kovovými predmetmi ani ich neskratujte.
- ▶ Nabíjačku neotvárajte.

4.7 Práca

4.7.1 Pílenie

VAROVANIE

- Ak sa mimo pracovnej oblasti nenachádzajú osoby, ktoré by mohli počuť volanie, nie je možné poskytnúť prvú pomoc v núdzovom prípade.
 - ▶ Zabezpečte, aby sa osoby mimo pracovnej oblasti nachádzali vo vzdialenosti, v ktorej môžu počuť volanie.
- Používateľ v určitých situáciách už nedokáže koncentrovane pracovať. Používateľ môže nad motorovou pilou stratiť kontrolu, potknúť sa, spadnúť a ťažko sa zraniť.
 - ▶ Pracujte pokojne a premyslene.
 - ▶ Ak sú svetelné a rozhľadové pomery zlé: Nepracujte s motorovou pilou.
 - ▶ Motorovú pílu obsluhujte sami.
 - ▶ Nepracujte vo výške presahujúcej výšku ramien.
 - ▶ Dávajte pozor na prekážky.
 - ▶ Pracujte stojac na zemi a udržiajte stabilitu. Ak sa musí pracovať vo výške: Použite zdvíhaciu pracovnú plošinu alebo bezpečné lešenie.
 - ▶ Ak sa objavia známky únavy: Urobte si prestávku.
- Bežiaci pílový reťaz môže používateľa porezať. Môže dôjsť k ťažkému zraneniu používateľa.
 - ▶ Nedotýkajte sa bežiacej pílovej reťaze.
 - ▶ Ak je pílová reťaz blokovaná nejakým predmetom: Vypnite motorovú pílu, založte reťazovú brzdu a vyberte akumulátor. Až potom odstráňte predmet.

- Bežiaci pílový reťaz sa zahrieva a natáhuje. Ak sa pílový reťaz dostatočne nenamaže a nenapne, môže spadnúť z vodiacej lišty alebo sa roztrhnúť. Môže dôjsť k ťažkému zraneniu osôb a vecným škodám.
 - ▶ Používajte adhézy olej na pílové reťaze.
 - ▶ Počas práce pravidelne kontrolujte napnutie reťaze. Ak je napnutie reťaze príliš malé: Pílový reťaz napnite.
- Ak sa motorová píla počas práce správa inak alebo nezvyčajne, môže byť v stave nevyhovujúcom bezpečnosti. Môže dôjsť k ťažkému zraneniu osôb a vecným škodám.
 - ▶ Ukončite prácu, vyberte akumulátor a vyhľadajte špecializovaného predajcu STIHL.
- Počas práce môžu vzniknúť vibrácie spôsobené motorovou pílou.
 - ▶ Noste rukavice.
 - ▶ Robte si pracovné prestávky.
 - ▶ Ak sa vyskytnú príznaky poruchy prekrvenia: Vyhľadajte lekára.
- Ak bežiaci pílový reťaz narazí na tvrdý predmet, môžu vzniknúť iskry. Iskry môžu vo veľmi horľavom prostredí vyvolať požiar. Môže dôjsť k ťažkému zraneniu alebo usmrteniu osôb a vecným škodám.
 - ▶ Nepracujte vo veľmi horľavom prostredí.
- Keď sa spínacia páčka pustí, pílový reťaz ešte krátky čas beží ďalej. Pohybujúca sa pílový reťaz môže porezať osoby. Môže dôjsť k ťažkému zraneniu osôb.
 - ▶ Počkajte, kým pílový reťaz zastane.

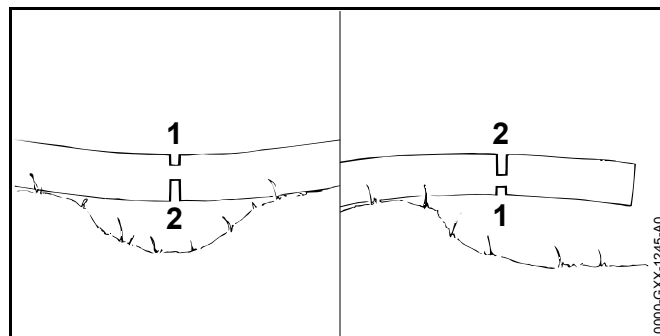

⚠ VAROVANIE

- Ak sa píli drevo, ktoré je pod napätím, môže sa vodiaca lišta zaseknúť. Používateľ môže nad motorovou pílou stratiť kontrolu a ťažko sa zraníť.
 - ▶ Najprv urobte pílu odľahčujúci rez na strane tlaku (1), potom oddelovací rez na strane ťahu (2).

4.7.2 Odvetvovanie

⚠ VAROVANIE

- Keď sa zrúbaný strom odvetví najprv na spodnej strane, nebude sa už dať podprieť konármi na zemi. Počas práce sa strom môže hýbať. Môže dôjsť k ťažkému zraneniu alebo usmrteniu osôb.
 - ▶ Väčšie konáre na spodnej strane prerežte až potom, keď sa strom dĺžkovo upraví.
 - ▶ Nepracujte stojac na kmeni.
- Počas odvetvovania môže odpílený konár spadnúť. Používateľ sa môže potknúť, spadnúť a ťažko sa zraníť.
 - ▶ Strom odvetvujte od päty kmeňa smerom ku korune stromu.

4.7.3 Rúbanie

⚠ VAROVANIE

- Neskúsené osoby nevedia odhadnúť nebezpečenstvá pri rúbaní. Môže dôjsť k ťažkému zraneniu alebo usmrteniu osôb a vecným škodám.
 - ▶ Ak vzniknú nejasnosti: Nerúbte sami.
- Počas rúbania môže strom alebo konáre spadnúť na osoby alebo predmety. Môže dôjsť k ťažkému zraneniu alebo usmrteniu osôb a vecným škodám.
 - ▶ Smer pádu určte tak, aby bola oblasť, do ktorej strom spadne, prázdna.
 - ▶ Nezúčastnené osoby, deti a zvieratá sa musia zdržiavať vo vzdialenosti 2,5 dĺžky stromu okolo pracovnej oblasti.
 - ▶ Pred rúbaním odstráňte z koruny stromu nalomené alebo suché vetvy.
 - ▶ Ak sa nalomené alebo suché vetvy nedajú odstrániť z koruny stromu: Strom nerúbte.
 - ▶ Pozorujte korunu stromu a koruny susedných stromov a vyhňte sa padajúcim konárom.
- Keď strom padá, môže sa zlomiť v kmeni alebo sa odraziť do smeru používateľa. Môže dôjsť k zraneniu alebo usmrteniu používateľa.
 - ▶ Naplánujte si únikovú cestu bočne za stromom.
 - ▶ Ustupujte dozadu po únikovej ceste a pozorujte padajúci strom.
 - ▶ Nechodte dozadu smerom dolu svahom.
- Prekážky v pracovnej oblasti a na únikovej ceste môžu používateľovi brániť v ceste. Používateľ sa môže potknúť a spadnúť. Môže dôjsť k zraneniu alebo usmrteniu používateľa.
 - ▶ Odstráňte prekážky z pracovnej oblasti a únikovej cesty.
- Ak sa nareže alebo príliš skoro rozreže zlomová lišta, bezpečnostný pás alebo prídržný pás, nedá sa už dodržať smer pádu alebo môže strom spadnúť príliš skoro. Môže dôjsť k ťažkému zraneniu alebo usmrteniu osôb a vecným škodám.
 - ▶ Zlomovú lištu nenarezávajúte ani neprerezávajúte.
 - ▶ Bezpečnostný pás alebo prídržný pás prerežte ako posledný.
 - ▶ Ak strom začne padať príliš skoro: Hlavný rez prerušte a ustúpte na únikovú cestu.
- Ak bežiaci pilový reťaz narazí v oblasti hornej štvrtiny hrotu vodiacej lišty na tvrdý rúbací klin a rýchlo sa zabrzdí, môže vzniknúť spätný ráz. Môže dôjsť k ťažkému zraneniu alebo usmrteniu osôb.
 - ▶ Používajte rúbacie klíny z hliníka alebo plastu.
- Ak strom nespadne úplne na zem alebo ak zostane visieť na inom strome, nemôže používateľ dokončiť rúbanie kontrolované.
 - ▶ Rúbanie prerušte a strom stiahnite k zemi pomocou lanového navijaka alebo vhodného vozidla.

4.8 Reakčné sily

4.8.1 Spätný ráz

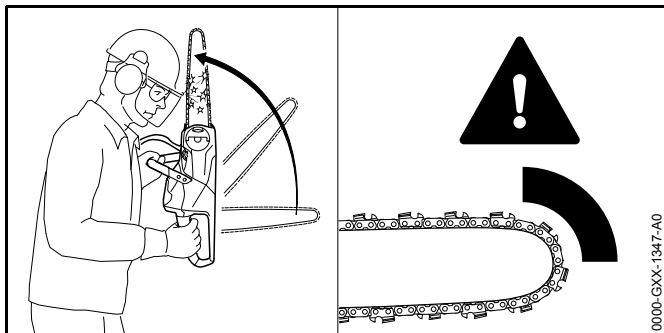

Spätný ráz môže vzniknúť z nasledujúcich príčin:

- Bežiacia pílová reťaz narazí v oblasti hornej štvrtiny hrotu vodiacej lišty na tvrdý predmet a rýchlo sa zabrzdí.
- Bežiacia pílová reťaz je zaseknutá na hrote vodiacej lišty.

Reťazová brzda nemôže zabrániť vzniku spätného rázu.

⚠ VAROVANIE

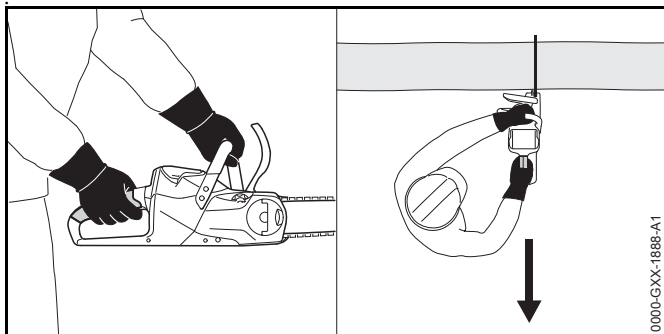

- Ak vznikne spätný ráz, môže byť motorová píla vymrštená do smeru používateľa. Používateľ môže nad motorovou pílou stratiť kontrolu a byť ťažko zranený alebo usmrtený.
 - ▶ Motorovú pílu vždy držte obidvomi rukami.
 - ▶ Udržujte telo v bezpečnej vzdialenosti od predĺženého dosahu záberu motorovej píly.

- ▶ Pracujte tak, ako je to popísané v tomto návode na obsluhu.
- ▶ Nepracujte s oblasťou okolo hornej štvrtiny hrotu vodiacej lišty.
- ▶ Pracujte so správne nabrúsenou a správne napnutou pílovou reťazou.
- ▶ Používajte pílovú reťaz so zníženou tendenciou k spätnému rázu.
- ▶ Používajte vodiacu lištu s malou hlavou.
- ▶ Píťte s plným plynom.

4.8.2 Vtiahnutie

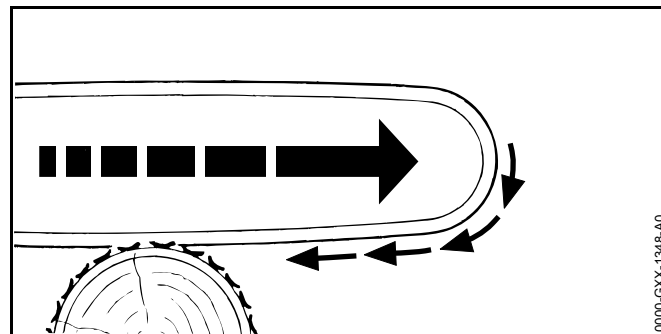

Keď sa pracuje so spodnou stranou vodiacej lišty, odťahuje sa motorová píla od používateľa.

⚠ VAROVANIE

- Ak bežiacia pílová reťaz narazí na tvrdý predmet a rýchlo sa zabrzdí, môže sa motorová píla náhle veľmi silno odtrhnúť od používateľa. Používateľ môže nad motorovou pílou stratiť kontrolu a byť ťažko zranený alebo usmrtený.
 - ▶ Motorovú pílu vždy držte obidvomi rukami.
 - ▶ Pracujte tak, ako je to popísané v tomto návode na obsluhu.
 - ▶ Vodiacu lištu vedzte v reze priamo.
 - ▶ Ozubený doraz nasadzte správne.

- ▶ Píľte s plným plynom.

4.8.3 Odrazenie

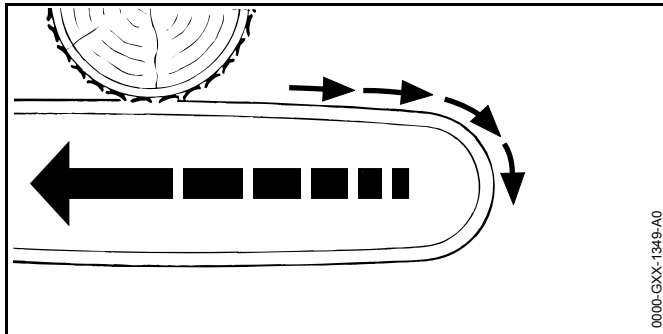

Keď sa pracuje s hornou stranou vodiacej lišty, odráža sa motorová píla do smeru používateľa.

⚠ VAROVANIE

- Ak bežiaci pílový reťaz narazí na tvrdý predmet a rýchlo sa zabrzdí, môže sa motorová píla náhle veľmi silno odraziť k používateľovi. Používateľ môže nad motorovú pílu stratiť kontrolu a byť ťažko zranený alebo usmrtený.
 - ▶ Motorovú pílu vždy držte obidvomi rukami.
 - ▶ Pracujte tak, ako je to popísané v tomto návode na obsluhu.
 - ▶ Vodiacu lištu vedte v reze priamo.
 - ▶ Píľte s plným plynom.

4.9 Nabíjanie

⚠ VAROVANIE

- Počas nabíjania môže poškodená alebo pokazená nabíjačka nezvyčajne zapáchať alebo dymiť. Môže dôjsť k zraneniu osôb a vecným škodám.
 - ▶ Vytiahnite sieťovú zástrčku zo zásuvky.
- Nabíjačka sa môže pri nedostatočnom odvádzaní tepla prehriať a vyvolať požiar. Môže dôjsť k ťažkému zraneniu alebo usmrteniu osôb a vecným škodám.
 - ▶ Nabíjačku nezakrývajte.

4.10 Preprava

4.10.1 Motorová píla

⚠ VAROVANIE

- Počas prepravy sa môže motorová píla prevrátiť alebo pohybovať. Môže dôjsť k zraneniu osôb a vecným škodám.



- ▶ Vyberte akumulátor.

- ▶ Založte reťazovú brzdu.
- ▶ Ochranu reťaze nasuňte na vodiacu lištu tak, aby bola zakrytá celá vodiaca lišta.
- ▶ Motorovú pílu zaistite upínacími popruhmi, remeňmi alebo sieťkou tak, aby sa nemohla prevrátiť ani pohybovať.

4.10.2 Akumulátor

⚠ VAROVANIE

- Akumulátor nie je chránený proti všetkým vplyvom prostredia. Ak je akumulátor vystavený určitým vplyvom prostredia, môže sa poškodiť a môžu vzniknúť vecné škody.
 - ▶ Poškodený akumulátor neprepravujte.
 - ▶ Akumulátor prepravujte v elektricky nevodivom obale.
- Počas prepravy sa môže akumulátor prevrátiť alebo sa pohybovať. Môže dôjsť k zraneniu osôb a vecným škodám.
 - ▶ Akumulátor zabaľte do obalu tak, aby sa nemohol pohybovať.
 - ▶ Obal zaistite tak, aby sa nemohol pohybovať.

4.11 Skladovanie

4.11.1 Motorová píla

⚠ VAROVANIE

- Deti nevedia rozpoznať a odhadnúť nebezpečenstvá vyplývajúce z motorovej píly. Môže dôjsť k ťažkému zraneniu detí.



- ▶ Vyberte akumulátor.

- ▶ Zložte reťazový brzdu.
- ▶ Ochranu reťaze nasuňte na vodiacu lištu tak, aby bola zakrytá celá vodiaca lišta.
- ▶ Motorovú pílu uchovávajte mimo dosahu detí.
- Elektrické kontakty na motorovej píle a kovové konštrukčné diely môžu v dôsledku vlhkosti skorodovať. Motorová píla by sa mohla poškodiť.



- ▶ Vyberte akumulátor.

- ▶ Motorovú pílu skladujte na čistom a suchom mieste.

4.11.2 Akumulátor

⚠ VAROVANIE

- Deti nevedia rozpoznať a odhadnúť nebezpečenstvá vyplývajúce z akumulátora. Môže dôjsť k ťažkému zraneniu detí.
 - ▶ Akumulátor uchovávajte mimo dosahu detí.
- Akumulátor nie je chránený proti všetkým vplyvom prostredia. Ak je akumulátor vystavený určitým vplyvom prostredia, môže sa poškodiť.
 - ▶ Akumulátor skladujte na čistom a suchom mieste.
 - ▶ Akumulátor skladujte v uzavretej miestnosti.
 - ▶ Akumulátor uložte oddelene od motorovej píly a nabíjačky.
 - ▶ Akumulátor skladujte v elektricky nevodivom obale.
 - ▶ Akumulátor skladujte v teplotnom rozsahu medzi -10 °C a +50 °C.

4.11.3 Nabíjačka

⚠ VAROVANIE

- Deti nevedia rozpoznať a odhadnúť nebezpečenstvá vyplývajúce z nabíjačky. Môže dôjsť k ťažkému zraneniu alebo usmrteniu detí.
 - ▶ Vyberte akumulátor.
 - ▶ Nabíjačku skladujte mimo dosahu detí.
- Nabíjačka nie je chránená proti všetkým vplyvom prostredia. Ak je nabíjačka vystavená určitým vplyvom prostredia, môže sa poškodiť.
 - ▶ Vyberte akumulátor.
 - ▶ Keď je nabíjačka teplá: Nechajte nabíjačku vychladnúť.

- ▶ Nabíjačku skladujte na čistom a suchom mieste.
- ▶ Nabíjačku skladujte v uzavretej miestnosti.
- ▶ Nabíjačku skladujte v teplotnom rozsahu medzi +5 °C a +40 °C.
- Prívodný kábel nie je určený na prenášanie alebo zavesenie nabíjačky. Prívodný kábel a nabíjačka sa môžu poškodiť.
 - ▶ Nabíjačku uchopte za kryt a pevne ju držte. Na nabíjačke je umiestnená priehlbinka na jednoduché nadvihnutie nabíjačky.
 - ▶ Nabíjačku zaveste na nástenný držiak.

4.12 Čistenie, údržba a oprava

▲ VAROVANIE

- Ak je počas čistenia, údržby alebo opravy vložený akumulátor, môže sa motorová píla neúmyselne zapnúť. Môže dôjsť k ťažkému zraneniu osôb a vecným škodám.



- ▶ Vyberte akumulátor.

- ▶ Zložte reťazovú brzdu.

- Ostré čistiace prostriedky, čistenie prúdom vody alebo ostré predmety môžu poškodiť motorovú pílu, vodiacu lištu, pílovú reťaz, akumulátor a nabíjačku. Ak sa motorová píla, vodiaca lišta, pílová reťaz, akumulátor alebo nabíjačka nevyčistia správne, nemusia konštrukčné















diely už správne fungovať a bezpečnostné zariadenia môžu byť vyradené z prevádzky. Môže dôjsť k ťažkému zraneniu osôb.

- ▶ Motorovú pílu, vodiacu lištu, pílovú reťaz, akumulátor a nabíjačku čistite tak, ako je to uvedené v tomto návode na obsluhu.
- Ak sa na motorovej píle, vodiacej lište, pílovej reťazi, akumulátore a nabíjačke nevykoná údržba a oprava správne, nemusia konštrukčné diely už správne fungovať a bezpečnostné zariadenia môžu byť vyradené z prevádzky. Môže dôjsť k ťažkému zraneniu alebo usmrteniu osôb.
 - ▶ Údržbu alebo opravu motorovej píly, akumulátora a nabíjačky nevykonávajte sami.
 - ▶ Ak je potrebné vykonať údržbu alebo opravu motorovej píly, akumulátora alebo nabíjačky: Vyhľadajte špecializovaného predajcu STIHL.
 - ▶ Údržbu vodiacej lišty a pílovej reťaze vykonávajte tak, ako je to popísané v tomto návode na obsluhu.
- Počas čistenia alebo údržby pílovej reťaze sa môže používateľ porezať na ostrých rezných zuboch. Môže dôjsť k zraneniu používateľa.
 - ▶ Noste pracovné rukavice z odolného materiálu.

5 Príprava motorovej píly na použitie

5.1 Príprava motorovej píly na použitie

Pred začiatkom každej práce sa musia vykonať nasledujúce kroky:

- ▶ Zabezpečte, aby sa nasledujúce konštrukčné diely nachádzali v bezpečnom stave:
 - Motorová píla,  4.6.1.
 - Vodiaca lišta,  4.6.2.
 - Pílová reťaz,  4.6.3.
 - Akumulátor,  4.6.4.
 - Nabíjačka,  4.6.5.
- ▶ Skontrolujte akumulátor,  11.7.
- ▶ Akumulátor úplne nabite,  6.1.
- ▶ Motorovú pílu vyčistite,  16.1.
- ▶ Vodiacu lištu a pílovú reťaz namontujte,  7.1.1.
- ▶ Pílovú reťaz napnite,  7.2.
- ▶ Naplňte adhézy olej na pílové reťaze,  7.3.
- ▶ Skontrolujte reťazovú brzdu,  11.4.
- ▶ Skontrolujte ovládacie prvky,  11.5.
- ▶ Skontrolujte mazanie reťaze,  11.6.
- ▶ Ak nie je možné vykonať tieto kroky: Motorovú pílu nepoužívajte a vyhľadajte špecializovaného odborníka STIHL.

6 Nabitie akumulátora a LED diódy

6.1 Nabitie akumulátora

Doba nabíjania závisí od rôznych vplyvov, napr. od teploty akumulátora alebo od teploty prostredia. Skutočná doba nabíjania sa môže líšiť od uvedenej doby nabíjania. Doba nabíjania je uvedená na stránke www.stihl.com/charging-times.

Ak je sieťová zástrčka zastrčená v zásuvke a akumulátor vložený v nabíjačke, nabíjanie sa spustí automaticky. Ak je akumulátor úplne nabitý, nabíjačka sa automaticky vypne.

Počas nabíjania sa akumulátor a nabíjačka zahrievajú.

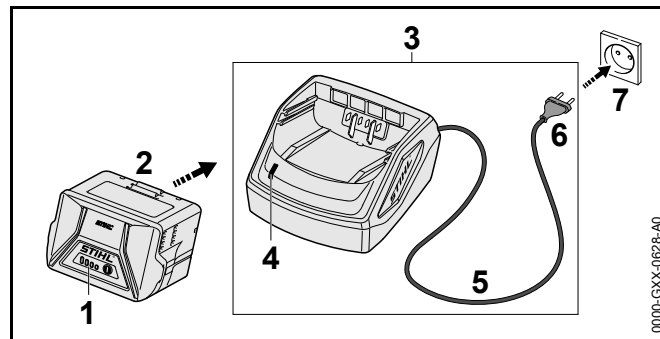

- ▶ Sieťovú zástrčku (6) zasuňte do dobre prístupnej zásuvky (7).
- ▶ Nabíjačka (3) vykoná vlastný test. LED (4) svieti cca 1 sekundu na zeleno a cca 1 sekundu na červeno.
- ▶ Prívodný kábel (5) uložte.
- ▶ Akumulátor (2) vložte do vedení nabíjačky (3) a zatlačte na doraz.
- ▶ LED (4) svieti na zeleno. LED diódy (1) svietia na zeleno a akumulátor (2) sa nabíja.
- ▶ Ak LED (4) a LED (1) už nesvietia: Vytiahnite zo zásuvky (7) sieťovú zástrčku (6).
- ▶ Akumulátor je kompletne nabitý.
- ▶ Akumulátor (2) vyberte.

6.2 Zobrazenie stavu nabitia

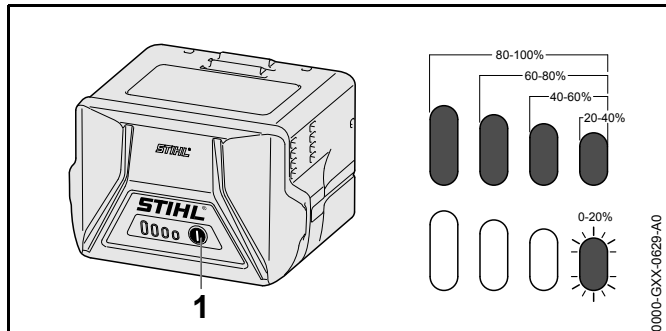

- ▶ Stlačte tlačidlo (1).
LED diódy svietia asi 5 sekúnd na zeleno a zobrazujú stav nabitia.
- ▶ Ak pravá LED bliká na zeleno: Nabite akumulátor.

6.3 LED diódy na akumulátore

LED diódy môžu zobrazovať stav nabitia akumulátora alebo poruchy. LED diódy môžu svietiť alebo blikáť na zeleno alebo na červeno.

Ak LED diódy svietia alebo blikajú na zeleno, zobrazuje sa stav nabitia.

- ▶ Ak LED diódy svietia alebo blikajú na červeno: Odstráňte poruchy, 19.
V motorovej píle alebo akumulátore je porucha.

6.4 LED na nabíjačke

LED zobrazuje stav nabíjačky.

Ak LED svieti na zeleno, akumulátor sa nabíja.

- ▶ Ak LED bliká na červeno: Odstráňte poruchy.
V nabíjačke je porucha.

7 Montáž motorovej píly

7.1 Montáž a demontáž vodiacej lišty a pílovej reťaze

7.1.1 Montáž vodiacej lišty a pílovej reťaze

Kombinácie z vodiacej lišty a pílovej reťaze, ktoré sú vhodné pre reťazové koleso a ktoré sa môžu namontovať, sú uvedené v technických údajoch, 21.

- ▶ Vypnite motorovú pílu, založte reťazový brzdu a vyberte akumulátor.

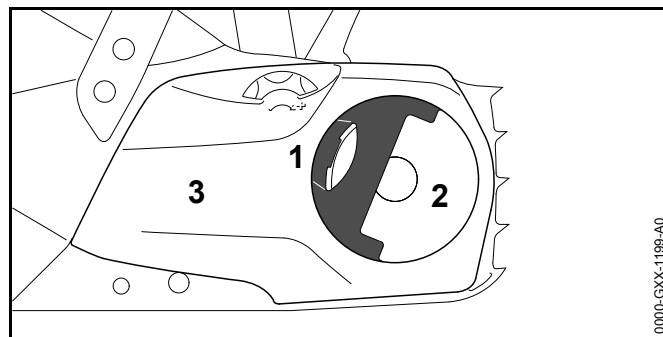

- ▶ Vyklopte držadlo (1) krídlovej matice (2).
- ▶ Krídlovú maticu (2) otáčajte proti smeru hodinových ručičiek dovtedy, kým sa nebude dať kryt reťazového kolesa (3) odobrať.
- ▶ Odoberte kryt reťazového kolesa (3).

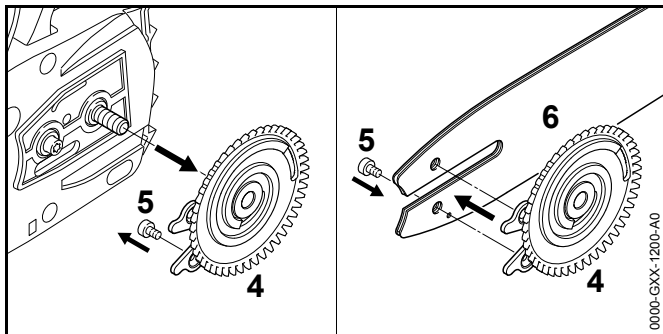

- ▶ Odoberte napínací kotúč (4).
- ▶ Vyskrutkujte skrutku (5).
- ▶ Vodiacu lištu (6) položte na napínací kotúč (4) tak, aby obidva čapy napínacieho kotúča (4) sedeli v otvoroch vodiacej lišty.

Orientácia vodiacej lišty (6) nie je dôležitá. Potlač na vodiacej lište môže byť aj obrátené.

- ▶ Skrutku (5) zaskrutkujte a pevne dotiahnite.

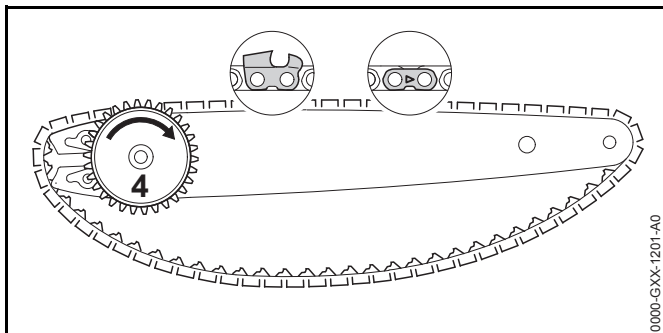

- ▶ Pílovú reťaz vložte do drážky vodiacej lišty tak, aby šípka na spojovacích článkoch pílovej reťaze na hornej strane ukazovala v smere chodu.
- ▶ Otáčajte napínací kotúč (4) až na doraz v smere hodinových ručičiek.

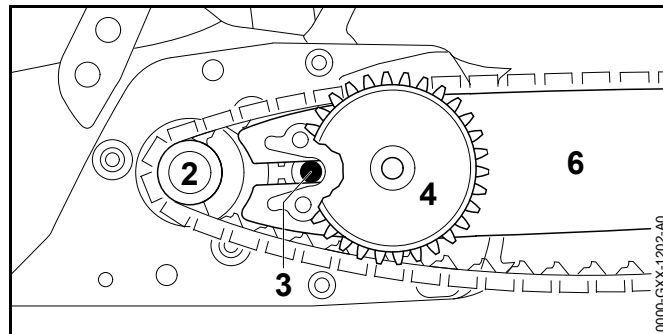

- ▶ Vodiacu lištu s napínacím kotúčom a pílovou reťazou nasadíte na motorovú pílu tak, aby boli splnené nasledujúce podmienky:
 - Napínací kotúč (4) ukazuje smerom k používateľovi.
 - Vodiace články pílovej reťaze sedia v zuboch reťazového kolesa (2).
 - Hlava skrutky (3) sedí v pozdĺžnom otvore vodiacej lišty (6).

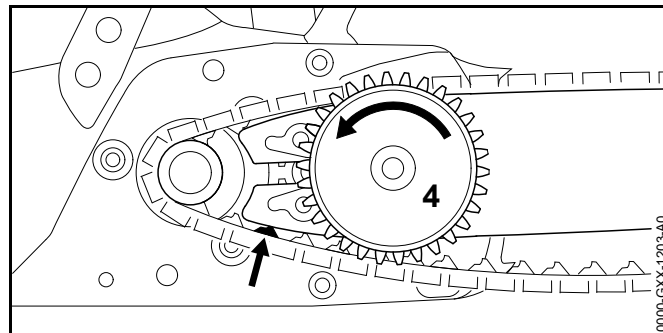

- ▶ Uvoľnite reťazovú brzdu.
- ▶ Napínací kotúč (4) otáčajte proti smeru hodinových ručičiek dovtedy, kým pílová reťaz nebude priliehať k vodiacej lište. Pritom zavedte vodiace články pílovej reťaze do drážky vodiacej lišty. Vodiaca lišta a pílová reťaz priliehajú k motorovej píle.
- ▶ Kryt reťazového kolesa priložte na motorovú pílu tak, aby bol v jednej rovine s motorovou pílovou.

- ▶ Ak kryt reťazového kolesa nie je v jednej rovine s motorovou pílou: Napínacie koleso pootočte a kryt reťazového kolesa priložte znovu. Zuby napínacieho kolesa zasahujú do zubov napínacieho kotúča.
- ▶ Krídlovú maticu otáčajte v smere hodinových ručičiek dovtedy, kým nebude kryt reťazového kolesa priliehať tesne k motorovej píle.
- ▶ Sklopte držadlo krídlovej matice.

7.1.2 Demontáž vodiacej lišty a pílovej reťaze

- ▶ Vypnite motorovú pílu, založte reťazovú brzdu a vyberte akumulátor.
- ▶ Vyklopte držadlo krídlovej matice.
- ▶ Krídlovú maticu otáčajte proti smeru pohybu hodinových ručičiek dovtedy, kým sa nebude dať odobrať.
- ▶ Odoberte kryt reťazového kolesa.
- ▶ Otáčajte napínací kotúč až na doraz v smere pohybu hodinových ručičiek
Pílová reťaz je uvoľnená.
- ▶ Vodiacu lištu a pílovú reťaz odoberte.
- ▶ Skrutku napínacieho kotúča vyskrutkujte.
- ▶ Napínací kotúč odoberte.

7.2 Napínanie pílovej reťaze

Počas práce sa pílová reťaz natáhuje alebo sťahuje. Napnutie pílovej reťaze sa mení. Počas práce sa musí napnutie pílovej reťaze pravidelne kontrolovať a napínať.

- ▶ Vypnite motorovú pílu, založte reťazovú brzdu a vyberte akumulátor.

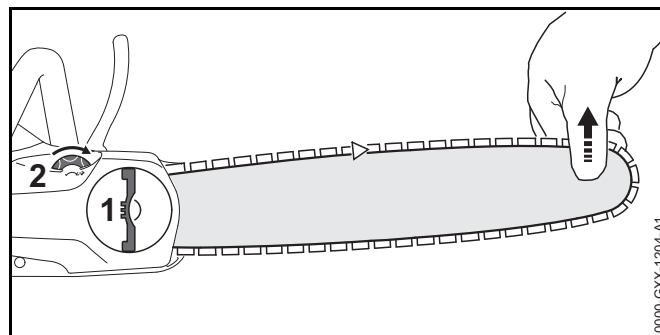

- ▶ Vyklopte držadlo krídlovej matice (1).
- ▶ Krídlovú maticu (1) otočte o 2 otočenia proti smeru hodinových ručičiek
Krídlová matica (1) je uvoľnená.
- ▶ Uvoľnite reťazovú brzdu.
- ▶ Vodiacu lištu na hrote nadvihnite a napínacie koleso (2) otáčajte v smere hodinových ručičiek dovtedy, kým nebudú splnené nasledujúce podmienky:
 - Pílová reťaz prilieha v jednej rovine k spodnej strane vodiacej lišty.
 - Pílová reťaz sa ešte dá natiahnuť na vodiacu lištu dvomi prstami a s malým vynaložením sily.
- ▶ Ak sa používa vodiaca lišta carving: Napínacie koleso (2) otáčajte v smere hodinových ručičiek dovtedy, kým vodiace články pílovej reťaze na spodnej strane vodiacej lišty budú viditeľné ešte do polovice.
- ▶ Ak sa pílová reťaz už nedá rukou natiahnuť cez vodiacu lištu: Napínacie koleso (2) otáčajte proti smeru hodinových ručičiek dovtedy, kým sa pílová reťaz nebude dať natiahnuť na vodiacu lištu dvomi prstami a malým vynaložením sily.
- ▶ Krídlovú maticu (1) otáčajte v smere hodinových ručičiek dovtedy, kým nebude kryt reťazového kolesa priliehať tesne k motorovej píle.
- ▶ Sklopte držadlo krídlovej matice (1).

7.3 Naplnenie adhézneho oleja na pílové reťaze

Adhézny olej na pílové reťaze maže a chladí pohybujúcu sa pílovú reťaz.

- ▶ Vypnite motorovú pílu, založte reťazovú brzdou a vyberte akumulátor.
- ▶ Motorovú pílu položte na rovnú plochu tak, aby uzáver olejovej nádrže ukazoval smerom hore.
- ▶ Oblasť okolo uzáveru olejovej nádrže vyčistite vlhkou handričkou.

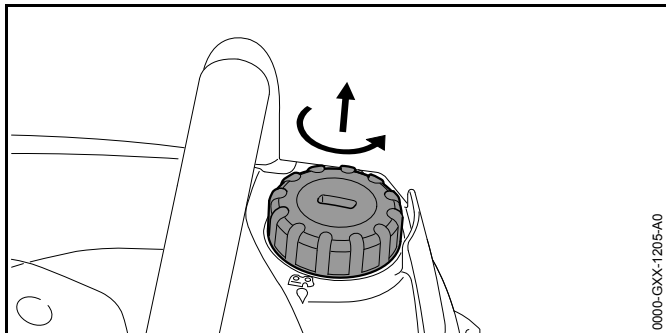

0000-GXX-1205-A0

- ▶ Uzáver olejovej nádrže otáčajte proti smeru hodinových ručičiek dovtedy, kým sa nebude dať odobrať.
- ▶ Uzáver olejovej nádrže odoberte.
- ▶ Adhézny olej na pílové reťaze naplňte tak, aby sa nerozliat a aby olejová nádrž nebola naplnená až po okraj.

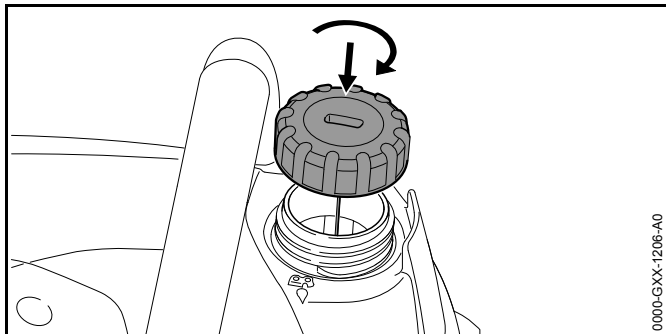

0000-GXX-1206-A0

- ▶ Uzáver olejovej nádrže nasadte na olejovú nádrž.
- ▶ Uzáver olejovej nádrže otáčajte v smere hodinových ručičiek a rukou pevne utiahnite. Olejová nádrž je zatvorená.

8 Založenie a uvoľnenie reťazovej brzdy

8.1 Založenie reťazovej brzdy

Motorová píla je vybavená reťazovou brzdou.

Reťazová brzda sa založí automaticky pri dostatočne silnom spätnom ráze zotrvačnosťou hmoty ochrany ruky alebo ju môže založiť používateľ.

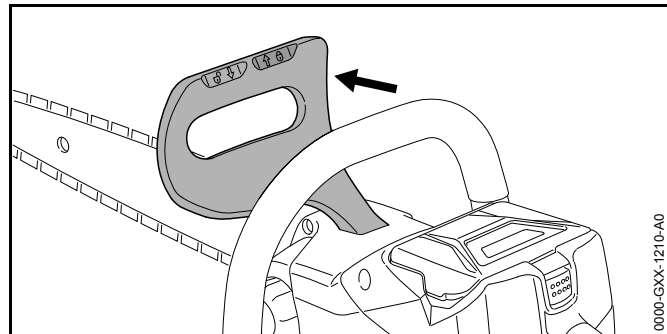

0000-GXX-1210-A0

- ▶ Ochranu ruky zatlačte ľavou rukou v smere od rúrkovej rukoväti. Ochrana ruky počuteľne zapadne. Reťazová brzda je založená.

8.2 Uvoľnenie reťazovej brzdy

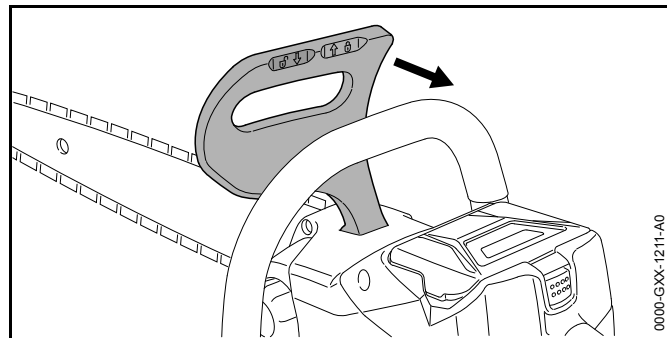

0000-GXX-1211-A0

- ▶ Ochranu ruky potiahnite ľavou rukou v smere používateľa. Ochrana ruky počuteľne zapadne. Reťazová brzda je uvoľnená.

9 Vloženie a vybratie akumulátora

9.1 Vloženie akumulátora

- ▶ Založte reťazovú brzdu.

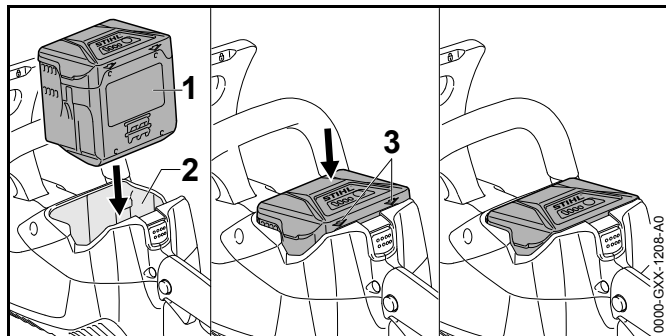

- ▶ Akumulátor (1) tlačte do akumulátorovej šachty (2) dovtedy, kým nezačujete kliknutie. Šípky (3) na akumulátore (1) sú ešte viditeľné a akumulátor (1) je zaistený v akumulátorovej šachte (2). Medzi motorovou pílou a akumulátorom (1) nie je elektrický kontakt.
- ▶ Akumulátor (1) zatlačte do akumulátorovej šachty (2) až na doraz. Akumulátor (1) zaskočí druhým kliknutím a vytvorí jednu rovinu s telesom motorovej píly.

9.2 Vybratie akumulátora

- ▶ Motorovú pílu postavte na rovnú plochu.

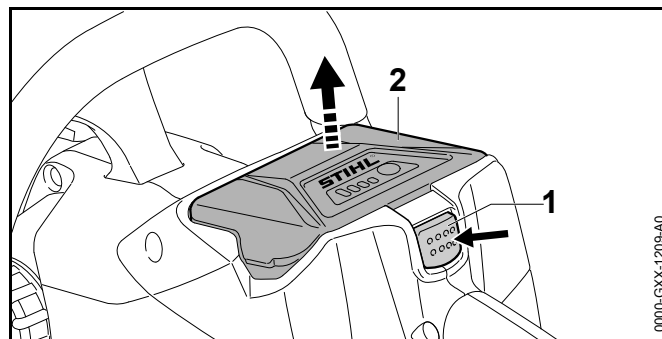

- ▶ Stlačte blokovaciu páčku (1). Akumulátor (2) je odblokovaný a môže sa vybrať.

10 Zapnutie a vypnutie motorovej píly

10.1 Zapnutie motorovej píly

- ▶ Uvoľnite reťazovú brzdu.

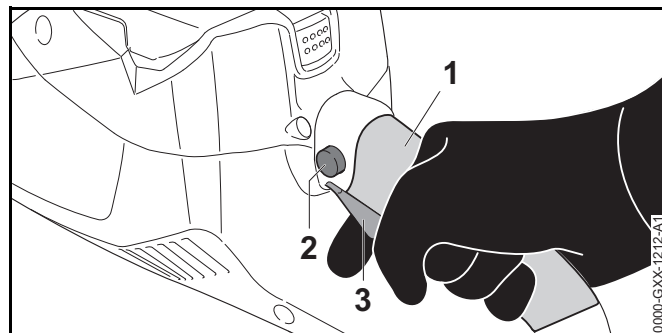

- ▶ Motorovú pílu pridržiňte pevne pravou rukou v oblasti rukoväti (1) tak, aby palec obopínal ovládaciu rukoväť.
- ▶ Blokovací gombík (2) stlačte palcom a držte stlačený.
- ▶ Spínaciu páčku (3) stlačte ukazovákom a držte stlačenú. Motorová píla zrýchľuje a pílová reťaz sa pohybuje.
- ▶ Motorovú pílu pridržiňte pevne ľavou rukou za rúrkovú rukoväť tak, aby palec obopínal rúrkovú rukoväť.

10.2 Vypnutie motorovej píly

- ▶ Spínaciu páčku a blokovací gombík pustite. Pílová reťaz už nebeží.
- ▶ Ak pílová reťaz beží ďalej: Založte reťazovú brzdu, vyberte akumulátor a vyhľadajte špecializovaného obchodníka STIHL. Motorová píla je chybná.

11 Kontrola motorovej píly a akumulátora

11.1 Kontrola reťazového kolesa

- ▶ Vypnite motorovú pílu, založte reťazovú brzdu a vyberte akumulátor.
- ▶ Uvoľnite reťazovú brzdu.
- ▶ Demontujte kryt reťazového kolesa.
- ▶ Odmontujte vodiacu lištu a pílovú reťaz.

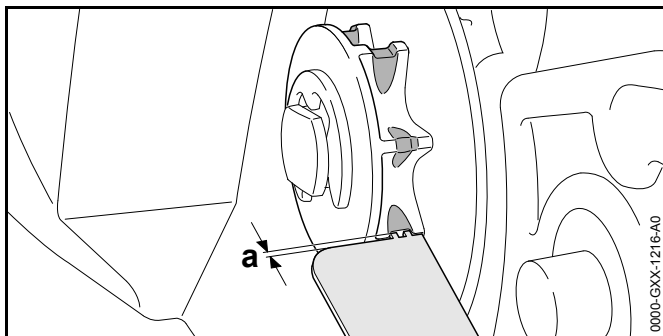

- ▶ Stopy opotrebovania na reťazovom kolese skontrolujte pomocou skúšobnej mierky STIHL.
- ▶ Ak sú stopy opotrebovania hlbšie ako $a = 0,5 \text{ mm}$: Motorovú pílu nepoužívajte a vyhľadajte špecializovaného obchodníka STIHL. Reťazové koleso sa musí vymeniť.

11.2 Kontrola vodiacej lišty

- ▶ Vypnite motorovú pílu, založte reťazovú brzdu a vyberte akumulátor.

- ▶ Odmontujte pílovú reťaz a vodiacu lištu.

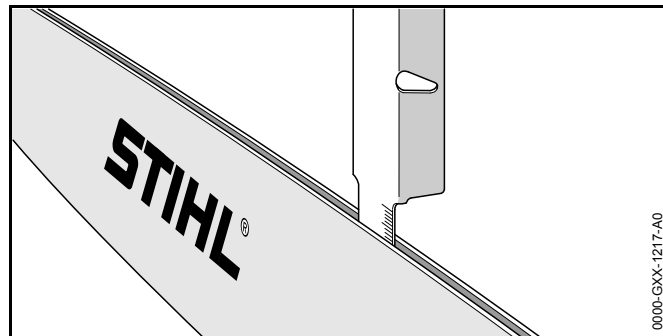

- ▶ Hĺbku drážky vodiacej lišty zmerajte meracou tyčou mierky STIHL.
- ▶ Vodiacu lištu vymeňte, ak je splnená jedna z nasledujúcich podmienok:
 - Vodiaca lišta je poškodená.
 - Nameraná hĺbka drážky je menšia ako minimálna hĺbka drážky vodiacej lišty, 20.3.
 - Drážka vodiacej lišty je zúžená alebo rozťahnutá.
- ▶ Ak vzniknú nejasnosti: Vyhľadajte špecializovaného obchodníka STIHL.

11.3 Kontrola pílovej reťaze

- ▶ Vypnite motorovú pílu, založte reťazovú brzdu a vyberte akumulátor.

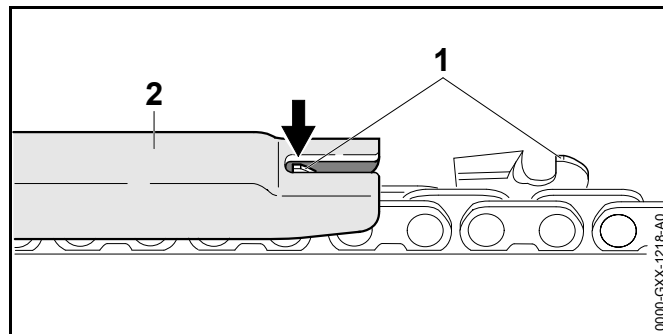

- ▶ Zmerajte výšku obmedzovača hĺbky (1) pomocou mierky STIHL (2). Mierka STIHL musí byť vhodná pre rozstup pílovej reťaze.
- ▶ Ak obmedzovač hĺbky (1) prečnieva cez mierku (2): Obmedzovač hĺbky (1) opilujte,  17.2.

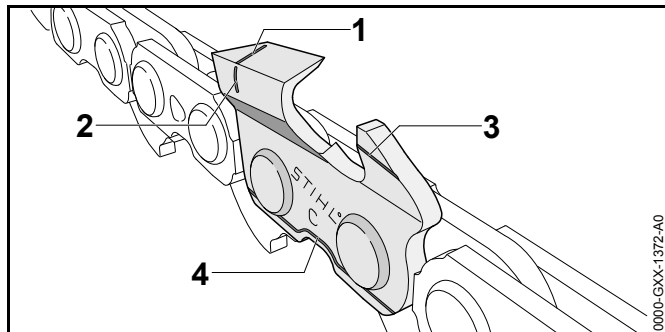

- ▶ Skontrolujte, či sú viditeľné značky opotrebovania (1 až 4) na rezných zuboch.
- ▶ Ak na reznom zube nie je viditeľná niektorá zo značiek opotrebovania: Pílovú reťaz nepoužívajte a vyhľadajte špecializovaného predajcu STIHL.
- ▶ Pomocou mierky STIHL skontrolujte, či je dodržaný uhol ostrenia rezných zubov 30°. Mierka STIHL musí byť vhodná pre rozstup pílovej reťaze.
- ▶ Ak nie je dodržaný uhol ostrenia 30°: Nabrúste pílovú reťaz.
- ▶ Ak vzniknú nejasnosti: Vyhľadajte špecializovaného predajcu STIHL.

11.4 Kontrola reťazovej brzdy

- ▶ Založte reťazovú brzdú a vyberte akumulátor.



VAROVANIE

Rezné zuby pílovej reťaze sú ostré. Môže dôjsť k porezaniu používateľa.

- ▶ Noste pracovné rukavice z odolného materiálu.
- ▶ Skúste potiahnuť pílovú reťaz rukou cez vodiacu lištu. Ak sa pílová reťaz rukou nedá potiahnuť cez vodiacu lištu, reťazová brzda funguje.

- ▶ Ak sa pílová reťaz dá rukou potiahnuť cez vodiacu lištu: Motorovú pílu nepoužívajte a vyhľadajte špecializovaného obchodníka STIHL. Reťazová brzda je chybná.

11.5 Kontrola ovládacích prvkov

Blokovací gombík a spínacia páčka

- ▶ Založte reťazovú brzdú a vyberte akumulátor.
- ▶ Pokúste sa zatlačiť spínaciu páčku bez zatlačenia blokovacieho gombíka.
- ▶ Ak sa nedá spínacia páčka zatlačiť: Vyhľadajte špecializovaného obchodníka STIHL. Blokovací gombík je chybný.
- ▶ Blokovací gombík stlačte a držte ho stlačený.
- ▶ Stlačte a znova pustite spínaciu páčku.
- ▶ Ak ide spínacia páčka ťažko alebo sa nevracia späť do východiskovej polohy: Motorovú pílu nepoužívajte a vyhľadajte špecializovaného obchodníka STIHL. Spínacia páčka je chybná.

Zapnutie motorovej píly

- ▶ Vložte akumulátor.
- ▶ Uvoľnite reťazovú brzdú.
- ▶ Blokovací gombík stlačte a držte ho stlačený.
- ▶ Stlačte spínaciu páčku a držte ju stlačenú. Pílová reťaz beží.
- ▶ Spínaciu páčku uvoľnite. Pílová reťaz už nebeží.
- ▶ Ak pílová reťaz beží ďalej: Založte reťazovú brzdú, vyberte akumulátor a vyhľadajte špecializovaného obchodníka STIHL. Motorová píla je chybná.

11.6 Kontrola mazania reťaze

- ▶ Vložte akumulátor.
- ▶ Uvoľnite reťazovú brzdú.
- ▶ Vodiacu lištu nasmerujte na svetlý povrch.

- ▶ Zapnite motorovú pílu.
Adhézny olej na pílové reťaze sa odstredí a dá sa rozpoznať na svetlom povrchu. Mazanie reťaze funguje.

Ak sa odstredený adhézny olej na pílové reťaze nedá identifikovať:

- ▶ Naplňte adhézny olej na pílové reťaze.
- ▶ Znovu skontrolujte mazanie reťaze.
- ▶ Ak adhézny olej na pílové reťaze stále nie je identifikovateľný na svetlom povrchu: Motorovú pílu nepoužívajte a vyhľadajte špecializovaného obchodníka STIHL. Mazanie reťaze je chybné.

11.7 Kontrola akumulátora

- ▶ Stlačte tlačidlo na akumulátore.
LED diódy svietia alebo blikajú.
- ▶ Ak LED diódy nesvietia ani neblinkajú: Akumulátor nepoužívajte a vyhľadajte špecializovaného obchodníka STIHL.
V akumulátore je porucha.

12 Práca s motorovou pilou

12.1 Držanie a vedenie motorovej píly

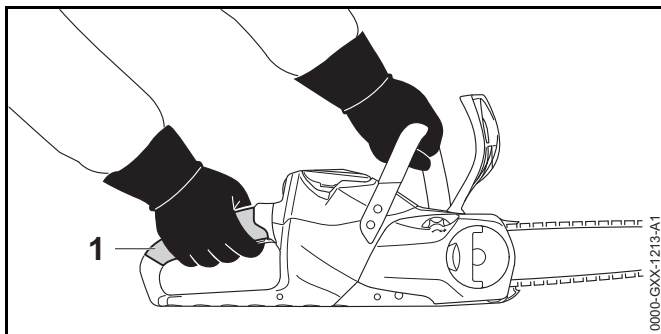

- ▶ Motorovú pílu držte a vedte pevne ľavou rukou za rúrkovú rukoväť a pravou rukou v oblasti rukoväti (1) tak, aby palec ľavej ruky obopínal rúrkovú rukoväť a palec pravej ruky ovládaciú rukoväť.

12.2 Pílenie



VAROVANIE

Ak vznikne spätný ráz, môže byť motorová píla vymrštená do smeru používateľa. Môže dôjsť k zraneniu alebo usmrteniu používateľa.

- ▶ Pílte s plným plynom.
 - ▶ Nepíľte s oblasťou okolo hornej štvrtiny hrotu vodiacej lišty.
-
- ▶ Vodiacu lištu zavedte do rezu s plným plynom tak, aby sa nespriečila.

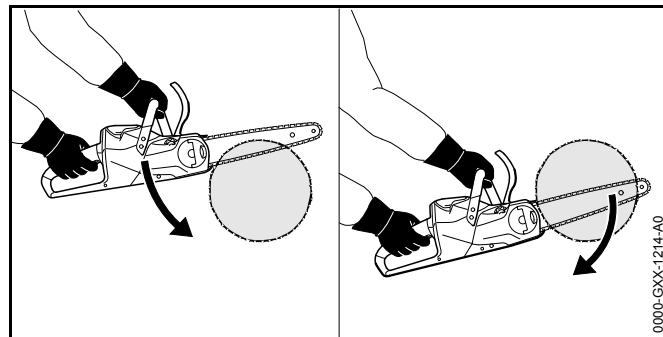

- ▶ Ozubený doraz nasadte a použite ako bod otáčania.
- ▶ Vodiacu lištu vedte drevom kompletne tak, aby sa ozubený doraz vždy znovu nasadil.
- ▶ Na konci rezu zachyťte váhu motorovej píly.

12.3 Odvetvovanie

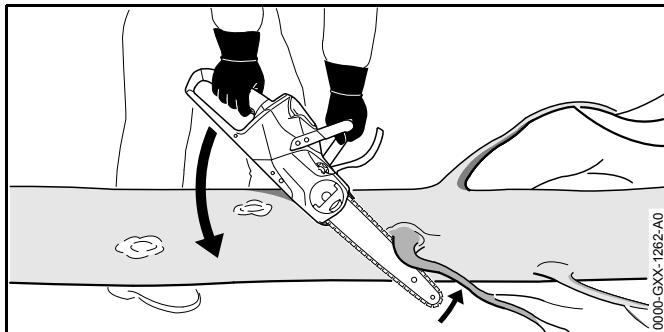

- ▶ Motorovú pílu oprite na kmeň.
- ▶ Vodiacu lištu zatlačte plným plynom s pákovým pohybom proti konáru.
- ▶ Konár prepíľte hornou stranou vodiacej lišty.

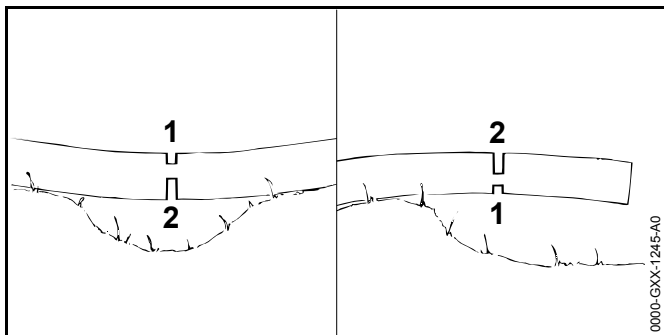

- ▶ Ak je konár pod napätím: Vykonajte odľahčovací rez (1) na strane tlaku a potom na strane ťahu prepíľte pomocou oddeľovacieho rezu (2).

12.4 Rúbanie

12.4.1 Stanovenie smeru pádu stromu a bezpečnej pozície

- ▶ Smer pádu určte tak, aby bola oblasť, do ktorej strom spadne, prázdna.

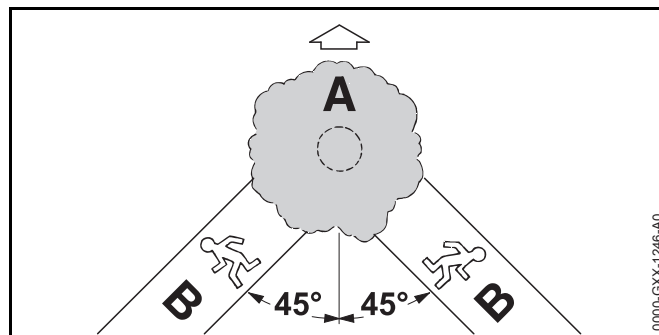

- ▶ Bezpečnú pozíciu (B) stanovte tak, aby boli splnené nasledujúce podmienky:
 - Bezpečná pozícia (B) je v 45° uhle k smeru pádu stromu (A).
 - V bezpečnej pozícii (B) nie sú prekážky.
 - Koruna stromu sa dá pozorovať.
 - Ak je bezpečná pozícia (B) na svahu, musí byť bezpečná pozícia (B) paralelná k svahu.

12.4.2 Príprava pracovného priestoru kmeňa

- ▶ Odstráňte prekážky v pracovnej oblasti na kmeni.
- ▶ Odstráňte porast na kmeni.

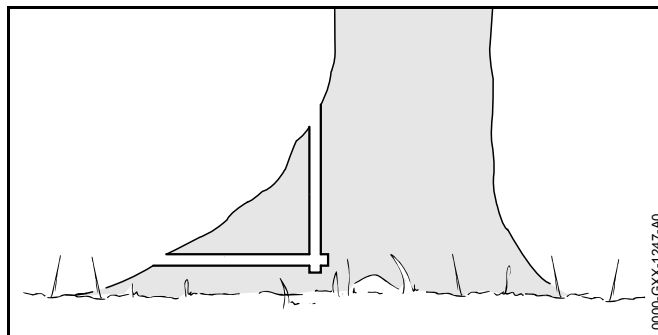

- ▶ Ak má kmeň veľké, zdravé koreňové nábehy: Koreňové nábehy najprv zvislo a potom vodorovne narežte a potom odstráňte.

12.4.3 Zarezanie záseku

Zásek určuje smer, do ktorého spadne strom. Musia sa dodržať predpisy na sklon záseku špecifické pre krajinu.

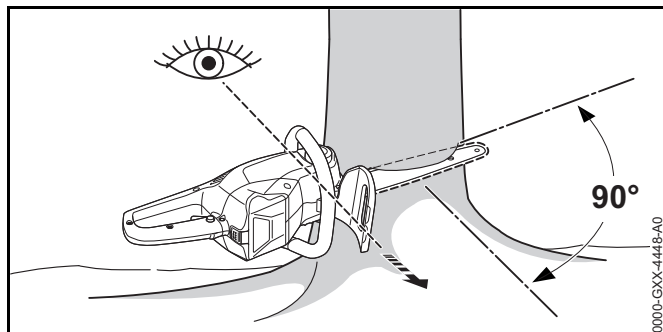

- ▶ Motorovú pílu vyrovnajte tak, aby bol zásek v pravom uhle k smeru stínania a motorová píla blízko pri zemi.
- ▶ Zarežte vodorovný spodný rez.
- ▶ Zarežte horný rez v uhle 45° k vodorovnému spodnému rezu.

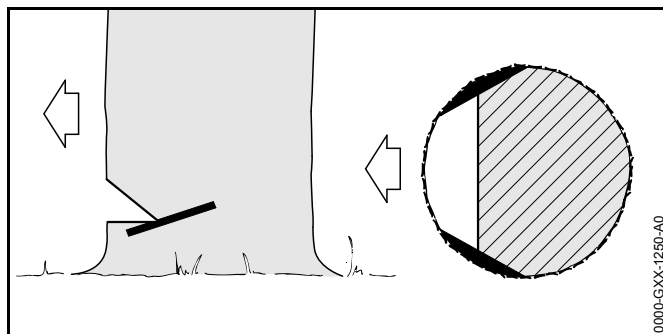

- ▶ Ak je drevo zdravé a má dlhé vlákna: Zárezy do beli zarežte tak, aby boli splnené nasledujúce podmienky:
 - Zárezy do beli sú na oboch stranách rovnaké.
 - Zárezy do beli sú vo výške spodnej strany záseku.
 - Zárezy do beli sú široké $1/10$ priemeru kmeňa.
 Kmeň sa neroztrhne, keď strom spadne.

12.4.4 Základy pre hlavný rez

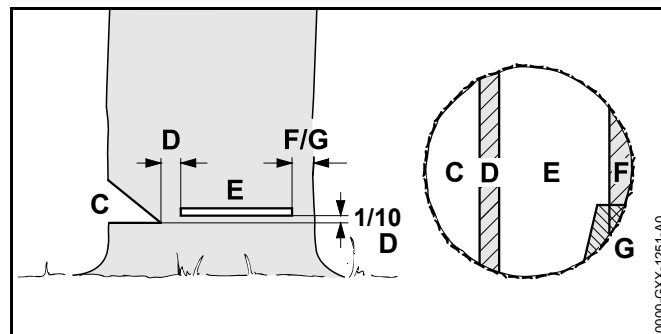

C Zásek

Zásek určuje smer pádu stromu.

D Zlomová lišta

Zlomová lišta pôsobí ako vedenie pre pád kmeňa. Zlomová lišta je široká $1/10$ priemeru kmeňa.

E Hlavný rez

Hlavným rezom sa kmeň prereže.

F Bezpečnostný pás

Bezpečnostný pás podopiera strom a istí ho pred predčasným spadnutím. Bezpečnostný pás je široký $1/10$ až $1/5$ priemeru kmeňa.

G Prídržný pás

Prídržný pás podopiera strom a istí ho pred predčasným spadnutím. Prídržný pás je široký $1/10$ až $1/5$ priemeru kmeňa.

12.4.5 Zápich

Zápich je pracovná technika, ktorá je potrebná na stíhanie.

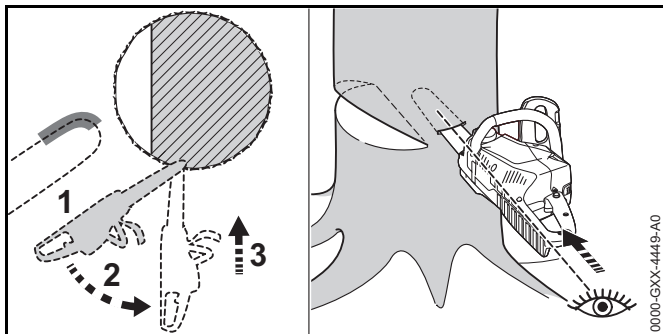

- ▶ Nasadíte vodiacu lištu spodnou stranou hrotu s plným plynom.
- ▶ Zarežte, až kým nebude dvojité šírka vodiacej lišty v kmeni.
- ▶ Natočte do pozície zápichu.
- ▶ Vodiacu lištu zapichnete.

12.4.6 Výber vhodného hlavného rezu

Výber vhodného hlavného rezu závisí od nasledujúcich podmienok:

- prirodzený sklon stromu
- tvorba konárov stromu
- poškodenia stromu
- zdravotný stav stromu
- ak je na strome sneh: zaťaženie snehom
- smer svahu
- smer vetra a rýchlosť vetra
- existujúce susedné stromy

Rozlišujú sa rôzne charakteristiky týchto podmienok. V tomto návode na obsluhu sú opísané len 2 charakteristiky.

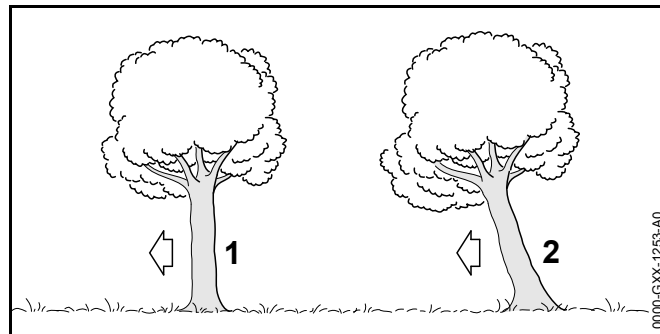

1 Normálny strom

Normálny strom stojí zvislo a má rovnomernú korunu.

2 Naklonený strom

Naklonený strom stojí šikmo a má korunu, ktorá ukazuje do smeru stínania.

12.4.7 Stínanie normálneho stromu s malým priemerom

Normálny strom sa stína hlavným rezom s bezpečnostným pásom. Tento hlavný rez sa musí vykonať, keď je priemer kmeňa menší ako skutočná rezná dĺžka motorovej píly.

- ▶ Vydajte výstrahu.

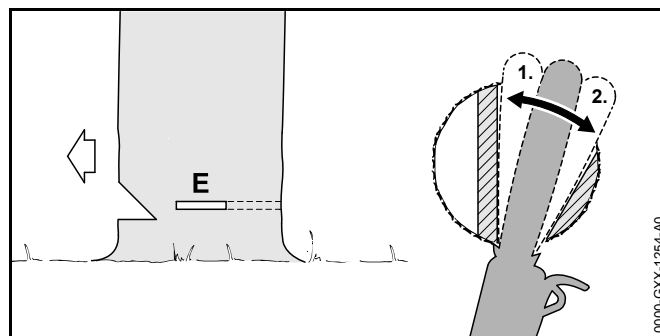

- ▶ Vodiacu lištu zapichnete do hlavného rezu, kým nebude viditeľná na druhej strane kmeňa, ☞ 12.4.5.
- ▶ Ozubený doraz nasadíte za zlomovú lištu a použijete ho ako otočný bod.
- ▶ Hlavný rez vytvarujete do smeru zlomovej lišty.

- ▶ Hlavný rez vytvarujte do smeru bezpečnostného pásu.

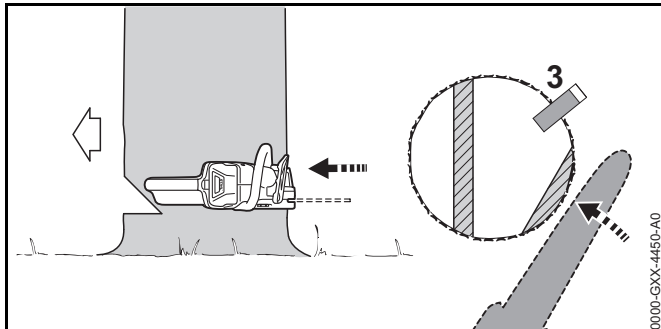

- ▶ Vložte rúbací klin. Rúbací klin sa musí hodiť k priemeru kmeňa a šírke hlavného rezu.
- ▶ Vydajte výstrahu.
- ▶ Bezpečnostný pás oddelíte s vystretými rukami zvonku a horizontálne v rovine hlavného rezu. Strom spadne.

12.4.8 Stínanie normálneho stromu s veľkým priemerom

Normálny strom sa stína hlavným rezom s bezpečnostným pásom. Tento hlavný rez sa musí vykonať, keď je priemer kmeňa väčší ako skutočná rezná dĺžka motorovej pily.

- ▶ Vydajte výstrahu.

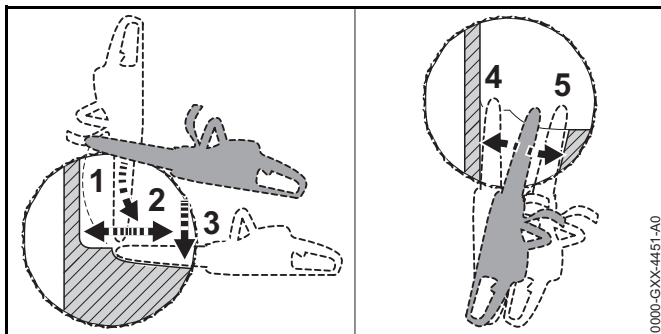

- ▶ Ozubený doraz nasadíte na výšku hlavného rezu a použijete ho ako otočný bod.
- ▶ Motorovú pilu vedíte vodorovne do hlavného rezu a čo najviac ju otočíte.

- ▶ Hlavný rez vytvarujte do smeru zlomovej lišty.
- ▶ Hlavný rez vytvarujte do smeru bezpečnostného pásu.
- ▶ Prejdite na protiľahlú stranu kmeňa.
- ▶ Vodiacu lištu zapichnete v rovnakej úrovni do hlavného rezu.
- ▶ Hlavný rez vytvarujte do smeru zlomovej lišty.
- ▶ Hlavný rez vytvarujte do smeru bezpečnostného pásu.

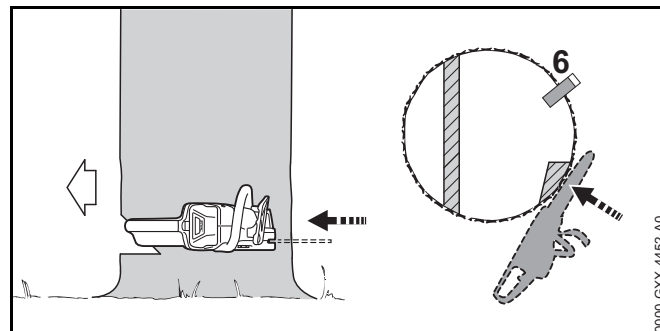

- ▶ Vložte rúbací klin. Rúbací klin sa musí hodiť k priemeru kmeňa a šírke hlavného rezu.
- ▶ Vydajte výstrahu.
- ▶ Bezpečnostný pás oddelíte s vystretými rukami zvonku a horizontálne v rovine hlavného rezu. Strom spadne.

12.4.9 Stínanie naklonených stromov s malým priemerom

Naklonený strom sa stína hlavným rezom s prídružným pásom. Tento hlavný rez sa musí vykonať, ak je priemer kmeňa menší ako skutočná dĺžka rezu motorovej pily.

- ▶ Vydajte výstrahu.

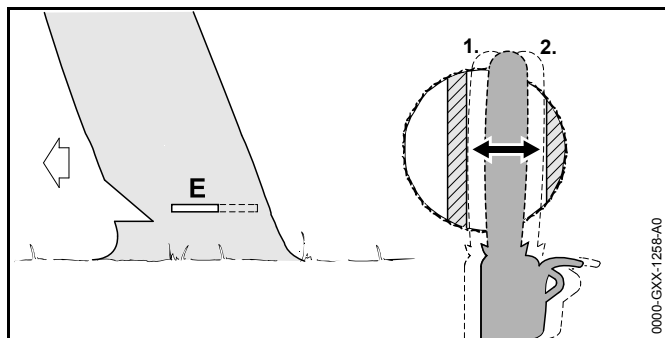

- ▶ Vodiacu lištu zapichnete do hlavného rezu, kým nebude viditeľná na druhej strane kmeňa, 12.4.5.
- ▶ Hlavný rez vytvarujte do smeru zlomovej lišty.
- ▶ Hlavný rez vytvarujte do smeru prídržného pásu.

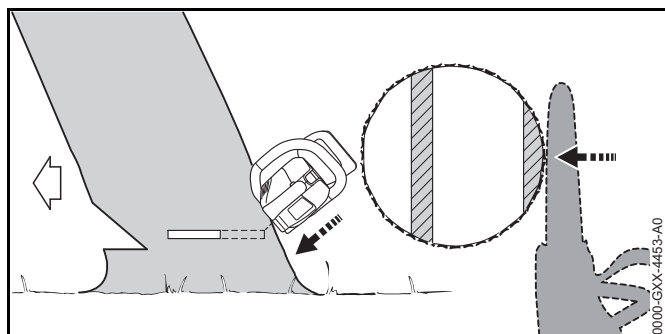

- ▶ Vydajte výstrahu.
- ▶ Prídržný pás oddelíte s vystretými rukami zvonku a šikmo hore. Strom spadne.

12.4.10 Stínanie naklonených stromov s veľkým priemerom kmeňa

Naklonený strom sa stína hlavným rezom s prídržným pásom. Tento hlavný rez sa musí vykonať, keď je priemer kmeňa väčší ako skutočná rezná dĺžka motorovej pily.

- ▶ Vydajte výstrahu.

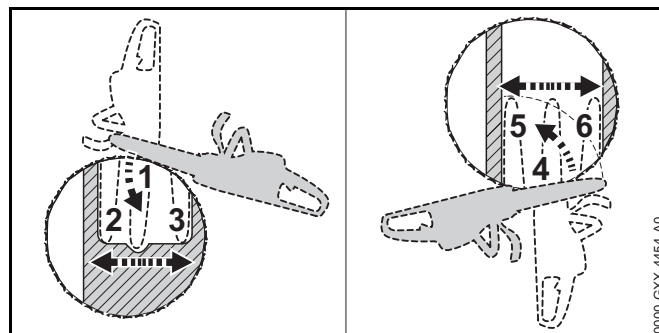

- ▶ Ozubený doraz nasadíte na výšku hlavného rezu za prídržným pásom a použijete ho ako otočný bod.
- ▶ Motorovú pílu vedíte vodorovne do hlavného rezu a čo najviac ju otočíte.
- ▶ Hlavný rez vytvarujte do smeru zlomovej lišty.
- ▶ Hlavný rez vytvarujte do smeru prídržného pásu.
- ▶ Prejdite na protiahlú stranu kmeňa.
- ▶ Ozubený doraz nasadíte na výšku hlavného rezu za zlomovú lištu a použijete ho ako otočný bod.
- ▶ Motorovú pílu vedíte vodorovne do hlavného rezu a čo najviac ju otočíte.
- ▶ Hlavný rez vytvarujte do smeru zlomovej lišty.
- ▶ Hlavný rez vytvarujte do smeru prídržného pásu.

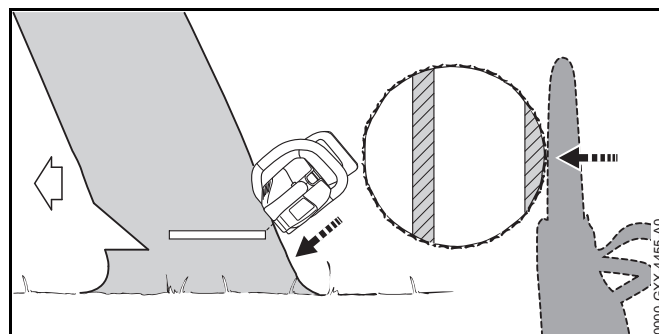

- ▶ Vydajte výstrahu.
- ▶ Prídržný pás oddelíte s vystretými rukami zvonku a šikmo hore. Strom spadne.

13 Po ukončení práce

13.1 Po ukončení práce

- ▶ Vypnite motorovú pílu, založte reťazovú brzdu a vyberte akumulátor.
- ▶ Ak je motorová píla mokrá: Motorovú pílu nechajte vyschnúť.
- ▶ Ak je akumulátor mokrý: Nechajte akumulátor vyschnúť.
- ▶ Vyčistite motorovú pílu.
- ▶ Vyčistite vodiacu lištu a pílovú reťaz.
- ▶ Uvoľnite krídlovú maticu.
- ▶ Napínacie koleso otočte o 2 otáčky proti smeru hodinových ručičiek.
Pílová reťaz je uvoľnená.
- ▶ Krídlovú maticu dotiahnite.
- ▶ Ochranu reťaze nasuňte na vodiacu lištu tak, aby bola zakrytá celá vodiaca lišta.
- ▶ Vyčistite akumulátor.

14 Preprava

14.1 Preprava motorovej píly

- ▶ Vypnite motorovú pílu, založte reťazovú brzdu a vyberte akumulátor.
- ▶ Ochranu reťaze nasuňte na vodiacu lištu tak, aby bola zakrytá celá vodiaca lišta.
- ▶ Motorovú pílu noste za rúrkovú rukoväť pravou rukou tak, aby vodiaca lišta ukazovala dozadu.
- ▶ Ak sa motorová píla prepravuje vo vozidle: Zabezpečte, aby sa motorová píla neprevrátila a aby sa nemohla pohybovať.

14.2 Preprava akumulátora

- ▶ Vypnite motorovú pílu, založte reťazovú brzdu a vyberte akumulátor.

- ▶ Zabezpečte, aby bol akumulátor v bezpečnom stave.
- ▶ Akumulátor zabaľte tak, aby boli splnené nasledujúce podmienky:
 - Obal nie je elektricky vodivý.
 - Akumulátor sa v obale nesmie pohybovať.
- ▶ Obal zaistite tak, aby sa nemohol pohybovať.

Akumulátor podlieha požiadavkám na prepravu nebezpečného tovaru. Akumulátor je zatriedený ako UN 3480 (lítium-iónové batérie) a bol odskúšaný podľa OSN Príručky testov a kritérií, časť III, pododsek 38.3.

Prepravné predpisy sú uvedené na stránke www.stihl.com/safety-data-sheets.

15 Skladovanie

15.1 Skladovanie motorovej píly

- ▶ Vypnite motorovú pílu, založte reťazovú brzdu a vyberte akumulátor.
- ▶ Ochranu reťaze nasuňte na vodiacu lištu tak, aby bola zakrytá celá vodiaca lišta.
- ▶ Motorovú pílu skladujte tak, aby boli splnené nasledujúce podmienky:
 - Motorová píla je mimo dosahu detí.
 - Motorová píla je čistá a suchá.
- ▶ Ak sa bude motorová píla skladovať dlhšie ako 3 mesiace: Odmontujte vodiacu lištu a pílovú reťaz.

15.2 Skladovanie akumulátora

STIHL odporúča skladovať akumulátor v stave nabitia medzi 40 % a 60 % (2 na zeleno svietiace LED diódy).

- ▶ Akumulátor skladujte tak, aby boli splnené nasledujúce podmienky:
 - Akumulátor je mimo dosahu detí.
 - Akumulátor je čistý a suchý.
 - Akumulátor je v uzavretej miestnosti.

- Akumulátor uložte oddelene od motorovej píly a nabíjačky.
- Akumulátor nie je v elektricky vodivom obale.
- Akumulátor je v teplotnom rozsahu medzi $-10\text{ }^{\circ}\text{C}$ a $+50\text{ }^{\circ}\text{C}$.

15.3 Skladovanie nabíjačky

- ▶ Vytiahnite sieťovú zástrčku zo zásuvky.
- ▶ Vyberte akumulátor.

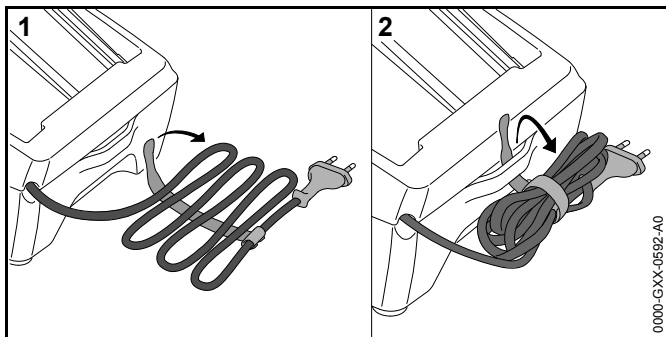

- ▶ Namotajte prívodný kábel a upevnite na nabíjačke.
- ▶ Nabíjačku skladujte tak, aby boli splnené nasledujúce podmienky:
 - Nabíjačka je mimo dosahu detí.
 - Nabíjačka je čistá a suchá.
 - Nabíjačka je v uzavretej miestnosti.
 - Nabíjačka je odpojená od akumulátora.
 - Nabíjačka nevisí na prívodnom kábli.
 - Nabíjačka je v teplotnom rozsahu medzi $+5\text{ }^{\circ}\text{C}$ a $+40\text{ }^{\circ}\text{C}$.

16 Čistenie

16.1 Čistenie motorovej píly

- ▶ Vypnite motorovú pílu, založte reťazovú brzdu a vyberte akumulátor.

- ▶ Motorovú pílu vyčistite vlhkou handrou alebo rozpúšťadlom živíc STIHL.
- ▶ Demontujte kryt reťazového kolesa.
- ▶ Oblasť okolo reťazového kolesa vyčistite vlhkou handrou alebo rozpúšťadlom živíc STIHL.
- ▶ Z akumulátorovej šachty odstráňte cudzie telesá a akumulátorovú šachtu vyčistite vlhkou handrou.
- ▶ Elektrické kontakty v akumulátorovej šachte vyčistite štetcom alebo mäkkou kefkou.
- ▶ Namontujte kryt reťazového kolesa.

16.2 Čistenie vodiacej lišty a pílovej reťaze

- ▶ Vypnite motorovú pílu, založte reťazovú brzdu a vyberte akumulátor.
- ▶ Odmontujte vodiacu lištu a pílovú reťaz.

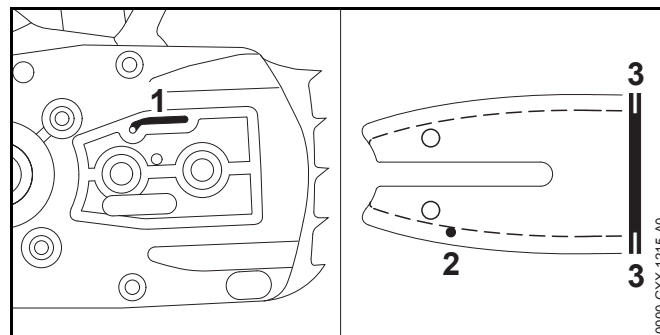

- ▶ Kanál na výstup oleja (1), vstupný otvor oleja (2) a drážku (3) vyčistite štetcom, mäkkou kefkou alebo rozpúšťadlom živíc STIHL.
- ▶ Pílovú reťaz vyčistite štetcom, mäkkou kefkou alebo rozpúšťadlom živíc STIHL.
- ▶ Namontujte vodiacu lištu a pílovú reťaz.

16.3 Čistenie akumulátora

- ▶ Akumulátor vyčistite vlhkou handrou.

16.4 Čistenie nabíjačky

- ▶ Vytiahnite sieťovú zástrčku zo zásuvky.
- ▶ Nabíjačku vyčistite vlhkou handrou.
- ▶ Elektrické kontakty nabíjačky vyčistite štetcom alebo mäkkou kefkou.

17 Údržba

17.1 Začistenie vodiacej lišty

Na vonkajšej hrane vodiacej lišty sa môže tvoriť ostrina.

- ▶ Ostrinu odstráňte plochým pilníkom alebo vyrovnávačom vodiacej lišty STIHL.
- ▶ Ak vzniknú nejasnosti: Vyhľadajte špecializovaného obchodníka STIHL.

17.2 Brúsenie pílovej reťaze

Správne nabrúsenie pílovej reťaze si vyžaduje veľa cviku.

STIHL pilníky, STIHL pomôcky na brúsenie, STIHL ostriace prístroje a brožúra „Brúsenie pílových reťazí STIHL“ pomáhajú správne nabrúsiť pílovú reťaz. Brožúra je dostupná na stránke www.stihl.com/sharpening-brochure.

STIHL odporúča nechať si nabrúsiť pílové reťaze prostredníctvom špecializovaného predajcu STIHL.

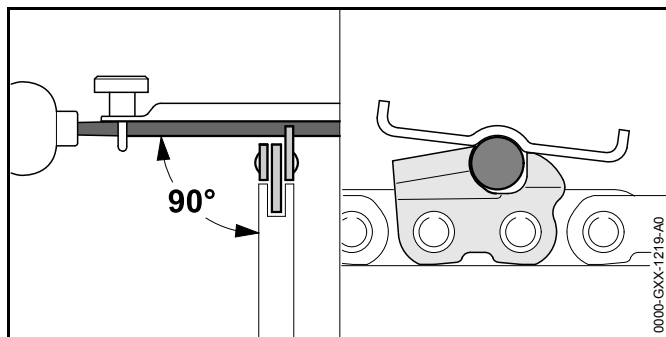

- ▶ Každý rezný zub nabrúste okrúhlym pilníkom tak, aby boli splnené nasledujúce podmienky:

- Okrúhly pilník je vhodný na rozstup pílovej reťaze.
- Okrúhly pilník je vedený zvnútra von.
- Okrúhly pilník je vedený v pravom uhle k vodiacej lište.
- Uhol ostrenia 30° je dodržaný.

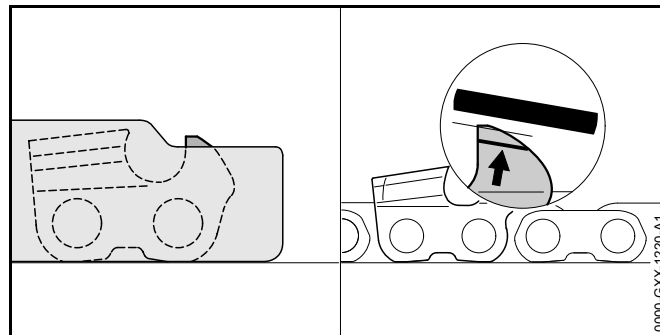

- ▶ Obmedzovače hĺbky nabrúste pomocou plochého pilníka tak, aby boli v jednej rovine s pilníkovou mierkou STIHL a paralelne k značke opotrebovania. Mierka STIHL musí byť vhodná pre rozstup pílovej reťaze.
- ▶ Ak vzniknú nejasnosti: Vyhľadajte špecializovaného predajcu STIHL.

17.3 Údržba reťazovej brzdy

Používateľ nemôže vykonávať údržbu reťazovej brzdy sám.

- ▶ Údržbu reťazovej brzdy nechajte vykonať v nasledujúcich intervaloch prostredníctvom špecializovaného obchodníka STIHL.
 - Používanie po celú pracovnú dobu: štvrťročne
 - Čiastočné používanie: polročne
 - Príležitostné používanie: ročne

18 Oprava

18.1 Oprava motorovej píly, akumulátora a nabíjačky

Používateľ nemôže motorovú pílu, vodiacu lištu, pílovú reťaz, akumulátor a nabíjačku opravovať sám.

- ▶ Ak sú motorová píla, vodiaca lišta alebo pílová reťaz poškodené: Motorovú pílu, vodiacu lištu ani pílovú reťaz nepoužívajte a vyhľadajte špecializovaného obchodníka STIHL.
- ▶ Ak je akumulátor pokazený alebo poškodený: Akumulátor vymeňte.
- ▶ Ak je nabíjačka pokazená alebo poškodená: Nabíjačku vymeňte.
- ▶ Ak je prívodný kábel pokazený alebo poškodený: Nabíjačku nepoužívajte a prívodný kábel nechajte vymeniť špecializovanému obchodníkovi STIHL.

19 Odstraňovanie porúch

19.1 Odstránenie porúch motorovej píly alebo akumulátora

Porucha	LED diódy na akumulátore	Príčina	Náprava
Motorová píla pri zapnutí nenabehne.	1 LED bliká na zeleno.	Stav nabitia akumulátora je príliš nízky.	▶ Nabite akumulátor.
	1 LED svieti na červeno.	Akumulátor je príliš teplý alebo studený.	▶ Založte reťazovú brzdu a vyberte akumulátor. ▶ Nechajte ho vychladnúť alebo zohriať.
	3 LED diódy blikajú na červeno.	V motorovej píle je porucha.	▶ Založte reťazovú brzdu a vyberte akumulátor. ▶ Vyčistite elektrické kontakty v akumulátorovej šachte. ▶ Vložte akumulátor. ▶ Uvoľnite reťazovú brzdu. ▶ Zapnite motorovú pílu. ▶ Ak naďalej blikajú 3 LED diódy na červeno: Motorovú pílu nepoužívajte a vyhľadajte špecializovaného obchodníka STIHL.
	3 LED diódy svietia na červeno.	Motorová píla je príliš teplá.	▶ Založte reťazovú brzdu a vyberte akumulátor. ▶ Nechajte motorovú pílu vychladnúť.
	4 LED diódy blikajú na červeno.	V akumulátore je porucha.	▶ Založte reťazovú brzdu, vyberte akumulátor a znova ho vložte. ▶ Uvoľnite reťazovú brzdu. ▶ Zapnite motorovú pílu. ▶ Ak naďalej blikajú 4 LED diódy na červeno: Akumulátor nepoužívajte a vyhľadajte špecializovaného predajcu STIHL.
		Elektrické spojenie medzi motorovou pílou a akumulátorom je prerušené.	▶ Vyberte akumulátor. ▶ Vyčistite elektrické kontakty v akumulátorovej šachte. ▶ Vložte akumulátor.
		Motorová píla alebo akumulátor sú vlhké.	▶ Motorová píla alebo akumulátor nechajte vyschnúť.
Motorová píla sa v prevádzke vypne.	3 LED diódy svietia na červeno.	Motorová píla je príliš teplá.	▶ Založte reťazovú brzdu a vyberte akumulátor. ▶ Nechajte motorovú pílu vychladnúť.

Porucha	LED diódy na akumulátore	Príčina	Náprava
		Vyskytla sa elektrická porucha.	<ul style="list-style-type: none"> ▶ Vyberte akumulátor a znova ho vložte. ▶ Zapnite motorovú pílu.
Doba prevádzky motorovej píly je príliš krátka.		Akumulátor nie je kompletne nabitý.	▶ Akumulátor úplne nabite.
		Životnosť akumulátora bola prekročená.	▶ Akumulátor vymeňte.
Po vložení akumulátora do nabíjačky sa proces nabíjania nespustí.	1 LED svieti na červeno.	Akumulátor je príliš teplý alebo studený.	▶ Akumulátor nechajte vložený v nabíjačke. Proces nabíjania sa spustí automaticky, hneď ako sa dosiahne dovolený teplotný rozsah.

19.2 Oprava porúch nabíjačky

Porucha	LED na nabíjačke	Príčina	Náprava
Akumulátor sa nenabíja.	LED bliká na červeno.	Elektrické spojenie medzi nabíjačkou a akumulátorom je prerušené.	<ul style="list-style-type: none"> ▶ Vyberte akumulátor. ▶ Očistite elektrické kontakty na nabíjačke. ▶ Vložte akumulátor.
		V nabíjačke je porucha.	▶ Nabíjačku nepoužívajte a vyhľadajte špecializovaného obchodníka STIHL.

20 Technické údaje

20.1 Motorové píly STIHL MSA 120 C, MSA 140 C

MSA 120 C

- Schválený akumulátor: STIHL AK
- Hmotnosť bez akumulátora, vodiacej lišty a pílovej reťaze: 2,3 kg
- Maximálny objem olejovej nádrže: 110 cm³ (0,11 l)

MSA 140 C

- Schválený akumulátor: STIHL AK
- Hmotnosť bez akumulátora, vodiacej lišty a pílovej reťaze: 2,2 kg
- Maximálny objem olejovej nádrže: 110 cm³ (0,11 l)

20.2 Reťazové kolesá a rýchlosti reťazí

MSA 120 C

Môžu sa použiť nasledujúce reťazové kolesá, vďaka ktorým sa dosiahne príslušná uvedená maximálna rýchlosť reťaze:

- 6-zubové pre 1/4" P: 14,0 m/s

MSA 140 C

Môžu sa použiť nasledujúce reťazové kolesá, vďaka ktorým sa dosiahne príslušná uvedená maximálna rýchlosť reťaze:

- 6-zubové pre 1/4" P: 14,0 m/s

20.3 Minimálna hĺbka drážky vodiacich líšt

Minimálna hĺbka drážky závisí od rozstupu vodiacej lišty.

- 1/4" P: 4 mm

20.4 Akumulátor STIHL AK

- Technológia akumulátora: lítium-iónový
- Napätie: 36 V
- Kapacita v Ah: pozri výkonový štítok
- Obsah energie vo Wh: pozri výkonový štítok
- Hmotnosť v kg: pozri výkonový štítok
- Dovolený teplotný rozsah pre použitie a uskladnenie: -10 °C až +50 °C

20.5 Nabíjačka STIHL AL 101

- Sieťové napätie: pozri výkonový štítok
- Frekvencia: pozri výkonový štítok
- Menovitý výkon: pozri výkonový štítok
- Nabíjací prúd: pozri výkonový štítok
- Dovolený teplotný rozsah pre použitie a uskladnenie: +5 °C až +40 °C

Časy nabíjania sú uvedené na stránke www.stihl.com/charging-times.

20.6 Hodnoty hluku a vibrácií

Hodnota K pre hladiny akustického tlaku je 2 dB(A). Hodnota K pre hladiny akustického výkonu je 2 dB(A). Hodnota K pre hodnoty vibrácií je 2 m/s².

MSA 120 C

STIHL odporúča nosiť ochranu sluchu.

- Hladina akustického tlaku L_{pA} meraná podľa EN 60745-2-13: 83 dB(A)
- Hladina akustického výkonu L_{wA} meraná podľa EN 60745-2-13: 94 dB(A)
- Hodnota vibrácií a_{hV} meraná podľa EN 60745-2-13:
 - Ovládacia rukoväť: < 3,2 m/s²
 - Rúrková rukoväť: < 3,4 m/s.

MSA 140 C

STIHL odporúča nosiť ochranu sluchu.

- Hladina akustického tlaku L_{pA} meraná podľa EN 60745-2-13: 83 dB(A)
- Hladina akustického výkonu L_{wA} meraná podľa EN 60745-2-13: 94 dB(A)
- Hodnota vibrácií a_{hv} meraná podľa EN 60745-2-13:
 - Ovládacia rukoväť: < 4,8 m/s²
 - Rúrková rukoväť: < 4,3 m/s.

Uvedené hodnoty vibrácií boli namerané podľa normovanej skúšobnej metódy a je možné ich použiť na porovnanie elektrických zariadení. Skutočne sa vyskytujúce hodnoty vibrácií môžu byť odlišné od uvedených hodnôt v závislosti od spôsobu použitia. Uvedené hodnoty vibrácií sa môžu použiť na prvé odhadnutie vibračného zaťaženia. Skutočné vibračné zaťaženie sa musí odhadnúť. Pri tom sa môžu zohľadniť aj časy, v ktorých je elektrické zariadenie vypnuté, a časy, v ktorých je síce zapnuté, ale beží bez zaťaženia.

20.7 REACH

REACH označuje nariadenie ES pre registráciu, hodnotenie a autorizáciu chemikálií.

Informácie na splnenie Nariadenia REACH sú uvedené na stránke www.stihl.com/reach.

21 Kombinácie vodiacich líšt a pílových reťazí

21.1 Motorové píly STIHL MSA 120 C, MSA 140 C

Rozstup	Hrúbka vodiacich článkov/šírka drážky	Dĺžka	Vodiaca lišta	Počet zubov na hviezdici	Počet vodiacich článkov	Pílová reťaz
1/4" P	1,1 mm	25 cm	Rollomatic E Mini	8	56	71 PM3 (typ 3670)
		30 cm	Rollomatic E Mini		64	

Rezná dĺžka vodiacej lišty závisí od použitej motorovej píly a pílovej reťaze. Skutočná rezná dĺžka vodiacej lišty môže byť menšia ako uvedená dĺžka.

22 Náhradné diely a príslušenstvo

22.1 Náhradné diely a príslušenstvo

STIHL® Tieto symboly označujú originálne náhradné diely STIHL a originálne príslušenstvo STIHL.

STIHL odporúča používanie originálnych náhradných dielov STIHL a príslušenstva značky STIHL.

Originálne náhradné diely STIHL a originálne príslušenstvo STIHL sú dostupné u špecializovaného obchodníka značky STIHL.

23 Likvidácia

23.1 Likvidácia motorovej píly, akumulátora a nabíjačky

Informácie o likvidácii dostanete u špecializovaného obchodníka STIHL.

- ▶ Motorovú pílu, vodiacu lištu, pílovú reťaz, akumulátor, nabíjačku, príslušenstvo a obal zlikvidujte podľa predpisov a ekologicky.

24 EÚ vyhlásenie o zhode

24.1 Motorové píly STIHL MSA 120 C, MSA 140 C

ANDREAS STIHL AG & Co. KG

Badstraße 115

D-71336 Waiblingen

Nemecko

vyhlasuje na vlastnú zodpovednosť, že

- Druh konštrukcie: Akumulátorová motorová píla
- Firemná značka: STIHL

- Typ: MSA 120 C, sériové ident. číslo: 1254
- Typ: MSA 140 C, sériové ident. číslo: 1254

zodpovedajú príslušným ustanoveniam smerníc 2011/65/EÚ, 2006/42/ES, 2014/30/EÚ a 2000/14/ES a výrobok bol vyvinutý a vyrobený v súlade s verziami nasledujúcich noriem platnými k dátumu výroby: EN 55014-1, EN 55014-2, EN 60745-1 a EN 60745-2-13.

Preskúšanie konštrukčného vzoru ES podľa smernice 2006/42/ES, článok 12.3 (b) bolo vykonané v inštitúte: VDE Prüf-u. Zertifizierungsinstitut (NB 0366), Merianstraße 28, 63069 Offenbach, Nemecko

- Číslo certifikácie:
 - MSA 120 C: 40043471
 - MSA 140 C: 40045658

Pri zisťovaní nameranej a zaručenej hladiny akustického výkonu sa postupovalo podľa smernice 2000/14/ES, dodatok V.

MSA 120 C

- Nameraná hladina akustického výkonu: 95 dB(A)
- Zaručená hladina akustického výkonu: 97 dB(A)

MSA 140 C

- Nameraná hladina akustického výkonu: 96 dB(A)
- Zaručená hladina akustického výkonu: 98 dB(A)

Technické dokumenty sú uschované na oddelení Produktzulassung spoločnosti ANDREAS STIHL AG & Co. KG.

Rok výroby, krajina pôvodu a číslo stroja sú uvedené na motorovej píle.

Waiblingen 1. 10. 2017

ANDREAS STIHL AG & Co. KG

v zastúpení



Thomas Elsner, vedúci manažmentu výrobkov a služieb

24.2 Vyhlásenie o zhode pre nabíjačku STIHL AL 101

Táto nabíjačka bola vyrobená a uvedená na trh v súlade s nasledujúcimi smernicami: 2014/35/EÚ, 2014/30/EÚ a 2011/65/EÚ.

Rok výroby, krajina pôvodu a číslo stroja sú uvedené na nabíjačke.

Kompletné ES vyhlásenie o zhode je dostupné v spoločnosti ANDREAS STIHL AG & Co. KG, Badstraße 115, 71336 Waiblingen, Nemecko.

25 Všeobecné bezpečnostné pokyny pre elektrické náradie

25.1 Úvod

Táto kapitola reprodukuje predformulované, všeobecné bezpečnostné pokyny, ktoré sú uvedené v norme EN/IEC 60745 pre ručne vedené motorové elektrické náradie.

STIHL musí tieto texty vytlačiť.

Bezpečnostné pokyny na zabránenie zásahu elektrickým prúdom uvedené v časti „Elektrická bezpečnosť“ nie sú použiteľné pre akumulátorové produkty STIHL.



VAROVANIE

Prečítajte si všetky bezpečnostné pokyny a predpisy. Zanedbanie dodržiavania bezpečnostných pokynov a predpisov môže spôsobiť zásah elektrickým prúdom, požiar a/alebo ťažké poranenia. **Všetky bezpečnostné pokyny a predpisy uschovajte na budúce použitie.**

25 Všeobecné bezpečnostné pokyny pre elektrické náradie

Pojem „Elektrické náradie“ používaný v bezpečnostných pokynoch sa vzťahuje na elektrické náradie napájané zo siete (so sieťovým káblom) a na elektrické náradie napájané akumulátorom (bez sieťového kábla).

25.2 Bezpečnosť pracoviska

- Pracovisko vždy udržiavajte čisté a dobre osvetlené.** Neporiadok alebo neosvetlené priestory pracoviska môžu mať za následok úrazy.
- Nepracujte s týmto elektrickým náradím v prostredí ohrozenom výbuchom, v ktorom sa nachádzajú horľavé kvapaliny, plyny alebo prach.** Elektrické náradie vytvára iskry, ktoré by mohli prach alebo pary zapáliť.
- Nedovoľte deťom a iným osobám, aby sa počas používania elektrického náradia zdržiavali v blízkosti pracoviska.** Pri odpútaní pozornosti môžete stratiť kontrolu nad náradím.

25.3 Elektrická bezpečnosť

- Zástrčka prívodného kábla elektrického náradia musí byť vhodná pre použitú zásuvku.** Zástrčka sa v žiadnom prípade nesmie nijako meniť. Spoločne s uzemneným elektrickým náradím nepoužívajte žiadne zástrčkové adaptéry. Nezmenené zástrčky a vhodné zásuvky znižujú riziko úrazu elektrickým prúdom.
- Vyhýbajte sa telesnému kontaktu s uzemnenými povrchovými plochami, ako sú napr. rúry, vykurovacie telesá, sporáky a chladničky.** Keby by bolo vaše telo uzemnené, hrozí zvýšené riziko úrazu elektrickým prúdom.
- Chráňte elektrické náradie pred účinkami dažďa a vlhkosti.** Vniknutie vody do elektrického náradia zvyšuje riziko úrazu elektrickým prúdom.
- Nepoužívajte kábel mimo určeného účelu na nosenie elektrického náradia ani na jeho zavesenie, ani nevytáňujte zástrčku zo zásuvky ťahaním za kábel.** Zabezpečte, aby sa kábel nedostal do blízkosti horúceho telesa ani do kontaktu s olejom, ostrými hranami alebo pohybujúcimi sa súčiastkami náradia. Poškodené alebo zauzlené káble zvyšujú riziko úrazu elektrickým prúdom.

- e) **Keď pracujete s elektrickým náradím vonku, používajte len také predlžovacie káble, ktoré sú schválené aj na používanie vo vonkajšom prostredí.** Použitie predlžovacieho kábla, ktorý je vhodný na používanie vo vonkajšom prostredí, znižuje riziko úrazu elektrickým prúdom.
- f) **Ak sa nedá vyhnúť použitiu elektrického náradia vo vlhkom prostredí, použite prúdový chránič pre chybový prúd.** Použitie prúdového chrániča pre chybový prúd znižuje riziko úrazu elektrickým prúdom.

25.4 Bezpečnosť osôb

- a) **Buďte ostražití, sústreďte sa na to, čo robíte a k práci s elektrickým náradím pristupujte s rozumom. Nepracujte s elektrickým náradím nikdy vtedy, keď ste unavení, alebo keď ste pod vplyvom drog, alkoholu alebo liekov.** Malý okamih nepozornosti môže mať pri používaní elektrického náradia za následok vážne poranenia.
- b) **Noste osobné ochranné prostriedky a používajte vždy ochranné okuliare.** Nosenie osobných ochranných prostriedkov, ako je ochranná dýchacia maska, protišmyková bezpečnostná pracovná obuv, ochranná prilba alebo chrániče sluchu, podľa druhu elektrického náradia a spôsobu jeho použitia, znižujú riziko poranenia.
- c) **Vyhýbajte sa neúmyselnému uvedeniu do prevádzky.** Pred zasunutím zástrčky do zásuvky a/alebo pred pripojením akumulátora, pred uchopením alebo prenášaním elektrického náradia sa vždy presvedčte, či je elektrické náradie vypnuté. Ak budete mať pri prenášaní elektrického náradia prst na vypínači, alebo ak náradie pripojíte na elektrickú sieť zapnuté, môže to mať za následok úraz.
- d) **Skôr ako elektrické náradie zapnete, odstráňte z neho nastavovacie nástroje alebo kľúče na skrutky.** Nástroj alebo kľúč, ktorý sa nachádza v rotujúcej časti náradia, môže spôsobiť poranenia.
- e) **Vyhýbajte sa abnormálnym polohám tela. Zabezpečte si pevný postoj a neprestajne udržiavajte rovnováhu.** Takto budete môcť elektrické náradie v neočakávaných situáciách lepšie kontrolovať.

- f) **Pri práci noste vhodný odev. Nenoste široké odevy a nemajte na sebe šperky.** Vyvarujte sa toho, aby sa vaše vlasy a odev dostali do blízkosti pohybujúcich sa dielov. Voľný odev, šperky alebo dlhé vlasy môžu byť zachytené pohybujúcimi sa dielmi.
- g) **Ak sa dajú namontovať zariadenia na odsávanie a zachytávanie prachu, musia sa pripojiť a správne používať.** Používanie odsávacieho zariadenia môže znížiť riziko ohrozenia zdravia prachom.
- h) **Nenechajte sa uspokojiť falošnou bezpečnosťou a nepreskakujte bezpečnostné predpisy určené pre elektrické náradie ani vtedy, keď ste po mnohonásobnom použití oboznámení s elektrickým náradím.** Nedbanlivé konanie môže v zlomku sekundy viesť k ťažkým zraneniam.

25.5 Používanie elektrického náradia a manipulácia s ním

- a) **Náradie nepreťažujte. Používajte také elektrické náradie, ktoré je určené pre daný druh práce.** Pomocou vhodného elektrického náradia budete pracovať lepšie a bezpečnejšie v uvedenom rozsahu výkonu náradia.
- b) **Nepoužívajte nikdy také elektrické náradie, ktoré má chybný vypínač.** Elektrické náradie, ktoré sa už nedá zapnúť alebo vypnúť, je nebezpečné a treba ho dať opraviť.
- c) **Skôr ako začnete náradie nastavovať, vymieňať diely vloženého nástroja alebo skôr ako náradie odložíte, vždy vytiahnite zástrčku zo zásuvky a/alebo odstráňte vyberateľný akumulátor.** Toto preventívne opatrenie zabraňuje neúmyselnému spusteniu elektrického náradia.
- d) **Nepoužívané elektrické náradie uschovávajte tak, aby bolo mimo dosahu detí. Nedovoľte používať náradie osobám, ktoré s ním nie sú dôverne oboznámené alebo ktoré si neprečítali tieto predpisy.** Elektrické náradie je nebezpečné vtedy, keď ho používajú neskúsené osoby.
- e) **Starajte sa o elektrické náradie a diely použitých nástrojov starostlivo. Kontrolujte, či pohyblivé diely bezchybne fungujú alebo či neblokujú, či nie sú zlomené alebo tak poškodené, že by mohli negatívne ovplyvňovať správnu**

funkciu elektrického náradia. **Pred použitím elektrického náradia nechajte poškodené súčiastky opraviť.** Veľa úrazov bolo spôsobených nedostatočnou údržbou elektrického náradia.

- f) **Rezné nástroje udržiavajte ostré a čisté.** Starostlivo ošetrované rezné nástroje s ostrými reznými hranami majú menšiu tendenciu k zablokovaniu a ľahšie sa dajú viesť.
- g) **Používajte elektrické náradie, príslušenstvo, nastavovacie nástroje a pod. podľa týchto predpisov. Pri práci zohľadnite pracovné podmienky a činnosť, ktorú budete vykonávať.** Používanie elektrického náradia na iný účel ako na predpísané použitie môže viesť k nebezpečným situáciám.
- h) **Udržiavajte rukoväti a ich plochy v čistom a suchom stave, neznečistené od oleja a tuku.** Šmyklivé rukoväti a ich plochy nedovoľujú bezpečnú obsluhu a kontrolu elektrického náradia v nepredvídateľných situáciách.

25.6 Používanie akumulátorového náradia a manipulácia s ním

- a) **Nabíjajte akumulátory iba nabíjačkami, ktoré sú odporúčané výrobcom.** V dôsledku nabíjačky, ktorá je určená pre určitý typ akumulátorov, hrozí nebezpečenstvo požiaru, ak je používaná s inými akumulátormi.
- b) **V elektrickom náradí používajte iba k tomu určené akumulátory.** Použitie iných akumulátorov môže viesť k poraneniám a požiarom.
- c) **Nepoužívaný akumulátor uchovávajte mimo dosahu kancelárskych sponiek, mincí, kľúčov, klincov, skrutiek alebo iných drobných kovových predmetov, ktoré môžu spôsobiť premostenie kontaktov.** Skrat medzi kontaktmi akumulátora môže mať za následok popálenie alebo požiar.
- d) **Pri nesprávnom používaní môže kvapalina z akumulátora vyteciť. Zabráňte kontaktu s ňou. Pri náhodnom kontakte opláchnite vodou. Pokiaľ kvapalina vnikne do očí, navštívte aj lekára.** Vytekajúca akumulátorová kvapalina môže spôsobiť podráždenie pokožky alebo popálenie.

- e) **Nepoužívajte poškodené alebo zmenené akumulátory.** Poškodené alebo zmenené akumulátory sa môžu správať nepredvídateľne a môžu viesť k vzniku požiaru, explózie alebo nebezpečenstvu zranenia.
- f) **Akumulátor nevystavujte ohňu ani príliš vysokým teplotám.** Oheň alebo teploty nad 130 °C (265 °F) môžu vyvolať explóziu.
- g) **Dodržiavajte všetky pokyny na nabíjanie a nikdy nenabíjajte akumulátor alebo akumulátorové náradie mimo teplotného rozsahu uvedeného v návode na obsluhu.** Nesprávne nabíjanie alebo nabíjanie mimo dovoleného teplotného rozsahu môže akumulátor zničiť a zvýšiť riziko vzniku požiaru.

25.7 Servis

- a) **Opravou elektrického náradia poverte vždy len kvalifikovaný odborný personál, ktorý používa iba originálne náhradné diely.** Tým sa zabezpečí, že bezpečnosť elektrického náradia zostane zachovaná.
- b) **Nikdy nevykonávajte údržbu poškodeného akumulátora.** Všetky údržby akumulátorov by sa mali uskutočniť prostredníctvom výrobcu alebo splnomocneného zákaznickeho servisu.

25.8 Bezpečnostné pokyny pre reťazové píly

- **Keď píla beží, nepribližujte sa k pílovej reťazi žiadnou časťou tela. Pred spustením píly sa presvedčte, či sa pílová reťaz ničoho nedotýka.** Pri práci s reťazovou pilou môže malý okamih nepozornosti mať za následok to, že pílová reťaz zachytí odev alebo niektorú časť tela.
- **Reťazovú pílu držte vždy pravou rukou za zadnú rukoväť a ľavou rukou za prednú rukoväť.** Držanie reťazovej píly v opačnom pracovnom postavení zvyšuje riziko poranení a nesmie sa aplikovať.
- **Elektrické náradie sa smie držať iba za izolované plochy rukoväti, pretože pílová reťaz môže prísť do kontaktu so skrytými vedeniami.** Pílové reťaze, ktoré sa dotknú vodičov pod napätím, spôsobia, že aj kovové diely elektrického náradia sa dostanú pod napätie a mohli by obsluhu spôsobiť zásah elektrickým prúdom.

- **Používajte ochranné okuliare a chrániče sluchu. Pre hlavu, ruky, nohy a chodidlá sa odporúča aj ďalšie ochranné vybavenie.** Vhodný ochranný odev znižuje nebezpečenstvo poranenia spôsobené poletujúcim trieskovým materiálom a náhodným kontaktom s pílovou reťazou.
- **Nepracujte s reťazovou pílou na strome.** Pri prevádzke na strome hrozí nebezpečenstvo poranenia.
- **Zabezpečte si vždy pevný postoj a prevádzkujte reťazovú pílu len vtedy, keď stojíte na pevnom, bezpečnom a rovnom podklade.** Šmyklavý podklad alebo nestabilné plochy na státie, ako napr. rebríky, môžu viesť k strate kontroly nad reťazovou pílou.
- **Pri rezaní napnutého konára rátajte s tým, že sa odpruží smerom späť.** Keď sa toto napätie uvoľní do vlákien dreva, môže napnutý konár trafiť obsluhujúcu osobu a/alebo môže dôjsť k strate kontroly nad reťazovou pílou.
- **Mimoriadne opatrne postupujte pri rezaní podrastu a mladých stromčekov.** Tento tenký materiál sa môže v pílovej reťazi zachytiť a udrieť vás alebo môžete stratiť rovnováhu.
- **Prenášajte reťazovú pílu za prednú rukoväť, vo vypnutom stave, pílovú reťaz odvrátenú od tela.** Pri preprave a skladovaní natiahnite vždy na pílovú reťaz ochranný kryt. Starostlivé zaobchádzanie s reťazovou pílou znižuje pravdepodobnosť neúmyselného dotyku s bežiacou pílovou reťazou.
- **Dodržiavajte pokyny na mastenie, napínanie reťaze a výmenu príslušenstva.** Neodborne napnutá alebo namastená reťaz sa môže buď pretrhnúť alebo sa zvýši riziko spätného rázu.
- **Udržujte rukoväti v čistom a suchom stave, neznečistené od oleja a tuku.** Zamastené, zaolejované rukoväti sú šmyklavé a môžu viesť k strate kontroly.
- **Píľte len drevo. Používajte reťazovú pílu len na také práce, na ktoré je určená. Príklad: Nepoužívajte reťazovú pílu na rezanie plastov, muriva alebo stavebných materiálov, ktoré nie sú vyrobené z dreva.** Použitie reťazovej píly nezodpovedajúce stanovenému použitiu môže viesť k nebezpečným situáciám.

25.9 Príčiny a zabránenie spätnému rázu

Spätný ráz sa môže vyskytnúť vtedy, keď sa hrot vodiacej lišty dotkne nejakého predmetu, alebo keď sa drevo ohne a pílová reťaz sa v reze zablokuje.

Dotyk hrotom vodiacej lišty môže mať v niektorých prípadoch za následok neočakávanú reakciu smerujúcu dozadu, pri ktorej sa vodiaca lišta vymršťí smerom hore a smerom k obsluhujúcej osobe.

Zablokovanie pílovej reťaze na hornej hrane vodiacej lišty môže lištu prudko vymršťiť smerom k obsluhujúcej osobe.

Každá z týchto reakcií môže mať za následok stratu kontroly nad pílou, následkom čoho by ste sa mohli ťažko zraniť. Nespoliehajte sa výlučne iba na tie bezpečnostné zariadenia, ktoré sú súčasťou konštrukcie reťazovej píly. Ako používateľ reťazovej píly by ste mali vykonať rozličné opatrenia, aby ste mohli pracovať bez úrazov a poranení.

Spätný ráz vzniká následkom nesprávneho alebo chybného používania elektrického náradia. Vhodnými preventívnymi opatreniami, ktoré popisujeme v nasledujúcom texte, mu možno zabrániť:

- **Držte reťazovú pílu pevne oboma rukami, pričom palce a prsty obopínajú rukoväti reťazovej píly. Telo a ruky dajte do takej polohy, v ktorej budete môcť najlepšie odolať silám spätného rázu.** V prípade uskutočnenia vhodných opatrení môže obsluhujúca osoba sily spätného rázu zvládnuť. Reťazovú pílu nikdy nepúšťajte z rúk.
- **Vyhýbajte sa abnormálnej polohe tela a nepíľte vo výške nad ramenami.** Tým sa zabráni neúmyselnému dotyku s hrotom lišty a umožní sa lepšia kontrola reťazovej píly v neočakávaných situáciách.
- **Používajte výlučne iba výrobcom predpísané náhradné lišty a pílové reťaze.** Nesprávne náhradné lišty a pílové reťaze môžu mať za následok roztrhnutie reťaze a/alebo vyvolať spätný ráz.
- **Dodržiavajte pokyny výrobcu na ostrenie a údržbu pílovej reťaze.** Príliš nízke obmedzovače hĺbky zvyšujú možnosť vzniku spätného rázu.

Содержание

1	Предисловие	48	7.2	Натяжение пильной цепи	67
2	Информация к данному руководству по эксплуатации	48	7.3	Заправка адгезионным маслом для пильных цепей	68
2.1	Действующие документы	48	8	Установка и отпускание цепного тормоза	68
2.2	Обозначение предупредительных сообщений в тексте	48	8.1	Установка тормоза цепи	68
2.3	Символы в тексте	48	8.2	Отпускание тормоза цепи	69
3	Обзор	49	9	Установка и извлечение аккумулятора	69
3.1	Мотопила, аккумулятор и зарядное устройство	49	9.1	Установка аккумулятора	69
3.2	Символы	50	9.2	Извлечение аккумулятора	69
4	Указания по технике безопасности	51	10	Включение и выключение мотопилы	69
4.1	Предупреждающие символы	51	10.1	Включение мотопилы	69
4.2	Использование по назначению	51	10.2	Выключение мотопилы	70
4.3	Требования к пользователю	52	11	Проверка мотопилы и аккумулятора	70
4.4	Одежда и оснащение	53	11.1	Проверка звездочки	70
4.5	Рабочая зона и окружающее пространство	53	11.2	Проверка направляющей шины	70
4.6	Безопасное состояние	55	11.3	Проверка пильной цепи	71
4.7	Работы	57	11.4	Проверка тормоза цепи	71
4.8	Реакционные силы	60	11.5	Проверка органов управления	71
4.9	Зарядка	61	11.6	Контроль системы смазки цепи	72
4.10	Транспортировка	61	11.7	Проверить аккумулятор	72
4.11	Хранение	62	12	Работа мотопилой	72
4.12	Очистка, техническое обслуживание и ремонт	63	12.1	Как держать и вести мотопилу	72
5	Подготовка мотопилы к эксплуатации	64	12.2	Пиление	72
5.1	Подготовка мотопилы к эксплуатации	64	12.3	Обрезка сучьев	73
6	Зарядка аккумуляторов и светодиода на аккумуляторе	64	12.4	Валка леса	73
6.1	Подзарядка аккумулятора	64	13	После работы	78
6.2	Отображение уровня заряда	65	13.1	После работы	78
6.3	Светодиоды аккумулятора	65	14	Транспортировка	78
6.4	Светодиод на зарядном устройстве	65	14.1	Транспортировка мотопилы	78
7	Сбор мотопилы	65	14.2	Транспортировка аккумулятора	79
7.1	Монтаж и демонтаж направляющей шины и цепи пилы	65	15	Хранение	79
			15.1	Хранение мотопилы	79
			15.2	Хранение аккумулятора	79



Данная инструкция по эксплуатации защищена авторским правом. Компания оставляет за собой все права, особенно право на распространение, перевод и обработку материала с помощью электронных систем.

15.3	Хранение зарядного устройства	79	24.2	Декларация о соответствии для зарядного устройства STIHL AL 101	89
16	Очистка	80	24.3	ЕАС	89
16.1	Очистка мотопилы	80	25	Адреса	89
16.2	Очистка направляющей шины и пильной цепи	80	25.1	Дочерние компании STIHL	89
16.3	Очистка аккумулятора	80	25.2	Представительства STIHL	89
16.4	Очистка зарядного устройства	80	26	Общие указания по технике безопасности для электроинструментов	89
17	Техническое обслуживание	80	26.1	Введение	89
17.1	Удаление заусенцев с направляющей шины	80	26.2	Безопасность на рабочем месте	90
17.2	Заточка пильной цепи	81	26.3	Электробезопасность	90
17.3	Техобслуживание тормоза цепи	81	26.4	Безопасность людей	90
18	Ремонт	81	26.5	Применение и обращение с электроинструментом	91
18.1	Ремонт мотопилы, аккумулятора и зарядного устройства	81	26.6	Применение и обращение с аккумуляторным инструментом	92
19	Устранение неисправностей	83	26.7	Техническое обслуживание	92
19.1	Устранение неисправностей мотопилы или аккумулятора	83	26.8	Указания по технике безопасности при эксплуатации цепной пилы	92
19.2	Устранение неисправностей зарядного устройства	84	26.9	Причины и предотвращение обратной отдачи	93
20	Технические данные	85			
20.1	Мотопилы STIHL MSA 120 C, MSA 140 C	85			
20.2	Звездочки и скорость движения цепи	85			
20.3	Минимальная глубина паза направляющей шины	85			
20.4	Аккумулятор STIHL АК	85			
20.5	Зарядное устройство STIHL AL 101	85			
20.6	Уровни шума и вибрации	85			
20.7	REACH	86			
20.8	Установленный срок службы	86			
21	Комбинации направляющей шины и пильной цепи	87			
21.1	Мотопилы STIHL MSA 120 C, MSA 140 C	87			
22	Запасные части и принадлежности	88			
22.1	Запасные части и принадлежности	88			
23	Утилизация	88			
23.1	Утилизация мотопилы, аккумулятора и зарядного устройства	88			
24	Сертификат соответствия ЕС	88			
24.1	Мотопилы STIHL MSA 120 C, MSA 140 C	88			

1 Предисловие

Уважаемый клиент,

мы рады, что вы выбрали изделие STIHL. Мы разрабатываем и производим продукцию высочайшего качества, соответствующую потребностям наших клиентов. Наша продукция обеспечивает высокую надежность даже при экстремальных нагрузках.

STIHL – это и высочайшее качество обслуживания. Наши представители всегда готовы провести для Вас компетентную консультацию и инструктаж, а также обеспечить обширную техническую поддержку.

Мы благодарим Вас за доверие и желаем приятных впечатлений от Вашего нового изделия STIHL.



Д-р Николас Штиль

ВАЖНО! ПЕРЕД ПРИМЕНЕНИЕМ ОЗНАКОМИТЬСЯ И СОХРАНИТЬ.

2 Информация к данному руководству по эксплуатации

2.1 Действующие документы

Действуют местные правила техники безопасности.

- ▶ В дополнение к настоящему руководству по эксплуатации прочесть, усвоить и сохранить следующие документы:

- Инструкции по технике безопасности для аккумулятора STIHL АК
- Информация по технике безопасности для аккумуляторов и изделий со встроенным аккумулятором STIHL: www.stihl.com/saftey-data-sheets

2.2 Обозначение предупредительных сообщений в тексте

ПРЕДУПРЕЖДЕНИЕ

Указывает на возможные опасности, которые могут привести к тяжелым травмам или летальному исходу.

- ▶ Описанные меры помогут предотвратить тяжелые травмы или летальный исход.

УКАЗАНИЕ

Указывает на возможные опасности, которые могут привести к материальному ущербу.

- ▶ Описанные меры помогут избежать материального ущерба.

2.3 Символы в тексте

-  Данный символ указывает на главу в данном руководстве по эксплуатации.

3 Обзор

3.1 Мотопила, аккумулятор и зарядное устройство

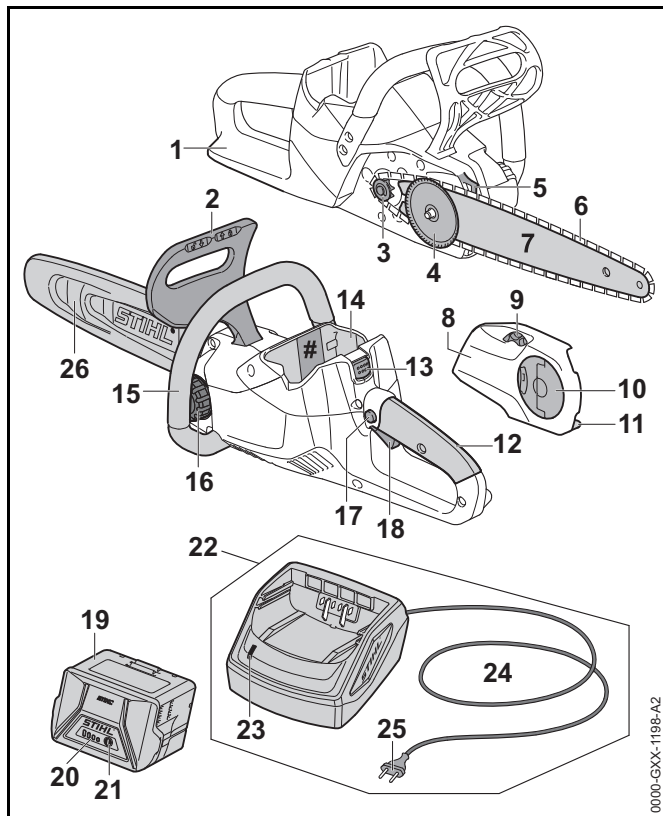

1 Задний защитный щиток

Задний защитный щиток предохраняет правую руку от возможного контакта с отлетевшей или порванной пильной цепью.

2 Передний защитный щиток

Передний защитный щиток защищает левую руку от контакта с пильной цепью, служит для задействования тормоза цепи и при отдаче автоматически активизирует тормоз цепи.

3 Звездочка

Звездочка приводит в движение пильную цепь.

4 Натяжной шкив

Натяжной шкив сдвигает направляющую шину, натягивая и ослабляя тем самым пильную цепь.

5 Зубчатый упор

Зубчатый упор служит для опоры мотопилы на дерево во время работы.

6 Пильная цепь

Пильная цепь режет древесину.

7 Направляющая шина

Направляющая шина служит направляющей для пильной цепи.

8 Крышка звездочки

Крышка звездочки закрывает звездочку и фиксирует направляющую шину на мотопиле.

9 Натяжная звездочка

Натяжная звездочка позволяет регулировать натяжение цепи.

10 Гайка-барашек

Гайка-барашек служит для крепления крышки цепной звездочки на мотопиле.

11 Цепеуловитель

Цепеуловитель останавливает отлетевшую или порванную пильную цепь.

12 Рукоятка управления

Рукоятка управления служит для управления, удерживания и ведения мотопилы.

13 Фиксатор

Фиксатор удерживает аккумулятор в аккумуляторном отсеке.

14 Аккумуляторный отсек

В аккумуляторном отсеке размещается аккумулятор.

15 Трубчатая рукоятка

Трубчатая рукоятка предназначена для удерживания, направления и ношения мотопилы.

16 Крышка масляного бачка

Крышка масляного бачка закрывает масляный бачок.

17 Стопорная кнопка

Стопорная кнопка разблокирует рычаг переключения.

18 Рычаг переключения

Рычаг переключения включает и выключает мотопилу.

19 Аккумулятор

Аккумулятор обеспечивает мотопилу электроэнергией.

20 Светодиоды

Светодиоды отображают уровень заряда аккумулятора и неисправности.

21 Кнопка

Кнопка активирует светодиоды на аккумуляторе.

22 Зарядное устройство

Зарядное устройство предназначено для зарядки аккумулятора.

23 Светодиод

Светодиод отображает состояние зарядного устройства.

24 Кабель питания

Кабель питания соединяет зарядное устройство со штепсельной вилкой.

25 Штепсельная вилка

Штепсельная вилка соединяет кабель питания с розеткой

26 Кожух цепи

Кожух цепи защищает от контакта с пильной цепью.

Заводская табличка с номером изделия**3.2 Символы**

Символы, которые могут находиться на мотопиле, аккумуляторе и зарядном устройстве, означают следующее:



Данный символ указывает направление движения пильной цепи.



Для натяжения цепи поворачивать в этом направлении.



Этим символом обозначен бак для адгезионного масла пильной цепи.



В этом направлении следует задействовать тормоз цепи.



В этом направлении следует отпустить тормоз цепи.

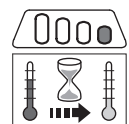

Светится 1 красный светодиод. Аккумулятор перегрелся или переохладился.

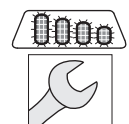

Мигают 4 красных светодиода. Неполадки, связанные с аккумулятором.



Светится зеленый светодиод и мигают или светятся зеленые светодиоды на аккумуляторе. Аккумулятор заряжается.



Мигает красный светодиод. Между аккумулятором и зарядным устройством отсутствует электрический контакт или в аккумуляторе/зарядном устройстве имеется неисправность.

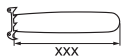

Длина направляющей шины, разрешенной к использованию.



Гарантированный уровень звуковой мощности согласно директиве 2000/14/EG в дБ(А) для сопоставимости уровней шума изделий.



Величина рядом с символом обозначает энергоемкость аккумулятора согласно спецификации изготовителя. Доступная при работе энергоемкость ниже.



Эксплуатировать электрическое устройство в закрытом и сухом помещении.



Не утилизировать изделие вместе с бытовыми отходами.

4 Указания по технике безопасности

4.1 Предупреждающие символы

Предупреждающие символы на мотопиле, аккумуляторе и зарядном устройстве означают следующее:



Соблюдать правила техники безопасности и меры предосторожности.



Прочитать, усвоить и сохранить руководство по эксплуатации.



Носить защитные очки и защитный шлем.



Соблюдать правила по технике безопасности в отношении отдачи.



Вынимать аккумулятор на время перерывов в работе, транспортировки, хранения, технического обслуживания или ремонта.



Предохранять мотопилу и зарядное устройство от дождя и влаги.



Предохранять аккумулятор от воздействия высоких температур и открытого огня.



Предохранять аккумулятор от воздействия дождя и влаги, не погружать его в жидкости.



Соблюдать допустимый температурный диапазон аккумулятора.

4.2 Использование по назначению

Мотопилы STIHL MSA 120 C и STIHL MSA 140 C предназначены для пиления древесины, обрезки сучьев и валки деревьев с небольшим диаметром ствола, а также для ухода за деревьями на приусадебном участке.

Мотопилу запрещено использовать во время дождя.

Аккумулятор STIHL АК обеспечивает мотопилу электроэнергией.

Зарядное устройство STIHL AL 101 используется для подзарядки аккумулятора STIHL АК.

▲ ПРЕДУПРЕЖДЕНИЕ

- Использование аккумуляторов и зарядных устройств, не допущенных STIHL для данной мотопилы, может привести к возгоранию и взрыву. Возможны тяжелые или летальные травмы либо материальный ущерб.
 - ▶ Использовать мотопилу с аккумулятором STIHL АК.
 - ▶ Заряжать аккумулятор STIHL АК с помощью зарядного устройства STIHL AL 101, AL 300 или AL 500.
- Использование мотопилы, аккумулятора или зарядного устройства не по назначению может привести к тяжелым или смертельным травмам и к материальному ущербу.
 - ▶ Использовать мотопилу, аккумулятор и зарядное устройство в соответствии с описанием в настоящем руководстве по эксплуатации.

4.3 Требования к пользователю

▲ ПРЕДУПРЕЖДЕНИЕ

- Пользователи без инструктажа могут не понять или неправильно оценить риски эксплуатации мотопилы, аккумулятора и зарядного устройства. Это чревато тяжелыми или летальными травмами пользователя или других лиц.



- ▶ Прочсть, усвоить и сохранить руководство по эксплуатации.

- ▶ Если мотопилу, аккумулятор или зарядное устройство передают другому лицу: передать в комплекте руководство по эксплуатации.

- ▶ Убедиться, что пользователь соответствует следующим требованиям:
 - Пользователь находится в отдохнувшем состоянии.
 - Физическая, сенсорная и умственная способность к управлению мотопилой, аккумулятором и зарядным устройством и работе с ними. Если пользователь обладает лишь ограниченными физическими, сенсорными или умственными способностями, он может работать только под надзором компетентного лица или руководствуясь его указаниями.
 - Пользователь достиг совершеннолетия.
 - Получение инструктажа у дилера STIHL или компетентного лица перед началом работы с мотопилой и использованием зарядного устройства.
 - Отсутствие воздействия алкогольных, наркотических веществ или медицинских препаратов.
- ▶ Если пользователь работает с мотопилой впервые: потренироваться в распиливании бревен на козлах или на раме.
- ▶ В случае неясностей обращаться к дилеру STIHL.

4.4 Одежда и оснащение

▲ ПРЕДУПРЕЖДЕНИЕ

- При работе длинные волосы могут быть затянуты в мотопилу. Это чревато тяжелыми травмами.
 - ▶ Длинные волосы собрать и зафиксировать так, чтобы исключить возможность их затягивания в мотопилу.
- Во время работы существует вероятность подбрасывания предметов вверх с высокой скоростью. Пользователь может получить травмы.



- ▶ Носить плотно прилегающие защитные очки. Подходящие защитные очки прошли испытания в соответствии со стандартом EN 166 или согласно национальным предписаниям и продаются с соответствующей маркировкой.

- ▶ STIHL рекомендует носить защитную лицевую маску.
- ▶ Носить плотно прилегающую верхнюю часть с длинными рукавами.
- Падающие сверху предметы могут поранить голову.
 - ▶ При наличии опасности падения сверху предметов во время работы: носить защитную каску.
- Во время работы может подняться пыль и образоваться дым. Пыль, попавшая в дыхательные пути, и дым могут причинить вред здоровью и вызвать аллергические реакции.
 - ▶ Носить пылезащитную маску.
- Несоответствующая одежда может запутаться в ветках, кустах и попасть в мотопилу. Пользователи без подходящей одежды могут получить тяжелые травмы.
 - ▶ Носить плотно прилегающую одежду.
 - ▶ Снять шарфы и украшения.



- Во время работы возможен контакт пользователя с движущейся пильной цепью. Это чревато тяжелыми травмами.
 - ▶ Носить длинные брюки соответствующего класса защиты от порезов.
- Во время работы пользователь может порезаться о древесину. Во время очистки или технического обслуживания возможен контакт пользователя с пильной цепью. Пользователь может получить травмы.
 - ▶ Носить рабочие перчатки из прочного материала.
- При ношении неподходящей обуви пользователь может поскользнуться. При контакте с движущейся пильной цепью пользователь может порезаться. Пользователь может получить травмы.
 - ▶ Носить сапоги с защитой от порезов.

4.5 Рабочая зона и окружающее пространство

4.5.1 Мотопила

▲ ПРЕДУПРЕЖДЕНИЕ

- Посторонние лица, дети и животные могут не понять и неправильно оценить опасности, связанные с мотопилой и подброшенными предметами. Посторонние, дети и животные могут получить тяжелые травмы и понести материальный ущерб.
 - ▶ Посторонние лица, дети и животные не должны находиться в зоне проведения работ.
 - ▶ Не оставлять мотопилу без присмотра.
 - ▶ Не допускать игры детей с мотопилой.
- Мотопила не обладает влагонепроницаемостью. Эксплуатация во время дождя или при высокой влажности может привести к поражению электрическим током. Пользователь может получить травмы, и мотопила может быть повреждена.



- ▶ Запрещено работать во время дождя и в условиях высокой влажности.

- Электрические узлы мотопилы могут искрить. В легковоспламеняющейся или взрывоопасной среде искры способны инициировать пожар и взрыв. Возможны тяжелые или летальные травмы либо материальный ущерб.
 - ▶ Запрещено работать в легковоспламеняющихся и взрывоопасных средах.

4.5.2 Аккумулятор

▲ ПРЕДУПРЕЖДЕНИЕ

- Посторонние лица, дети и животные могут не понять и неправильно оценить опасности, связанные с аккумулятором. Посторонние лица, дети и животные могут получить тяжелые травмы.
 - ▶ Не подпускать близко посторонних лиц, детей и животных.
 - ▶ Не оставлять аккумулятор без присмотра.
 - ▶ Не допускать игры детей с аккумулятором.
- Аккумулятор не защищен от всех внешних воздействий. При определенных внешних воздействиях аккумулятор может загореться или взорваться. Это чревато тяжелыми травмами и материальным ущербом.



- ▶ Предохранять аккумулятор от воздействия высоких температур и открытого огня.
- ▶ Не бросать аккумулятор в огонь.



- ▶ Использовать и хранить аккумулятор при температурах от - 10 °C до + 50 °C.



- ▶ Предохранять аккумулятор от воздействия дождя и влаги, не погружать его в жидкости.

- ▶ Хранить аккумулятор вдали от металлических предметов.

- ▶ Не подвергать аккумулятор воздействию высокого давления.
- ▶ Не подвергать аккумулятор воздействию микроволн.
- ▶ Предохранять аккумулятор от химических веществ и солей.

4.5.3 Зарядное устройство

▲ ПРЕДУПРЕЖДЕНИЕ

- Посторонние лица и дети могут не понять и неправильно оценить опасности, связанные с зарядным устройством и электрическим током. Посторонние лица, дети и животные могут получить тяжелые или смертельные травмы.
 - ▶ Не подпускать близко посторонних лиц, детей и животных.
 - ▶ Не оставлять зарядное устройство без присмотра.
 - ▶ Не допускать игры детей с зарядным устройством.
- Зарядное устройство не является влагонепроницаемым. Эксплуатация во время дождя или при высокой влажности может привести к поражению электрическим током. Пользователь может получить травмы, а зарядное устройство может быть повреждено.



- ▶ Не эксплуатировать во время дождя и в условиях высокой влажности.

- Зарядное устройство не защищено от всех внешних воздействий. При определенных внешних воздействиях зарядное устройство может загореться или взорваться. Это чревато тяжелыми травмами и материальным ущербом.
 - ▶ Эксплуатировать зарядное устройство в закрытом и сухом помещении.
 - ▶ Не эксплуатировать зарядное устройство в легковоспламеняющейся и взрывоопасной среде.
 - ▶ Не эксплуатировать зарядное устройство на легковоспламеняющемся основании.
 - ▶ Использовать и хранить зарядное устройство при температурах от + 5 °С до + 40 °С.
- О кабель питания можно споткнуться. Это может привести к травмам и к повреждению зарядного устройства.
 - ▶ Кабель питания должен лежать ровно.

4.6 Безопасное состояние

4.6.1 Мотопила

Мотопила находится в безопасном состоянии, если соблюдены следующие условия:

- Мотопила не повреждена.
- Мотопила чистая и сухая.
- Цепеуловитель не поврежден.
- Тормоз цепи исправен.
- Органы управления исправны и в их конструкцию не вносились изменения.
- Система смазки пильной цепи исправна.
- Следы приработки на звездочке не глубже 0,5 мм.
- Установлено указанное в настоящем руководстве по эксплуатации сочетание направляющей шины и пильной цепи.
- Направляющая шина и пильная цепь правильно установлены.
- Пильная цепь правильно натянута.

- Используются только оригинальные принадлежности STIHL для данной мотопилы.
- Принадлежности установлены надлежащим образом.
- Крышка масляного бачка закрыта.

⚠ ПРЕДУПРЕЖДЕНИЕ

- В небезопасном состоянии узлы не могут работать надлежащим образом, и система безопасности выходит из строя. Это чревато тяжелыми или летальными травмами.
 - ▶ Работать с неповрежденной мотопилы.
 - ▶ Если мотопила загрязнена или влажная: очистить и просушить мотопилу.
 - ▶ Работать с неповрежденным цепеуловителем.
 - ▶ Не вносить изменения в конструкцию мотопилы. Исключение: монтаж указанного в настоящем руководстве по эксплуатации сочетания направляющей шины и пильной цепи.
 - ▶ Если органы управления находятся в ненадлежащем состоянии: не работать мотопилы.
 - ▶ Для данной мотопилы устанавливать только оригинальные принадлежности STIHL.
 - ▶ Направляющую шину и пильную цепь устанавливать в соответствии с описанием в настоящем руководстве по эксплуатации.
 - ▶ Устанавливать принадлежности в соответствии с описанием в настоящем руководстве по эксплуатации или в руководстве по эксплуатации принадлежностей.
 - ▶ Не помещать предметы в отверстия мотопилы.
 - ▶ В случае неясностей обращаться к дилеру STIHL.

4.6.2 Направляющая шина

Направляющая шина находится в безопасном состоянии, если соблюдены следующие условия:

- Направляющая шина не повреждена.

- Направляющая шина не деформирована.
- Глубина паза не меньше или больше минимального размера,  20.3.
- На перемычках паза нет заусенцев.
- Паз не сужен и не расширен.

▲ ПРЕДУПРЕЖДЕНИЕ

- В небезопасном состоянии направляющая шина не может правильно направлять пильную цепь. Движущаяся пильная цепь может сорваться с направляющей шины. Это чревато тяжелыми или смертельными травмами.
 - ▶ Работать с неповрежденной направляющей шиной.
 - ▶ Если глубина паза меньше минимального размера: заменить направляющую шину.
 - ▶ Ежедневно удалять заусенцы с направляющей шины.
 - ▶ В случае неясностей обращаться к дилеру STIHL.

4.6.3 Пильная цепь

Пильная цепь находится в безопасном состоянии, если соблюдены следующие условия:

- Пильная цепь не повреждена.
- Пильная цепь правильно заточена.
- Высота ограничителя глубины режущих зубьев находится в пределах сервисной маркировки.
- Длина режущих зубьев находится в пределах меток износа.

▲ ПРЕДУПРЕЖДЕНИЕ

- В небезопасном состоянии узлы не могут работать надлежащим образом, и система безопасности выходит из строя. Это чревато тяжелыми или смертельными травмами.
 - ▶ Работать с неповрежденной пильной цепью.
 - ▶ Правильно заточить пильную цепь.

- ▶ В случае неясностей обратиться к дилеру STIHL.

4.6.4 Аккумулятор

Аккумулятор находится в безопасном состоянии при выполнении следующих условий:

- Аккумулятор не поврежден.
- Аккумулятор чистый и сухой.
- Аккумулятор находится в рабочем состоянии и в его конструкцию не вносились изменения.

▲ ПРЕДУПРЕЖДЕНИЕ

- В небезопасном состоянии надежная работа аккумулятора невозможна. Это чревато тяжелыми травмами.
 - ▶ Использовать неповрежденный и исправный аккумулятор.
 - ▶ Не заряжать поврежденный или неисправный аккумулятор.
 - ▶ Если аккумулятор загрязнен или влажный: очистить и просушить.
 - ▶ Не вносить изменений в конструкцию аккумулятора.
 - ▶ Не помещать предметы в отверстия аккумулятора.
 - ▶ Не соединять контакты аккумулятора с металлическими предметами – это может привести к короткому замыканию.
 - ▶ Не вскрывать аккумулятор.
- Из поврежденного аккумулятора может протечь жидкость. Контакт жидкости с кожей или глазами может вызвать раздражение кожи или глаз.
 - ▶ Избегать контакта с жидкостью.
 - ▶ В случае попадания на кожу: обильно промыть водой с мылом подвергшиеся воздействию участки кожи.
 - ▶ При попадании в глаза: обильно промыть глаза водой в течение не менее 15 минут, после чего обратиться к врачу.

- Поврежденный или неисправный аккумулятор может издавать необычный запах, дымиться или гореть. Это чревато тяжелыми или смертельными травмами и материальным ущербом.
 - ▶ Если аккумулятор издает необычный запах или дымится: не использовать аккумулятор и держать его на безопасном расстоянии от горючих веществ.
 - ▶ Если аккумулятор загорелся: попытаться погасить пламя огнетушителем или водой.

4.6.5 Зарядное устройство

Зарядное устройство находится в безопасном состоянии, если выполняются следующие условия:

- Отсутствуют повреждения.
- Зарядное устройство чистое и сухое.

▲ ПРЕДУПРЕЖДЕНИЕ

- В небезопасном состоянии узлы не могут работать надлежащим образом, и система безопасности выходит из строя. Это чревато тяжелыми или смертельными травмами.
 - ▶ Использовать неповрежденное зарядное устройство.
 - ▶ Если зарядное устройство грязное или влажное: очистить и высушить.
 - ▶ Не вносить изменения в конструкцию зарядного устройства.
 - ▶ Не помещать предметы в отверстия зарядного устройства.
 - ▶ Не соединять контакты зарядного устройства с металлическими предметами – это может привести к короткому замыканию.
 - ▶ Не вскрывать зарядное устройство.

4.7 Работы

4.7.1 Пиление

▲ ПРЕДУПРЕЖДЕНИЕ

- В случае чрезвычайной ситуации при отсутствии людей на расстоянии слышимости вне рабочей зоны оказание помощи будет невозможным.
 - ▶ Проследить, чтобы на расстоянии слышимости вне рабочей зоны находились люди.
- В определенных ситуациях пользователь не может сохранять концентрацию при работе. Пользователь может потерять контроль над мотопилой, споткнуться, упасть и получить тяжелые травмы.
 - ▶ Работать спокойно и осторожно.
 - ▶ В условиях недостаточного освещения и плохой видимости: не работать с мотопилой.
 - ▶ Работать с мотопилой в одиночку.
 - ▶ Не держать инструмент выше плеча.
 - ▶ Обращать внимание на препятствия.
 - ▶ При работе стоять на грунте/полу и удерживать равновесие. Если необходимо работать на высоте: использовать подъемную рабочую площадку или надежные леса.
 - ▶ При появлении признаков усталости: сделать перерыв.
- Движущаяся пильная цепь может причинить порезы пользователю. Это чревато тяжелыми травмами.
 - ▶ Не касаться движущейся пильной цепи.
 - ▶ Если пильная цепь заблокирована предметом: выключить мотопилу, задействовать тормоз цепи и извлечь аккумулятор. Только потом удалить предмет.

- Движущаяся пильная цепь нагревается и удлиняется. Если пильная цепь недостаточно смазана и натянута, она может сорваться с направляющей шины или порваться. Это чревато тяжелыми травмами и материальным ущербом.
 - ▶ Использовать адгезионное масло для пильных цепей.
 - ▶ При работе регулярно проверять натяжение пильной цепи. Если цепь имеет недостаточное натяжение: подтянуть пильную цепь.
- Если при эксплуатации мотопила меняет форму или реагирует необычно, возможно, она находится в небезопасном состоянии. Это чревато тяжелыми травмами и материальным ущербом.
 - ▶ Завершить работу, извлечь аккумулятор и обратиться к дилеру STIHL.
- В процессе эксплуатации мотопила может вибрировать.
 - ▶ Работать в перчатках.
 - ▶ Делать перерывы.
 - ▶ При появлении признаков нарушения кровообращения: проконсультироваться с врачом.
- Если движущаяся пильная цепь задевает за твердый предмет, возможно образование искр. Искры в легковоспламеняющемся окружении могут стать причиной пожара. Это чревато тяжелыми или летальными травмами и материальным ущербом.
 - ▶ Не работать в легковоспламеняющемся окружении.
- После отпущения рычага переключения пильная цепь продолжает двигаться в течение непродолжительного времени. Движущаяся пильная цепь может нанести порезы. Это чревато тяжелыми травмами.
 - ▶ Подождать до остановки пильной цепи.

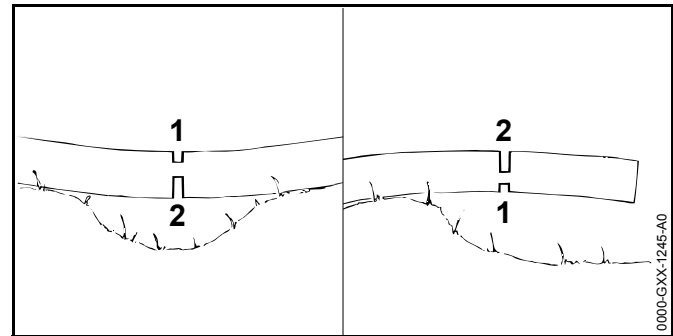

▲ ПРЕДУПРЕЖДЕНИЕ

- При пилении напряженной древесины направляющую шину может заклинить. Пользователь может потерять контроль над мотопилой и получить тяжелые травмы.
 - ▶ Сначала сделать компенсационный подпил со стороны действия сил сжатия (1), затем пропил со стороны действия сил растяжения (2).

4.7.2 Обрезка сучьев

▲ ПРЕДУПРЕЖДЕНИЕ

- Если обрезку сучьев на поваленном дереве начинать снизу, то ствол лишается опоры о землю. Во время работы дерево может начать двигаться. Это чревато тяжелыми или смертельными травмами.
 - ▶ Крупные ветки снизу пропиливать только после того, как ствол будет обрезан до необходимой длины.
 - ▶ Не обрезать сучья, стоя на стволе.
- При обрезке сверху может упасть спиленная ветка. Пользователь может споткнуться, упасть и получить тяжелые травмы.
 - ▶ Обрезать сучья со стороны комлевого конца в направлении кроны.

4.7.3 Валка леса

▲ ПРЕДУПРЕЖДЕНИЕ

- Неопытные лица не могут оценить опасность, возникающую при валке леса. Это чревато тяжелыми или летальными травмами и материальным ущербом.
 - ▶ При наличии неясностей: не производить валку.
- При валке ствол и ветки могут упасть на людей или предметы. Это чревато тяжелыми или летальными травмами и материальным ущербом.
 - ▶ Выбрать направление валки так, чтобы зона падения была пустой.
 - ▶ Посторонние, дети и животные должны находиться на безопасном расстоянии от рабочей зоны – не меньше 2,5 длин ствола.
 - ▶ Перед валкой удалить надломленные или сухие ветки из кроны дерева.
 - ▶ Если надломленные или сухие ветки невозможно удалить из кроны дерева: не валить дерево.
 - ▶ Следить за кроной падающего дерева и кронами соседних деревьев и не стоять на пути падающих сучьев.
- При падении дерева его ствол может сломаться или отскочить в сторону пользователя. Это чревато тяжелыми травмами или смертью пользователя.
 - ▶ Проложить путь отхода сбоку против направления падения.
 - ▶ Двигаться назад по пути отхода, наблюдая за падающим деревом.
 - ▶ Не идти назад вниз по склону.
- Препятствия в рабочей зоне и на пути отхода могут помешать пользователю. Он может споткнуться и упасть. Это чревато тяжелыми травмами или смертью пользователя.
 - ▶ Удалить препятствия из рабочей области и с пути отхода.
- Если слишком рано подпилить или распилить недопил, защитный или удерживающий ремень, то не удастся соблюсти направление валки или дерево упадет раньше времени. Это чревато тяжелыми или летальными травмами и материальным ущербом.
 - ▶ Не подпиливать и не распиливать недопил.
 - ▶ Распиливать защитный или удерживающий ремень в последнюю очередь.
 - ▶ Если дерево валится раньше намеченного времени: прервать основной пропил и отойти по проложенному пути отхода.
- Если движущаяся пильная цепь верхней четвертью верхушки направляющей шины попадает на твердый клин и резко тормозится, может произойти отдача. Это чревато тяжелыми или летальными травмами.
 - ▶ Использовать клинья из алюминия или пластика.
- Если при валке дерево зависло или застряло на другом дереве, пользователь не может завершить валку с помощью мотопилы.
 - ▶ Прервать работу и повалить ствол с помощью лебедки или тягача.

4.8 Реакционные силы

4.8.1 Отдача

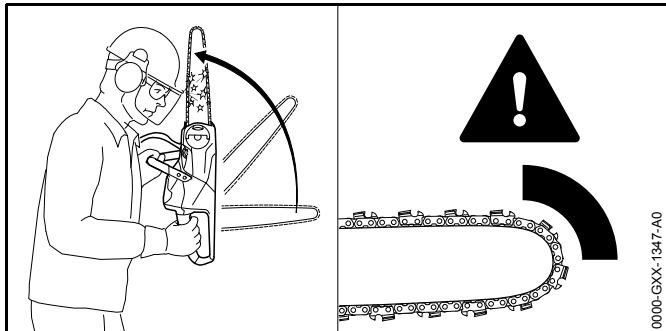

Отдача может возникнуть по следующим причинам:

- Движущаяся пильная цепь попадает на твердый предмет верхней четвертью вершины направляющей шины и резко тормозится.
- При движении пильную цепь заклинило у вершины направляющей шины.

Тормоз цепи не может предотвратить отдачу.

▲ ПРЕДУПРЕЖДЕНИЕ

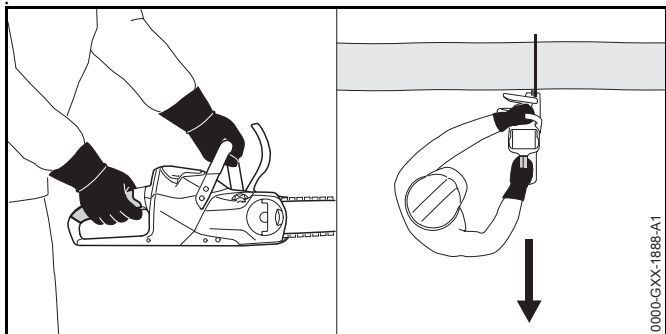

- При отдаче возможно отбрасывание мотопилы в сторону пользователя. Пользователь может потерять контроль над мотопилой и получить тяжелые или смертельные травмы.
 - ▶ Крепко держать мотопилу обеими руками.
 - ▶ Держаться за пределами увеличенной зоны отбрасывания мотопилы.
 - ▶ Работать в соответствии с предписаниями в настоящем руководстве по эксплуатации.
 - ▶ Не пилить верхней четвертью вершины направляющей шины.
 - ▶ Работать с правильно заточенной и натянутой пильной цепью.
 - ▶ Использовать пильную цепь, снижающую опасность отдачи.
 - ▶ Использовать направляющую шину с небольшой головкой.
 - ▶ Работать при полном газе.

4.8.2 Затягивание

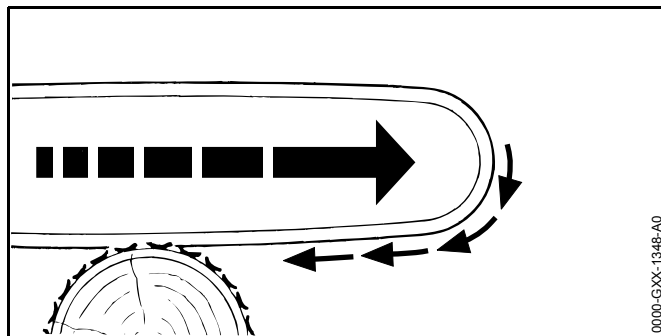

При пилении нижней стороной направляющей шины мотопила может быть затянута в сторону.

▲ ПРЕДУПРЕЖДЕНИЕ

- Если движущаяся пильная цепь попадает на твердый предмет и быстро тормозится, пила может быть рывком затянута в сторону. Пользователь может потерять контроль над мотопилой и получить тяжелые или смертельные травмы.
 - ▶ Крепко держать мотопилу обеими руками.
 - ▶ Работать в соответствии с предписаниями в настоящем руководстве по эксплуатации.
 - ▶ Вести направляющую шину в разрезе прямо.
 - ▶ Правильно установить зубчатый упор.
 - ▶ Работать при полном газе.

4.8.3 Отскок

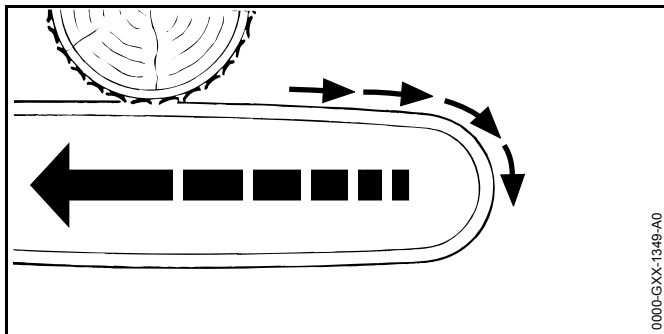

При пилении верхней стороной направляющей шины мотопила может быть отброшена в направлении пользователя.

▲ ПРЕДУПРЕЖДЕНИЕ

- Если движущаяся пильная цепь попадает на твердый предмет и быстро тормозится, мотопила может быть с силой отброшена в сторону пользователя.

Пользователь может потерять контроль над мотопилой и получить тяжелые или смертельные травмы.

- ▶ Крепко держать мотопилу обеими руками.
- ▶ Работать в соответствии с предписаниями в настоящем руководстве по эксплуатации.
- ▶ Вести направляющую шину в разрезе прямо.
- ▶ Работать при полном газе.

4.9 Зарядка

▲ ПРЕДУПРЕЖДЕНИЕ

- При зарядке поврежденное или неисправное зарядное устройство может издавать необычный запах или дымиться. Это чревато травмами и материальным ущербом.
 - ▶ Вынуть штепсельную вилку из розетки.
- При недостаточном отводе тепла зарядное устройство может перегреться и вызвать пожар. Возможны тяжелые или летальные травмы либо материальный ущерб.
 - ▶ Не вскрывать зарядное устройство.

4.10 Транспортировка

4.10.1 Мотопила

▲ ПРЕДУПРЕЖДЕНИЕ

- При транспортировке мотопила может перевернуться или сдвинуться. Это чревато травмами и материальным ущербом.



- ▶ Извлечь аккумулятор.

- ▶ Задействовать тормоз цепи.
- ▶ Надеть на направляющую шину защиту цепи так, чтобы она закрывала всю шину.

- ▶ Закрепить мотопилу стяжными ремнями, лентами или сеткой, чтобы она не могла опрокинуться и сместиться.

4.10.2 Аккумулятор

▲ ПРЕДУПРЕЖДЕНИЕ

- Аккумулятор не защищен от всех внешних воздействий. Определенные внешние воздействия могут привести к повреждению аккумулятора и к материальному ущербу.
 - ▶ Не транспортировать поврежденный аккумулятор.
 - ▶ Транспортировать аккумулятор в упаковке, не проводящей электричество.
- Во время транспортировки аккумулятор может перевернуться или сдвинуться. Это чревато травмами и материальным ущербом.
 - ▶ Вложить аккумулятор в упаковку так, чтобы он не двигался.
 - ▶ Зафиксировать упаковку так, чтобы она не двигалась.

4.11 Хранение

4.11.1 Мотопила

▲ ПРЕДУПРЕЖДЕНИЕ

- Дети могут не понять и неправильно оценить опасности, связанные с мотопилой. Это может привести к серьезным травмам детей.



- ▶ Извлечь аккумулятор.

- ▶ Задействовать тормоз цепи.
- ▶ Надеть на направляющую шину защиту цепи так, чтобы она закрывала всю шину.
- ▶ Хранить мотопилу в недоступном для детей месте.

- Контакты мотопилы и металлические узлы могут подвергнуться коррозии из-за сырости. Мотопила может выйти из строя.



- ▶ Извлечь аккумулятор.

- ▶ Хранить мотопилу в чистом и сухом состоянии.

4.11.2 Аккумулятор

▲ ПРЕДУПРЕЖДЕНИЕ

- Дети могут не понять и неправильно оценить опасности, связанные с аккумулятором. Это может привести к серьезным травмам детей.
 - ▶ Хранить аккумулятор в недоступном для детей месте.
- Аккумулятор не защищен от всех внешних воздействий. Определенные внешние воздействия на аккумулятор могут привести к его повреждению.
 - ▶ Хранить аккумулятор в чистом и сухом состоянии.
 - ▶ Хранить аккумулятор в закрытом помещении.
 - ▶ Хранить аккумулятор отдельно от мотопилы и зарядного устройства.
 - ▶ Хранить аккумулятор в упаковке, не проводящей электричество.
 - ▶ Хранить аккумулятор при температурах от - 10°C до + 50°C.

4.11.3 Зарядное устройство

▲ ПРЕДУПРЕЖДЕНИЕ

- Дети могут не понять и неправильно оценить опасности, связанные с зарядным устройством. Это может привести к тяжелым травмам или смерти детей.
 - ▶ Извлечь аккумулятор.
 - ▶ Хранить зарядное устройство в недоступном для детей месте.

- Зарядное устройство не защищено от всех внешних воздействий. Определенные внешние воздействия могут привести к повреждению зарядного устройства.
 - ▶ Извлечь аккумулятор.
 - ▶ Если зарядное устройство нагрелось: дать ему остыть.
 - ▶ Хранить зарядное устройство в чистом и сухом состоянии.
 - ▶ Хранить зарядное устройство в закрытом помещении.
 - ▶ Хранить зарядное устройство при температурах от + 5 °С до + 40 °С.
- Кабель питания не предназначен для ношения или подвешивания зарядного устройства. Кабель питания и зарядное устройство могут быть повреждены.
 - ▶ Брать и держать зарядное устройство за корпус. Для удобного поднятия зарядного устройства на нем предусмотрена потайная ручка.
 - ▶ Повесить зарядное устройство на настенную консоль.

4.12 Очистка, техническое обслуживание и ремонт

▲ ПРЕДУПРЕЖДЕНИЕ

- Если при очистке, техобслуживании или ремонте вставлен аккумулятор, мотопила может случайно включиться. Это чревато тяжелыми травмами и материальным ущербом.



- ▶ Извлечь аккумулятор.

- ▶ Задействовать тормоз цепи.

- Сильные чистящие средства, очистка струей воды или острые предметы могут повредить мотопилу, направляющую шину, пильную цепь, аккумулятор и















зарядное устройство. Неправильная очистка мотопилы, пильной цепи, аккумулятора или зарядного устройства приводит к неполадкам в работе узлов и выходу из строя системы безопасности. Это чревато тяжелыми травмами.

- ▶ Чистить мотопилу, направляющую шину, пильную цепь, аккумулятор и зарядное устройство в соответствии с предписаниями в настоящем руководстве по эксплуатации.
- Неправильное техобслуживание или ремонт мотопилы, направляющей шины, пильной цепи, аккумулятора и зарядного устройства может привести к неполадкам в работе и выходу из строя системы безопасности. Это чревато тяжелыми или летальными травмами.
 - ▶ Не производить самостоятельную очистку или техобслуживание мотопилы, аккумулятора и зарядного устройства.
 - ▶ При необходимости технического обслуживания или ремонта мотопилы, аккумулятора или зарядного устройства: Обратиться к дилеру STIHL.
 - ▶ Осуществлять техобслуживание и ремонт направляющей шины и пильной цепи в соответствии с описанием в настоящем руководстве по эксплуатации.
- При очистке или техобслуживании пильной цепи пользователь может порезаться об острые зубья. Пользователь может получить травмы.
 - ▶ Носить рабочие перчатки из прочного материала.

5 Подготовка мотопилы к эксплуатации

5.1 Подготовка мотопилы к эксплуатации

Каждый раз перед началом работы необходимо выполнять следующее:

- ▶ Убедиться в надлежащем состоянии следующих узлов:
 - Мотопила,  4.6.1.
 - Направляющая шина,  4.6.2.
 - Пильная цепь,  4.6.3.
 - Аккумулятор,  4.6.4.
 - Зарядное устройство,  4.6.5.
- ▶ Проверить аккумулятор,  11.7.
- ▶ Полностью зарядить аккумулятор,  6.1.
- ▶ Очистить мотопилу,  16.1.
- ▶ Установить направляющую шину и пильную цепь,  7.1.1.
- ▶ Натянуть пильную цепь,  7.2.
- ▶ Залить адгезионное масло для пильных цепей,  7.3.
- ▶ Проверить тормоз цепи,  11.4.
- ▶ Проверить органы управления,  11.5.
- ▶ Проверить систему смазки цепи,  11.6.
- ▶ Если попытки выполнения предписанных действий заканчиваются безуспешно: не использовать мотопилу и обратиться к дилеру STIHL.

6 Зарядка аккумуляторов и светодиоды на аккумуляторе

6.1 Подзарядка аккумулятора

Продолжительность подзарядки зависит от различных факторов, например, температуры аккумулятора или окружающей температуры. Фактическая

продолжительность подзарядки может отличаться от указанной. Продолжительность подзарядки указана на странице www.stihl.com/charging-times.

Если штепсельная вилка вставлена в розетку и аккумулятор вставлен в зарядное устройство, то процесс подзарядки начинается автоматически. Когда аккумулятор зарядится полностью, зарядное устройство автоматически отключится.

При подзарядке аккумулятор и зарядное устройство нагреваются.

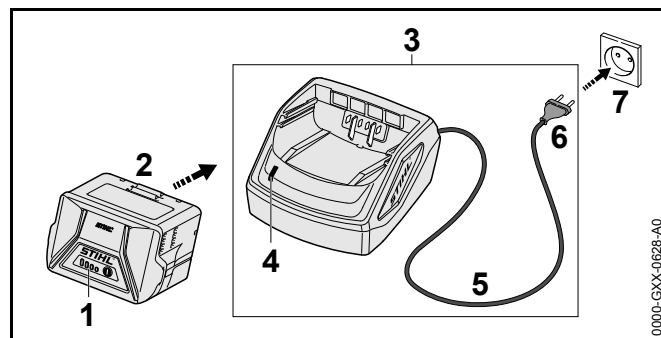

- ▶ Вставить штепсельную вилку (6) в доступную розетку (7). Зарядное устройство (3) осуществляет самотестирование. Зеленый светодиод (4) светится примерно 1 секунду и примерно 1 секунду светится красный светодиод.
- ▶ Положить кабель питания (5).
- ▶ Вставить аккумулятор (2) в направляющие зарядного устройства (3) и вдавить до упора. Начинает светиться зеленый светодиод (4). Светятся зеленые светодиоды (1), и аккумулятор (2) заряжается.
- ▶ Если светодиоды (4) и (1) больше не светятся: вынуть штепсельную вилку (6) из розетки (7). Аккумулятор полностью заряжен.
- ▶ Извлечь аккумулятор (2).

6.2 Отображение уровня заряда

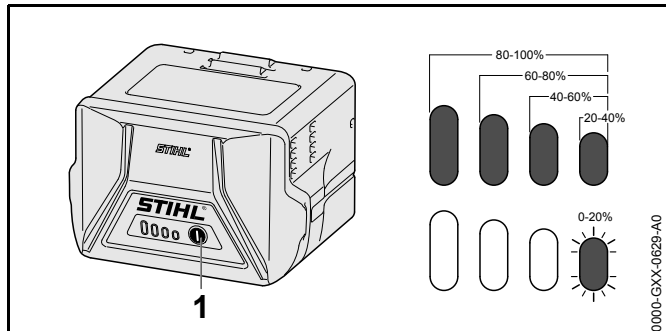

- ▶ Нажать кнопку (1). Светодиоды горят зеленым светом примерно 5 секунд, отображая уровень заряда.
- ▶ Если мигает правый зеленый светодиод: зарядить аккумулятор.

6.3 Светодиоды аккумулятора

Светодиоды отображают уровень заряда или неисправности аккумулятора. Могут светиться либо мигать зеленые или красные светодиоды.

Если светятся или мигают зеленые светодиоды, отображается уровень заряда.

- ▶ Если светятся или мигают красные светодиоды: устранить неисправности, 19. Мотопила или аккумулятор находится в неисправном состоянии.

6.4 Светодиод на зарядном устройстве

Светодиод отображает состояние зарядного устройства.

Свечение зеленого светодиода означает, что аккумулятор заряжается.

- ▶ Мигает красный светодиод: устранить неисправности. Зарядное устройство неисправно.

7 Сбор мотопилы

7.1 Монтаж и демонтаж направляющей шины и цепи пилы

7.1.1 Монтаж направляющей шины и пильной цепи

Сочетания направляющей шины и пильной цепи, соответствующие цепной звездочке и пригодные для монтажа, указаны в технических характеристиках, 21.

- ▶ Выключить мотопилу, установить тормоз цепи и извлечь аккумулятор.

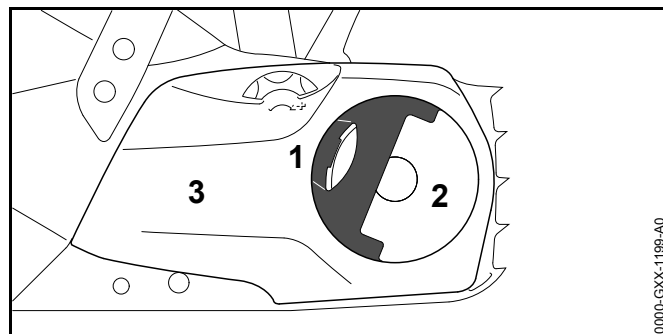

- ▶ Поднять ручку (1) гайки-барашка (2).
- ▶ Отворачивать гайку-барашек (2) против часовой стрелки, пока она не снимется с крышки цепной звездочки (3).
- ▶ Снять крышку цепной звездочки (3).

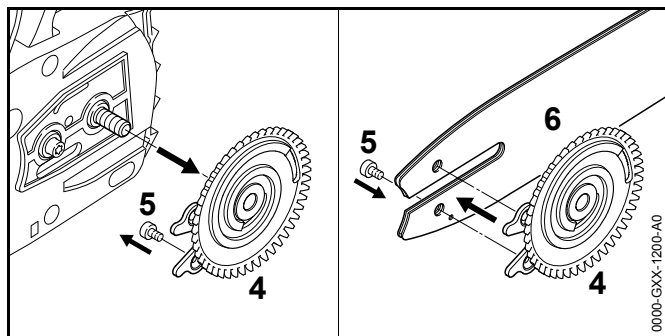

- ▶ Снять натяжной шкив (4).
- ▶ Вывернуть винт (5).
- ▶ Установить направляющую шину (6) на натяжном шкиве (4) так, чтобы обе цапфы натяжного шкива (4) вошли в отверстия направляющей шины.

Ориентация направляющей шины (6) не играет роли. Надпись на направляющей шине может быть перевернутой.

- ▶ Ввернуть и затянуть винт (5).

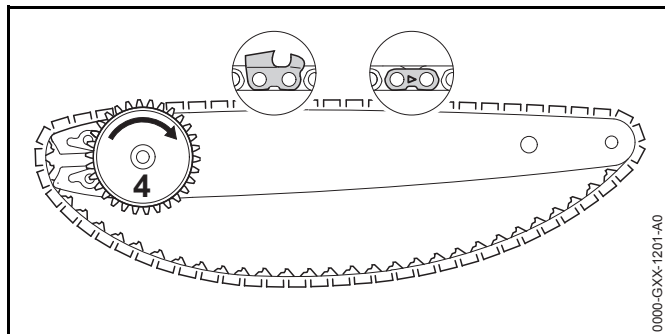

- ▶ Уложить пильную цепь в паз направляющей шины так, чтобы стрелки на соединительных звеньях пильной цепи с верхней стороны были сориентированы в направлении движения.
- ▶ Натяжной шкив (4) повернуть по часовой стрелке до упора.

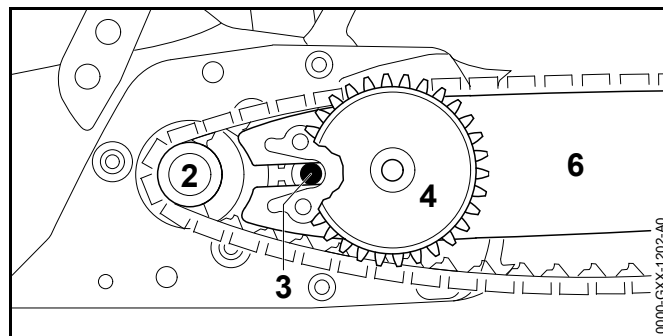

- ▶ Установить направляющую шину с натяжным шкивом и пильной цепью на мотопилу таким образом, чтобы были выполнены следующие условия:
 - Натяжной шкив (4) направлен в сторону пользователя.
 - Ведущие звенья пильной цепи входят в зубья цепной звездочки (2).
 - Головка винта (3) вошла в продольное отверстие направляющей шины (6).

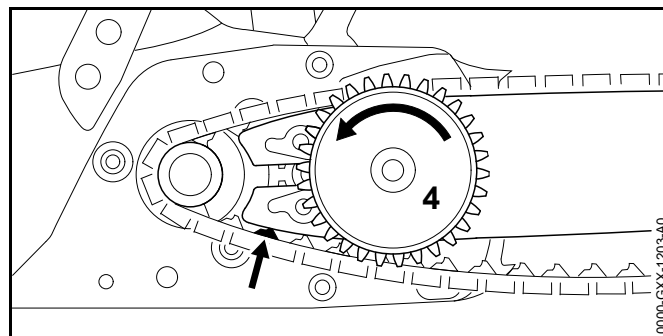

- ▶ Отпустить тормоз цепи.
- ▶ Поворачивать натяжной шкив (4) против часовой стрелки, пока пильная цепь не будет прилегать к направляющей шине. При этом ведущие звенья пильной цепи ввести в паз направляющей шины. Направляющая шина и пильная цепь прилегают к мотопиле.

- ▶ Крышку цепной звездочки приложить к корпусу мотопилы таким образом, чтобы крышка не выступала за него.
- ▶ Если крышка выступает за корпус: повернуть натяжную звездочку и вновь приложить крышку цепной звездочки.
Зубья натяжной звездочки должны входить в зацепление с зубьями натяжного шкива.
- ▶ Гайку-барашка вращать по часовой стрелке до тех пор, пока крышка цепной звездочки не будет плотно прилегать к корпусу мотопилы.
- ▶ Опустить ручку гайки-барашка.

7.1.2 Демонтаж направляющей шины и пильной цепи

- ▶ Выключить мотопилу, задействовать тормоз цепи и извлечь аккумулятор.
- ▶ Поднять ручку гайки-барашка.
- ▶ Поворачивать гайку-барашек против часовой стрелки, пока она не снимется с крышки звездочки.
- ▶ Снять крышку звездочки.
- ▶ Повернуть натяжной шкив до упора по часовой стрелке.
Пильная цепь ослаблена.
- ▶ Снять направляющую шину и пильную цепь.
- ▶ Вывернуть болт натяжного шкива.
- ▶ Снять натяжной шкив.

7.2 Натяжение пильной цепи

При работе пильная цепь может удлиниться или укорачиваться. Натяжение пильной цепи меняется. При работе необходимо регулярно проверять натяжение пильной цепи и подтягивать ее.

- ▶ Выключить мотопилу, задействовать тормоз цепи и извлечь аккумулятор.

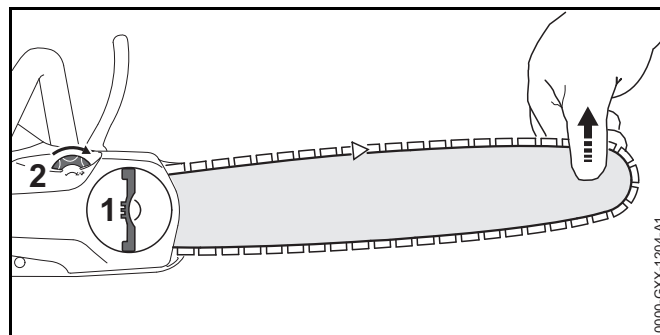

- ▶ Поднять ручку крыльчатой гайки (1).
- ▶ Повернуть крыльчатую гайку (1) 2 оборота против часовой стрелки.
Крыльчатая гайка (1) ослаблена.
- ▶ Отпустить тормоз цепи.
- ▶ Приподнять направляющую шину за вершину и поворачивать натяжную звездочку (2) по часовой стрелке пока не будут выполнены следующие условия:
 - Пильная цепь прилегает к нижней стороне направляющей шины.
 - Пильную цепь можно протянуть над направляющей шиной двумя пальцами и с небольшим усилием.
- ▶ Если используется направляющая шина Carving: натяжную звездочку (2) поворачивать по часовой стрелке, пока ведущие звенья пильной цепи не станут видны с нижней стороны направляющей шины только наполовину.
- ▶ Если пильную цепь невозможно протянуть над направляющей шиной вручную: натяжную звездочку (2) поворачивать против часовой стрелки, пока пильную цепь можно будет протянуть над направляющей шиной двумя пальцами и с небольшим усилием.
- ▶ Поворачивать крыльчатую гайку (1) по часовой стрелке, пока крышка цепной звездочки не будет плотно прилегать к корпусу мотопилы.
- ▶ Опустить ручку крыльчатой гайки (1).

7.3 Заправка адгезионным маслом для пильных цепей

Адгезионное масло используется для смазки и охлаждения вращающейся пильной цепи.

- ▶ Выключить мотопилу, задействовать тормоз цепи и извлечь аккумулятор.
- ▶ Положить мотопилу на ровную поверхность крышкой масляного бачка вверх.
- ▶ Начисто протереть влажной тряпкой поверхность бачка вокруг крышки.

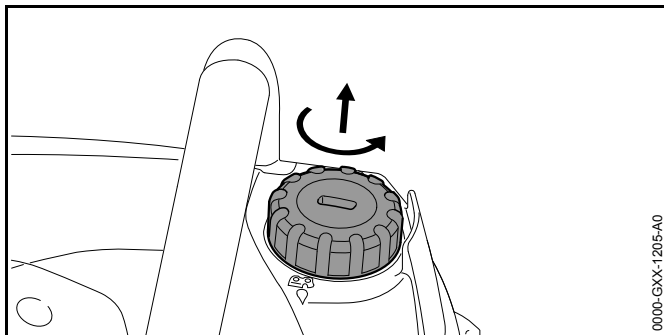

- ▶ Поворачивать крышку масляного бачка против часовой стрелки, пока она не освободится.
- ▶ Снять крышку масляного бачка.
- ▶ Налить адгезионного масла для пильных цепей так, чтобы не пролить его и не наполнить бачок до краев.

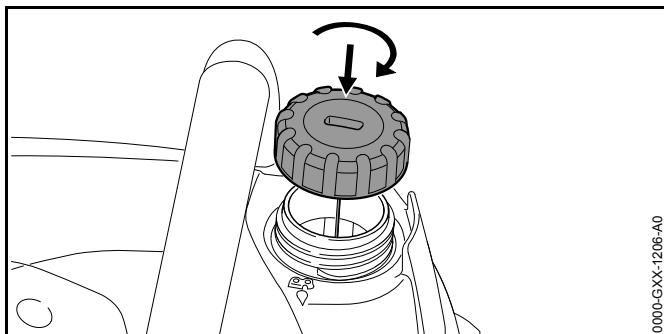

- ▶ Поставить крышку на масляный бачок.

- ▶ Повернуть крышку масляного бачка по часовой стрелке и прочно затянуть ручную. Масляный бачок закрыт.

8 Установка и отпускание цепного тормоза

8.1 Установка тормоза цепи

Мотопила оснащена тормозом цепи.

Тормоз цепи устанавливается при достаточно сильной отдаче пилы автоматически, за счет инерции защиты руки – или может быть установлен вручную.

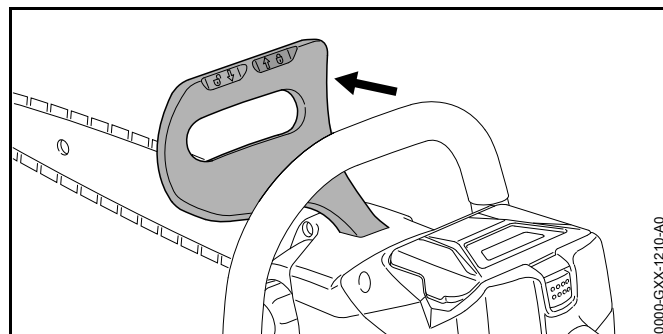

- ▶левой рукой отвести защитный щиток от трубчатой рукоятки. Защитный щиток фиксируется с щелчком. Тормоз цепи установлен.

8.2 Отпускание тормоза цепи

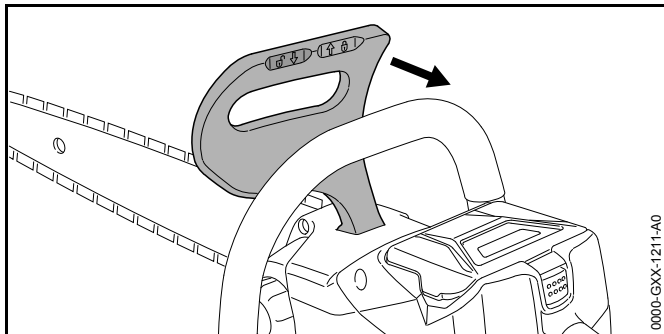

- ▶ Левой рукой потянуть защитный щиток по направлению к пользователю. Защитный щиток фиксируется с щелчком. Тормоз цепи отпущен.

9 Установка и извлечение аккумулятора

9.1 Установка аккумулятора

- ▶ Задействовать тормоз цепи.

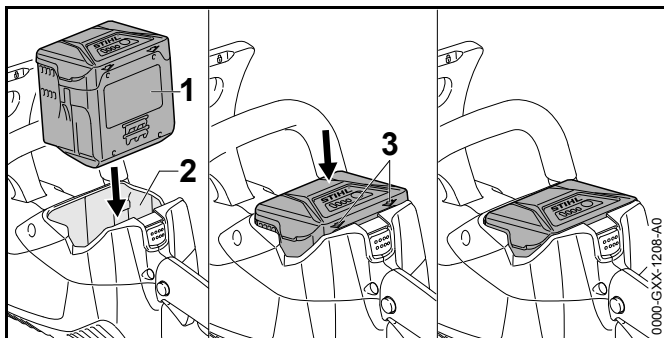

- ▶ Вставлять аккумулятор (1) в аккумуляторный отсек (2) до щелчка. Стрелки (3) на аккумуляторе (1) еще видны, при этом аккумулятор (1) зафиксирован в аккумуляторном отсеке (2). Электрической контакт между мотопилой и аккумулятором (1) отсутствует.
- ▶ Вставить аккумулятор (1) в аккумуляторный отсек (2) до упора. Аккумулятор (1) фиксируется при втором щелчке заподлицо с корпусом мотопилы.

9.2 Извлечение аккумулятора

- ▶ Поставить мотопилу на ровную поверхность.

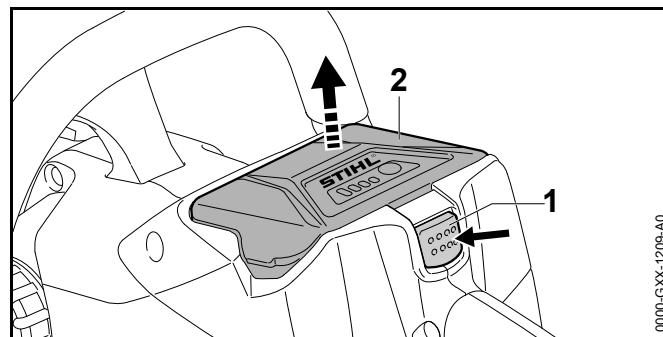

- ▶ Нажать на фиксатор (1). Аккумулятор (2) разблокирован и его можно вынуть.

10 Включение и выключение мотопилы

10.1 Включение мотопилы

- ▶ Отпустить тормоз цепи.

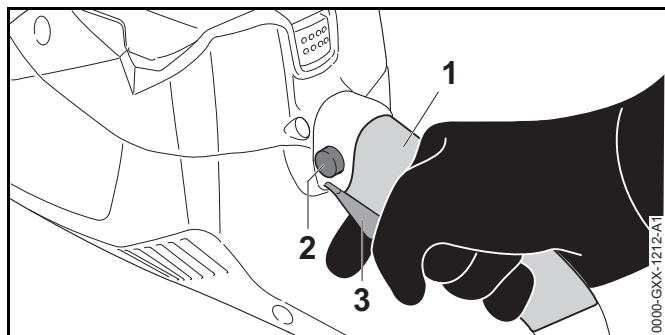

- ▶ Удерживать мотопилу правой рукой в зоне захвата (1) рукоятки управления так, чтобы большой палец охватывал рукоятку управления.
- ▶ Нажать большим пальцем и удерживать стопорную кнопку (2).
- ▶ Указательным пальцем нажать на рычаг переключения (3) и удерживать в нажатом положении. Мотопила ускоряется, и пильная цепь вращается.
- ▶ Держать мотопилу левой рукой за трубчатую рукоятку так, чтобы большой палец охватывал эту рукоятку.

10.2 Выключение мотопилы

- ▶ Отпустить рычаг переключения и стопорную кнопку. Пильная цепь не движется.
- ▶ Если пильная цепь продолжает двигаться: задействовать тормоз цепи, извлечь аккумулятор и обратиться к дилеру STIHL. Мотопила неисправна.

11 Проверка мотопилы и аккумулятора

11.1 Проверка звездочки

- ▶ Выключить мотопилу, задействовать тормоз цепи и извлечь аккумулятор.
- ▶ Отпустить тормоз цепи.
- ▶ Снять крышку звездочки.

- ▶ Снять направляющую шину и пильную цепь.

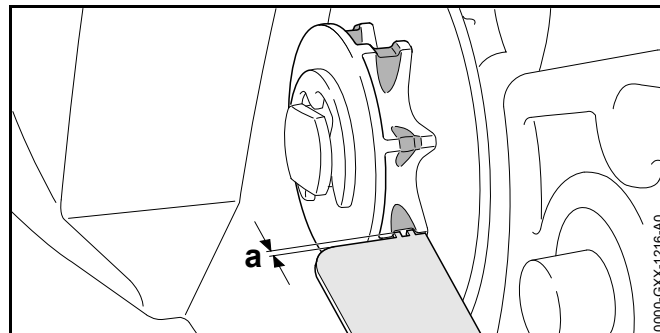

- ▶ Измерить следы приработки на звездочке с помощью контрольного шаблона STIHL.
- ▶ Если следы приработки имеют глубину больше $a = 0,5$ мм: не использовать мотопилу и обратиться к дилеру STIHL. Звездочку необходимо заменить.

11.2 Проверка направляющей шины

- ▶ Выключить мотопилу, задействовать тормоз цепи и извлечь аккумулятор.
- ▶ Снять пильную цепь и направляющую шину.

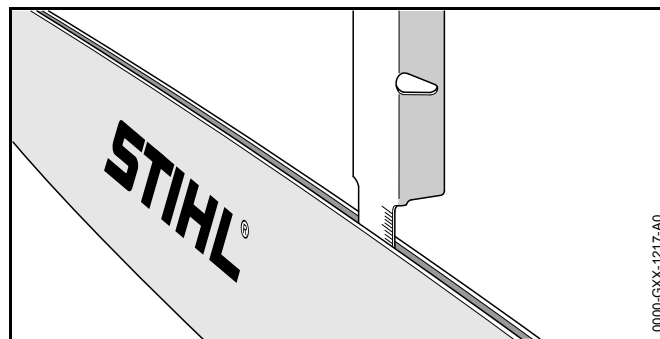



- ▶ Измерить глубину паза направляющей шины с помощью мерной линейки опилочного шаблона STIHL.
- ▶ Заменить направляющую шину при выполнении любого из следующих условий:

- Направляющая шина повреждена.
 - Измеренная глубина паза шины меньше установленной минимальной глубины паза направляющей шины,  20.3.
 - Паз направляющей шины сужен или расширен.
- ▶ В случае неясностей обращаться к дилеру STIHL.

11.3 Проверка пильной цепи

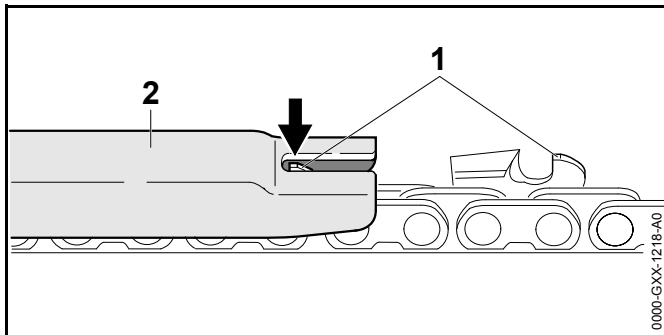
- ▶ Выключить мотопилу, задействовать тормоз цепи и извлечь аккумулятор.



- ▶ Измерить высоту ограничителя глубины (1) с помощью опилового шаблона (2) STIHL. Опилочный шаблон STIHL должен соответствовать шагу пильной цепи.
- ▶ Если ограничитель глубины (1) выступает за опилочный шаблон (2): дополнительно обработать ограничитель глубины (1),  17.2.

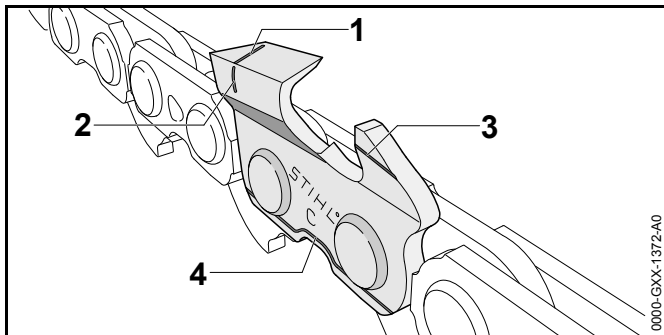

- ▶ Проверить, видны ли на режущих зубьях метки износа (от 1 до 4).
- ▶ Если одна из меток износа на режущем зубе не видна: не использовать пильную цепь и обратиться к дилеру STIHL.
- ▶ С помощью опилового шаблона STIHL проверить соблюдение 30° угла заточки режущих зубьев. Опилочный шаблон STIHL должен соответствовать шагу пильной цепи.
- ▶ Если угол заточки 30° не соблюдается: заточить пильную цепь.
- ▶ В случае неясностей обращаться к дилеру STIHL.

11.4 Проверка тормоза цепи

- ▶ Задействовать тормоз цепи и извлечь аккумулятор.



ПРЕДУПРЕЖДЕНИЕ

Режущие зубья пильной цепи острые. Пользователь может порезаться.

- ▶ Носить рабочие перчатки из прочного материала.
- ▶ Попытаться вручную протянуть пильную цепь над направляющей шиной. Если пильную цепь невозможно протянуть над направляющей шиной вручную, тормоз цепи исправен.
- ▶ Если пильную цепь удастся протянуть над направляющей шиной вручную: не использовать мотопилу и обратиться к дилеру STIHL. Тормоз цепи неисправен.

11.5 Проверка органов управления

Стопорная кнопка и рычаг переключения

- ▶ Задействовать тормоз цепи и извлечь аккумулятор.
- ▶ Попытаться нажать рычаг переключения, не нажимая стопорную кнопку.
- ▶ Если рычаг переключения удастся нажать: обратиться к дилеру STIHL. Стопорная кнопка неисправна.

- ▶ Нажать и удерживать стопорную кнопку.
- ▶ Нажать и отпустить рычаг переключения.
- ▶ Если рычаг переключения перемещается с трудом или не возвращается в исходное положение: не использовать мотопилу и обратиться к дилеру STIHL. Рычаг переключения неисправен.

Включение мотопилы

- ▶ Вставить аккумулятор.
- ▶ Отпустить тормоз цепи.
- ▶ Нажать и удерживать стопорную кнопку.
- ▶ Нажать и удерживать рычаг переключения. Пильная цепь движется.
- ▶ Отпустить рычаг переключения. Пильная цепь не движется.
- ▶ Если пильная цепь продолжает двигаться: задействовать тормоз цепи, извлечь аккумулятор и обратиться к дилеру STIHL. Мотопила неисправна.

11.6 Контроль системы смазки цепи

- ▶ Вставить аккумулятор.
- ▶ Отпустить тормоз цепи.
- ▶ Расположить направляющую шину рядом со светлой поверхностью.
- ▶ Включить мотопилу. Адгезионное масло для пильной цепи отбрасывается и становится заметно на светлой поверхности. Система смазки пильной цепи исправна.

Если следы отбрасываемого масла отсутствуют:

- ▶ добавить адгезионного масла для пильной цепи.
- ▶ Снова проверить систему смазки пильной цепи.
- ▶ Если на светлой поверхности отсутствуют следы отбрасываемого адгезионного масла для пильной цепи: не использовать мотопилу и обратиться к дилеру STIHL. Система смазки пильной цепи неисправна.

11.7 Проверить аккумулятор

- ▶ Нажать кнопку на аккумуляторе. Светодиоды светятся или мигают.
- ▶ Если светодиоды не светятся и не мигают: не использовать аккумулятор и обратиться к дилеру STIHL. Неполадки, связанные с аккумулятором.

12 Работа мотопилой

12.1 Как держать и вести мотопилу

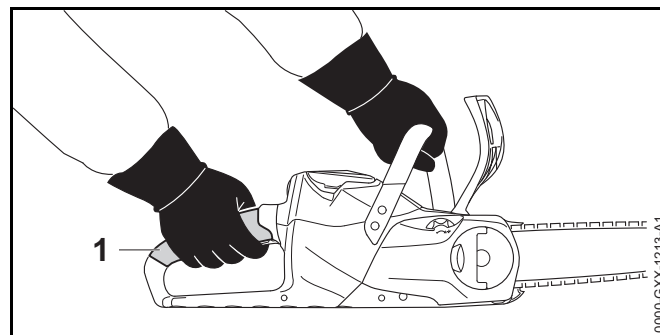

- ▶ Удерживать и направлять мотопилу левой рукой за трубчатую рукоятку, а правой – в зоне захвата (1) рукоятки управления так, чтобы большой палец левой руки охватывал трубчатую рукоятку, а большой палец правой – рукоятку управления.

12.2 Пиление

ПРЕДУПРЕЖДЕНИЕ

При отдаче мотопила может быть отброшена в сторону пользователя. Это чревато тяжелыми травмами или смертью пользователя.

- ▶ Работать при полном газе.
- ▶ Не пилить верхней четвертью вершины направляющей шины.

- ▶ Направляющую шину ввести при полном газе в разрез так, чтобы шина не перекосилась.

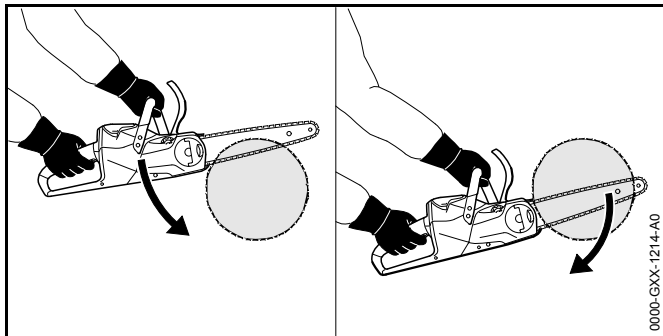

- ▶ Установить зубчатый упор и использовать его как точку поворота.
- ▶ Полностью ввести шину в древесину так, чтобы зубчатый упор был установлен постоянно.
- ▶ В конце реза принять на себя вес мотопилы.

12.3 Обрезка сучьев

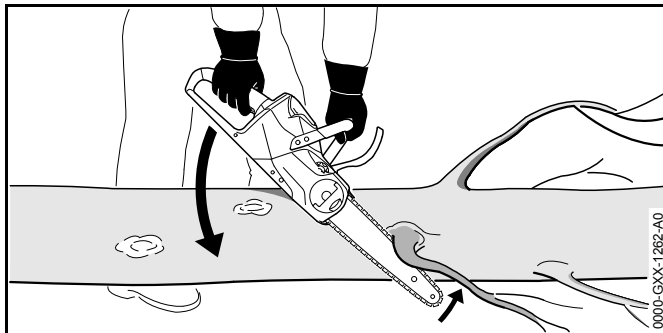

- ▶ Мотопилу опереть на ствол.
- ▶ Направляющую шину при полном газе прижать к ветке как рычаг.
- ▶ Распилить ветку верхней стороной шины.

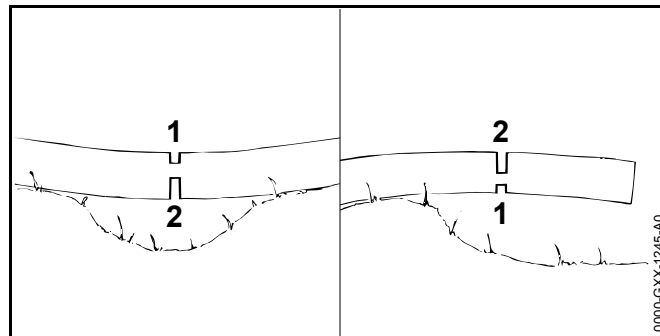

- ▶ Если ветка под напряжением: сделать послабляющий рез (1) со стороны действия сил сжатия и затем сделать пропил (2) со стороны действия сил растяжения.

12.4 Валка леса

12.4.1 Определить направление падения и путь отхода

- ▶ Выбрать направление падения так, чтобы зона падения была пустой.

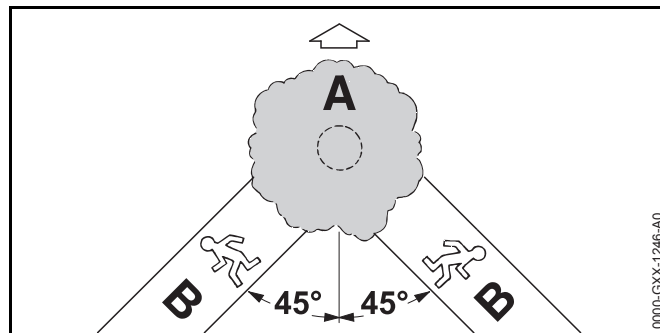

- ▶ Определить путь отхода (B) так, чтобы были выполнены следующие условия:
 - Путь отхода (B) находится под углом 45° к направлению падения (A).
 - На пути отхода (B) нет препятствий.
 - Существует возможность наблюдения за распространением кроны дерева.

- При наличии склонов путь отхода (В) должен пролегать параллельно склону.

12.4.2 Подготовка рабочей зоны около ствола дерева

- ▶ Очистить рабочую зону вокруг ствола от мешающих предметов.
- ▶ Удалить растительность близ ствола.

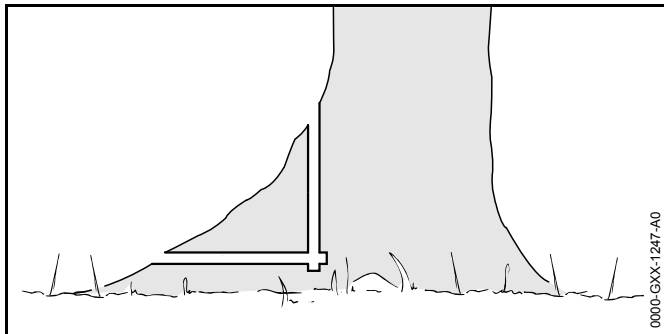

- ▶ При наличии на стволе корневых наплывов: подпилить корневые наплывы сначала горизонтально, затем вертикально, после чего удалить.

12.4.3 Подготовка подпила

Подпил определяет направление валки дерева. Необходимо соблюдать национальные стандарты по производству подпила.

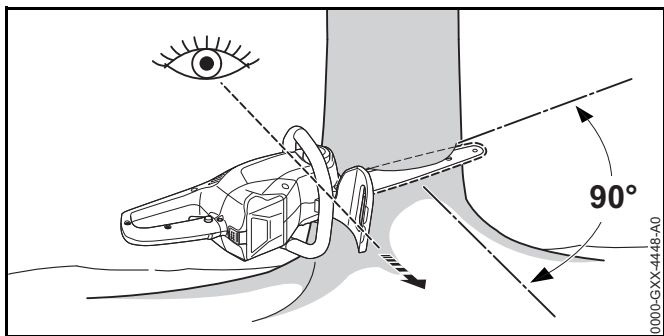

- ▶ Направить мотопилу так, чтобы выполнить подпил под прямым углом к направлению валки и как можно ближе к земле.
- ▶ Установить урез (горизонтальный рез).
- ▶ Верхний косой подпил установить под углом 45 к урезу.

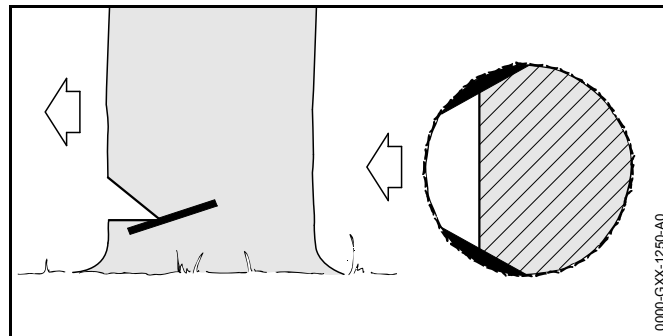

- ▶ Если древесина здоровая и с длинными волокнами: выполнитьрезы так, чтобы выполнялись следующие условия.
 - Резы одинаковы с обеих сторон.
 - Резы расположены на уровне основания подпила.
 - Резы имеют глубину 1/10 диаметра ствола.
 При валке заболонь не разрывается.

12.4.4 Подготовка к основному пропилу

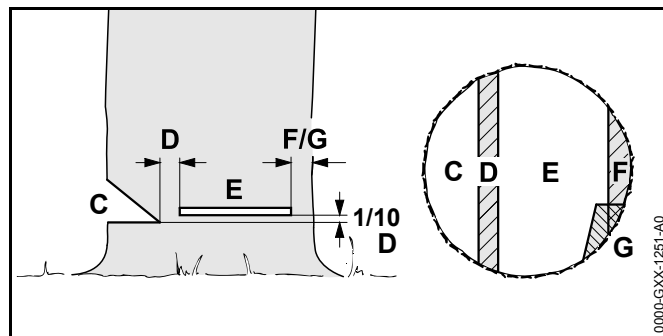

С Подпил

Подпил определяет направление валки дерева.

D Недопил

Недопил подобно шарниру направляет дерево к земле. Недопил имеет ширину 1/10 диаметра ствола.

E Основной пропил

С помощью основного пропила происходит заваливание дерева.

F Защитный ремень

Защитный ремень подпирает дерево и предохраняет его от преждевременного падения. Ширина защитного ремня: от 1/10 до 1/5 диаметра ствола.

G Удерживающий ремень

Удерживающий ремень подпирает дерево и предохраняет его от преждевременного падения. Ширина удерживающего ремня: от 1/10 до 1/5 диаметра ствола.

12.4.5 Врезание

Врезание – это рабочая техника, необходимая для валки дерева.

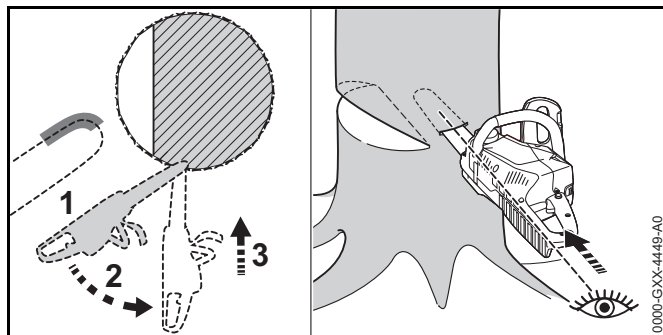

- ▶ Направляющую шину установить нижней стороной верхушки и дать полный газ.
- ▶ Запиливать, пока направляющая шина не войдет в ствол на двукратную ширину.
- ▶ Повернуть в положение врезания.
- ▶ Выполнить врезание направляющей шиной.

12.4.6 Выбрать подходящий основной пропил

При этом необходимо учитывать следующие условия:

- Естественный наклон дерева
- Ветвистость дерева
- Повреждения дерева
- Санитарное состояние дерева
- Если дерево покрыто снегом: снеговая нагрузка
- Направление склона
- Направление и скорость ветра
- Соседние деревья

Влияние данных условий проявляется по разному. В настоящем руководстве по эксплуатации описаны только 2 из наиболее часто встречающихся.

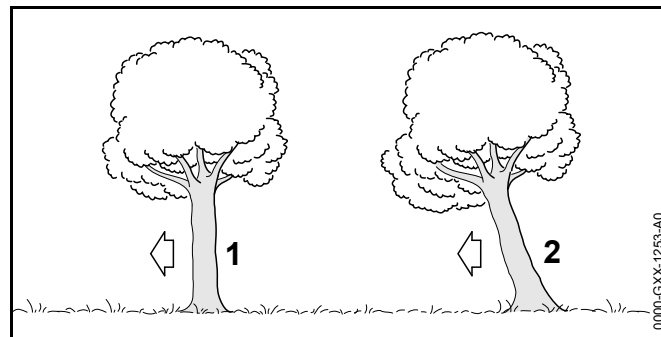
**1 Обычное дерево**

Обычное дерево стоит прямо и имеет равномерную крону.

2 Нависшее дерево

Нависшее дерево стоит под наклоном, его крона указывает в направлении валки.

12.4.7 Валка обычных деревьев с небольшим диаметром ствола

Для валки обычных деревьев использовать основной пропил с защитным ремнем. Выполнить этот основной пропил, если диаметр ствола меньше длины реза мотопилы.

- ▶ Прокричать предупреждение.

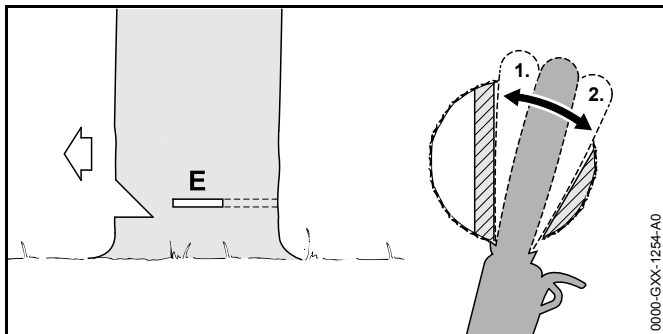

- ▶ Производить врезание в основном пропиле, пока направляющая шина не выйдет с другой стороны ствола, 12.4.5.
- ▶ Установить зубчатый упор за недопилом и использовать его как точку поворота.
- ▶ Основной пропил оформить в направлении недопила.
- ▶ Основной пропил оформить в направлении защитного ремня.

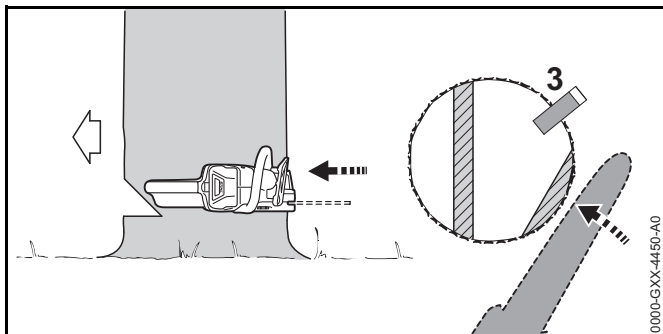

- ▶ Установить клин для валки дерева. Клин должен соответствовать диаметру ствола и ширине основного пропила.
- ▶ Прокричать предупреждение.
- ▶ Разъединить защитный ремень снаружи и горизонтально, в плоскости основного пропила с помощью вытянутых рук. Дерево валится.

12.4.8 Валка обычных деревьев с толстым стволом

Для валки обычных деревьев использовать основной пропил с защитным ремнем. Выполнить этот основной пропил, если диаметр ствола превышает фактическую длину реза мотопилы.

- ▶ Прокричать предупреждение.

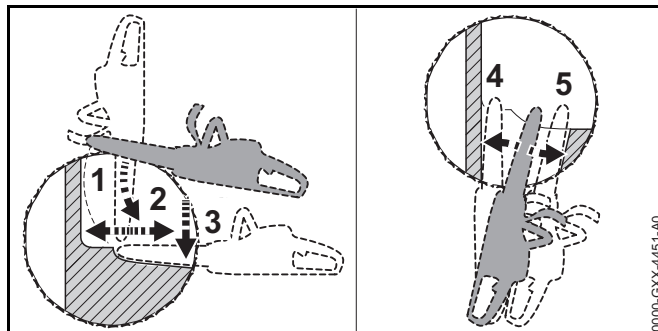

- ▶ Установить зубчатый упор на высоте основного пропила и использовать его как точку поворота.
- ▶ Ввести мотопилу в основной пропил горизонтально и отводить ее как можно дальше.
- ▶ Основной пропил оформить в направлении недопила.
- ▶ Основной пропил оформить в направлении защитного ремня.
- ▶ Перейти на противоположную сторону ствола.
- ▶ Врезаться направляющей шиной в основной пропил в той же плоскости.
- ▶ Основной пропил оформить в направлении недопила.
- ▶ Основной пропил оформить в направлении защитного ремня.

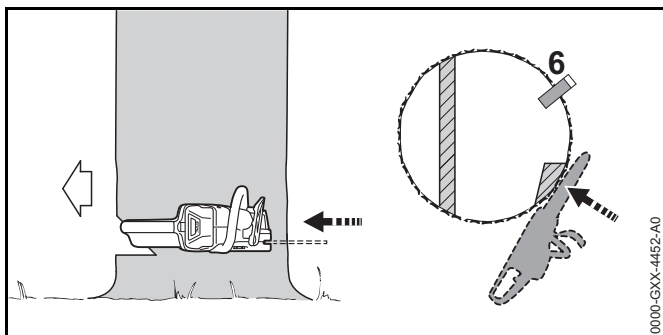

- ▶ Установить клин для валки дерева. Клин должен соответствовать диаметру ствола и ширине основного пропила.
- ▶ Прокричать предупреждение.
- ▶ Разъединить защитный ремень снаружи и горизонтально, в плоскости основного пропила с помощью вытянутых рук. Дерево валится.

12.4.9 Валка зависших деревьев с небольшим диаметром ствола

Зависшее дерево валится с помощью основного пропила с удерживающим ремнем. Выполнить этот основной пропил, если диаметр ствола меньше фактической длины реза мотопилы.

- ▶ Прокричать предупреждение.

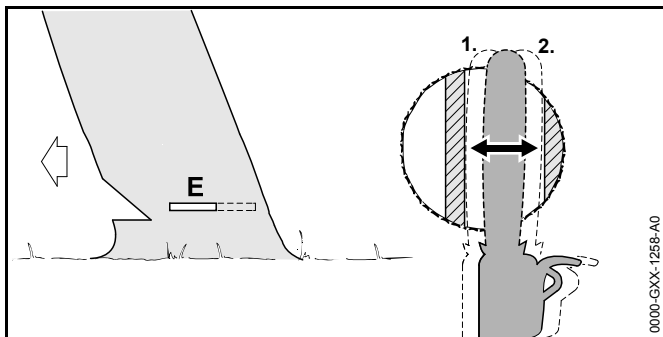

- ▶ Производить врезание в основном пропила, пока направляющая шина не выйдет с другой стороны ствола, [см. 12.4.5](#).
- ▶ Основной пропил оформить в направлении недопила.
- ▶ Основной пропил оформить в направлении удерживающего ремня.

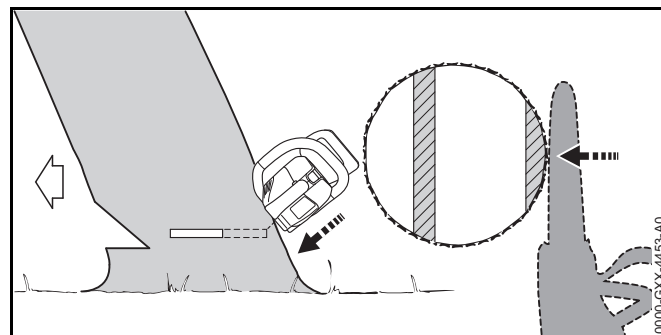

- ▶ Прокричать предупреждение.
- ▶ Удерживающий ремень разделить снаружи и под наклоном сверху с помощью вытянутых рук. Дерево валится.

12.4.10 Валка зависших деревьев с большим диаметром ствола

Для валки зависших деревьев использовать основной пропил с удерживающим ремнем. Выполнить этот основной пропил, если диаметр ствола превышает фактическую длину реза мотопилы.

- ▶ Прокричать предупреждение.

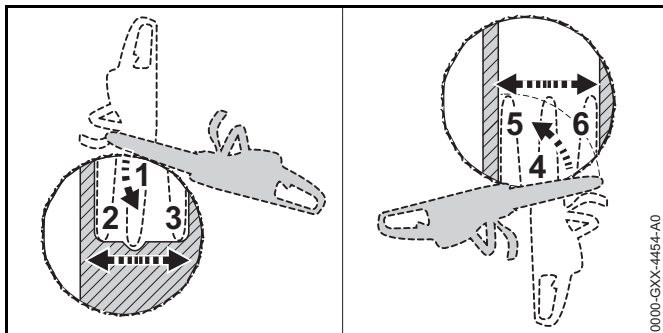

- ▶ Установить зубчатый упор на высоте основного пропила за удерживающим ремнем и использовать его как точку поворота.
- ▶ Ввести мотопилу в основной пропил горизонтально и отводить ее как можно дальше.
- ▶ Основной пропил оформить в направлении недопила.
- ▶ Основной пропил оформить в направлении удерживающего ремня.
- ▶ Перейти на противоположную сторону ствола.
- ▶ Установить зубчатый упор на высоте основного пропила за недопилом и использовать его как точку поворота.
- ▶ Ввести мотопилу в основной пропил горизонтально и отводить ее как можно дальше.
- ▶ Основной пропил оформить в направлении недопила.
- ▶ Основной пропил оформить в направлении удерживающего ремня.

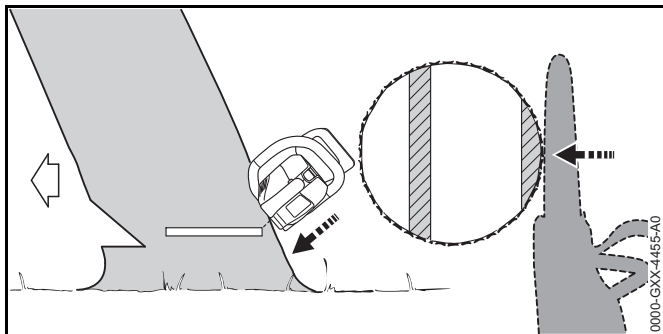

- ▶ Прокричать предостережение.
- ▶ Удерживающий ремень разделить снаружи и под наклоном сверху с помощью вытянутых рук. Дерево валится.

13 После работы

13.1 После работы

- ▶ Выключить мотопилу, задействовать тормоз цепи и извлечь аккумулятор.
- ▶ Если мотопила влажная, ее необходимо просушить.
- ▶ Если аккумулятор влажный, его необходимо просушить.
- ▶ Очистить мотопилу.
- ▶ Очистить направляющую шину и пильную цепь.
- ▶ Ослабить гайку-барашка.
- ▶ Повернуть натяжную звездочку на 2 оборота против часовой стрелки. Пильная цепь ослаблена.
- ▶ Затянуть гайку-барашка.
- ▶ Надеть на направляющую шину защиту цепи так, чтобы она закрывала всю шину.
- ▶ Очистить аккумулятор.

14 Транспортировка

14.1 Транспортировка мотопилы

- ▶ Выключить мотопилу, установить тормоз цепи и извлечь аккумулятор.
- ▶ Надеть на направляющую шину защиту цепи так, чтобы она закрывала всю шину.
- ▶ Нести мотопилу правой рукой за трубчатую рукоятку так, чтобы направляющая шина указывала вниз.

- ▶ При перевозке мотопилы в транспортном средстве: убедиться, что мотопила не может перевернуться или сдвинуться.

14.2 Транспортировка аккумулятора

- ▶ Выключить мотопилу, установить тормоз цепи и извлечь аккумулятор.
- ▶ Убедиться, что аккумулятор находится в безопасном состоянии.
- ▶ Упаковать аккумулятор в соответствии со следующими условиями:
 - Упаковка не проводит электрический ток.
 - Аккумулятор не двигается в упаковке.
- ▶ Зафиксировать упаковку так, чтобы она не двигалась.

На аккумулятор распространяются требования по транспортировке опасных грузов. Аккумулятор классифицирован как UN 3480 (литий-ионные аккумуляторные батареи) и был проверен в соответствии с руководством ООН "Испытания и критерии", часть III, подраздел 38.3.

Предписания по транспортировке приведены на странице www.stihl.com/saftey-data-sheets.

15 Хранение

15.1 Хранение мотопилы

- ▶ Выключить мотопилу, задействовать тормоз цепи и извлечь аккумулятор.
- ▶ Надеть на направляющую шину защиту цепи так, чтобы она закрывала всю шину.
- ▶ Хранить мотопилу так, чтобы выполнялись следующие условия:
 - Мотопила недоступна для детей.
 - Мотопила чистая и сухая.
- ▶ Если мотопила хранится более 3 месяцев: снять направляющую шину и пильную цепь.

15.2 Хранение аккумулятора

STIHL рекомендует хранить аккумулятор с уровнем заряда от 40 % до 60 % (светятся 2 зеленых светодиода).

- ▶ Хранить аккумулятор так, чтобы выполнялись следующие условия:
 - Аккумулятор недоступен для детей.
 - Аккумулятор чистый и сухой.
 - Аккумулятор находится в закрытом помещении.
 - Аккумулятор вынут из мотопилы и зарядного устройства.
 - Аккумулятор находится в упаковке, не проводящей электричество.
 - Температура аккумулятора составляет от - 10 °C до + 50 °C.

15.3 Хранение зарядного устройства

- ▶ Вынуть штепсельную вилку из розетки.
- ▶ Извлечь аккумулятор.

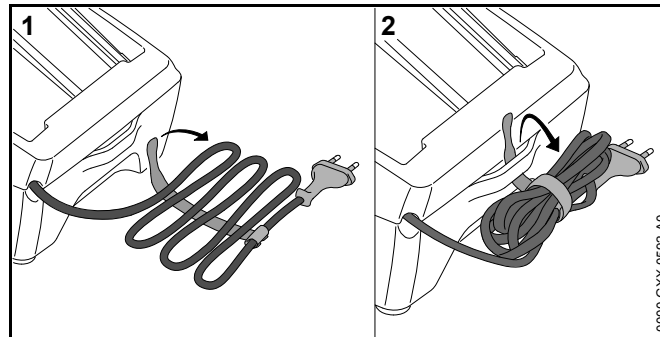

- ▶ Смотать кабель питания и закрепить на зарядном устройстве.
- ▶ Хранить зарядное устройство так, чтобы выполнялись следующие условия:
 - Зарядное устройство недоступно для детей.
 - Зарядное устройство чистое и сухое.
 - Зарядное устройство находится в закрытом помещении.

- В зарядном устройстве отсутствует аккумулятор.
- Зарядное устройство не подвешено за кабель питания.
- Температура зарядного устройства составляет от + 5 °С до + 40 °С.

16 Очистка

16.1 Очистка мотопилы

- ▶ Выключить мотопилу, задействовать тормоз цепи и извлечь аккумулятор.
- ▶ Протереть мотопилу влажной тряпкой или растворителем STIHL для удаления смолы.
- ▶ Снять крышку звездочки.
- ▶ Очистить поверхность вокруг звездочки влажной тряпкой или растворителем STIHL для удаления смолы.
- ▶ Удалить мусор из аккумуляторного отсека и начисто протереть отсек влажной тряпкой.
- ▶ Очистить электрические контакты в аккумуляторном отсеке кистью или мягкой щеткой.
- ▶ Поставить крышку звездочки.

16.2 Очистка направляющей шины и пильной цепи

- ▶ Выключить мотопилу, задействовать тормоз цепи и извлечь аккумулятор.
- ▶ Снять направляющую шину и пильную цепь.

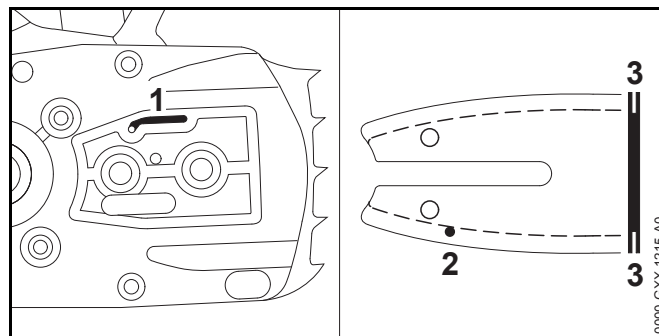

- ▶ Прочистить выпускной канал для масла (1), впускное отверстие для масла (2) и паз (3) кистью, мягкой щеткой или растворителем STIHL для удаления смолы.
- ▶ Очистить пильную цепь кистью, мягкой щеткой или растворителем STIHL для удаления смолы.
- ▶ Монтаж направляющей шины и пильной цепи.

16.3 Очистка аккумулятора

- ▶ Очистить аккумулятор влажной тряпкой.

16.4 Очистка зарядного устройства

- ▶ Извлечь штепсельную вилку из розетки.
- ▶ Очистить зарядное устройство влажной тряпкой.
- ▶ Очистить контакты зарядного устройства кистью или мягкой щеткой.

17 Техническое обслуживание

17.1 Удаление заусенцев с направляющей шины

На внешнем крае направляющей шины может образоваться заусенец.

- ▶ Удалить заусенец плоским напильником или устройством для правки направляющих шин STIHL.
- ▶ В случае неясностей обращаться к дилеру STIHL.

17.2 Заточка пильной цепи

Для правильной заточки пильной цепи требуется устойчивый навык.

Правильно заточить пильную цепь помогут таблицы "Заточка STIHL", "Вспомогательные устройства для заточки STIHL", "Устройства для заточки STIHL" и брошюра "Заточка пильных цепей STIHL". Брошюру можно найти на странице www.stihl.com/sharpening-brochure.

STIHL рекомендует затачивать пильные цепи у дилера STIHL.

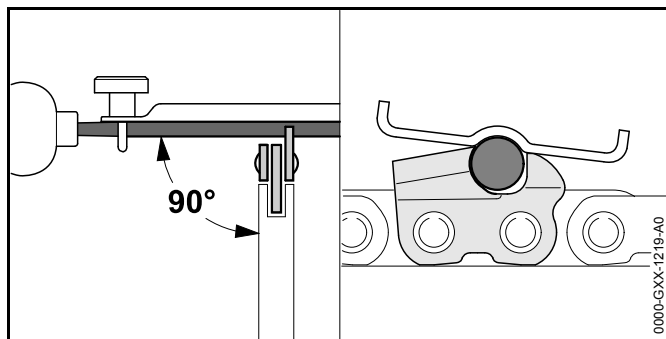

- ▶ Каждый режущий зуб опиливать круглым напильником так, чтобы выполнялись следующие условия:
 - Напильник соответствует шагу пильной цепи.
 - Напильник движется изнутри наружу.
 - Напильник движется под прямым углом к направляющей шине.
 - Соблюдается угол заточки 30°.

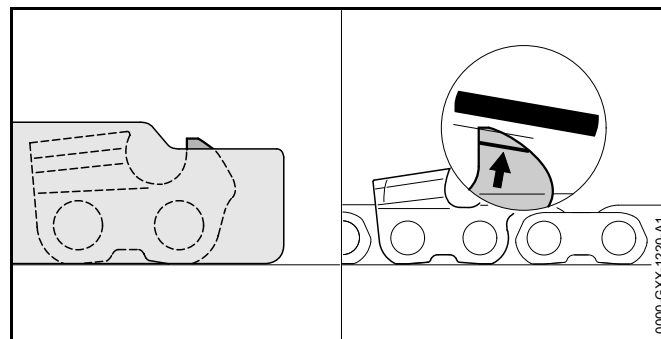

- ▶ Ограничитель глубины обрабатывать плоским напильником так, чтобы он не выступал за опилочный шаблон STIHL и был параллелен маркировке износа. Опилочный шаблон STIHL должен соответствовать шагу пильной цепи.
- ▶ В случае неясностей обращаться к дилеру STIHL.

17.3 Техобслуживание тормоза цепи

Пользователь не должен выполнять техническое обслуживание тормоза цепи самостоятельно.

- ▶ Техобслуживание тормоза цепи должно производиться дилером STIHL со следующей периодичностью:
 - При ежедневной эксплуатации: раз в три месяца
 - При регулярной эксплуатации: раз в пол-года
 - При редкой эксплуатации: раз в год

18 Ремонт

18.1 Ремонт мотопилы, аккумулятора и зарядного устройства

Пользователь не должен самостоятельно ремонтировать мотопилу, пильную цепь, аккумулятор и зарядное устройство.

- ▶ Если мотопила, направляющая шина или пильная цепь повреждена: не использовать мотопилу, направляющую шину или пильную цепь и обратиться к дилеру STIHL.
- ▶ Если аккумулятор неисправен или поврежден, его следует заменить.
- ▶ Если зарядное устройство неисправно или повреждено, его следует заменить.
- ▶ Если кабель питания неисправен или поврежден: не использовать зарядное устройство и организовать замену кабеля питания у дилера STIHL.

19 Устранение неисправностей

19.1 Устранение неисправностей мотопилы или аккумулятора

Неисправность	Светодиоды аккумулятора	Причина	Принимаемые меры
Мотопила не запускается при включении.	Мигает 1 зеленый светодиод.	Слишком низкий уровень заряда аккумулятора.	▶ Зарядить аккумулятор.
	Светится 1 красный светодиод.	Аккумулятор перегрелся или переохладился.	▶ Задействовать тормоз цепи и извлечь аккумулятор. ▶ Дать аккумулятору остыть или нагреться.
	Мигают 3 красных светодиода.	Неполадки в работе мотопилы.	▶ Задействовать тормоз цепи и извлечь аккумулятор. ▶ Очистить контакты в аккумуляторном отсеке. ▶ Вставить аккумулятор. ▶ Отпустить тормоз цепи. ▶ Включить мотопилу. ▶ Если по-прежнему мигают 3 красных светодиода: не использовать мотопилу и обратиться к дилеру STIHL.
	Светятся 3 красных светодиода.	Мотопила перегрелась.	▶ Задействовать тормоз цепи и извлечь аккумулятор. ▶ Дать мотопиле остыть.
	Мигают 4 красных светодиода.	Неполадки, связанные с аккумулятором.	▶ Задействовать тормоз цепи, извлечь и вставить обратно аккумулятор. ▶ Отпустить тормоз цепи. ▶ Включить мотопилу. ▶ Если по-прежнему мигают 4 красных светодиода: не использовать аккумулятор и обратиться к дилеру STIHL.
		Нарушен электрический контакт между мотопилой и аккумулятором.	▶ Извлечь аккумулятор. ▶ Очистить контакты в аккумуляторном отсеке. ▶ Вставить аккумулятор.
		Влага на мотопиле или аккумуляторе.	▶ Просушить мотопилу или аккумулятор.

Неисправность	Светодиоды аккумулятора	Причина	Принимаемые меры
Мотопила отключается при эксплуатации.	Светятся 3 красных светодиода.	Мотопила перегрелась.	<ul style="list-style-type: none"> ▶ Задействовать тормоз цепи и извлечь аккумулятор. ▶ Дать мотопиле остыть.
		Сбой электропитания.	<ul style="list-style-type: none"> ▶ Извлечь и вставить обратно аккумулятор. ▶ Включить мотопилу.
Слишком короткий период работы мотопилы.		Аккумулятор заряжен не полностью.	<ul style="list-style-type: none"> ▶ Полностью зарядить аккумулятор.
		Ресурс аккумулятора исчерпан.	<ul style="list-style-type: none"> ▶ Заменить аккумулятор.
После установки аккумулятора в зарядное устройство подзарядка не начинается.	Светится 1 красный светодиод.	Аккумулятор перегрелся или переохладился.	<ul style="list-style-type: none"> ▶ Оставить аккумулятор в зарядном устройстве. Процесс подзарядки запустится автоматически по достижении границы диапазона допустимых температур.

19.2 Устранение неисправностей зарядного устройства

Неисправность	Светодиод на зарядном устройстве	Причина	Принимаемые меры
Аккумулятор не заряжается.	Мигает красный светодиод.	Нарушен электрический контакт между зарядным устройством и аккумулятором.	<ul style="list-style-type: none"> ▶ Извлечь аккумулятор. ▶ Очистить электрические контакты на зарядном устройстве. ▶ Вставить аккумулятор.
		Зарядное устройство неисправно.	<ul style="list-style-type: none"> ▶ Не использовать зарядное устройство и обратиться к дилеру STIHL.

20 Технические данные

20.1 Мотопилы STIHL MSA 120 C, MSA 140 C

MSA 120 C

- Совместимый аккумулятор: STIHL АК
- Вес без аккумулятора, направляющей шины и пильной цепи: 2,3 кг
- Максимальная емкость масляного бачка: 110 см³ (0,11 л)

MSA 140 C

- Совместимый аккумулятор: STIHL АК
- Вес без аккумулятора, направляющей шины и пильной цепи: 2,2 кг
- Максимальная емкость масляного бачка: 110 см³ (0,11 л)

20.2 Звездочки и скорость движения цепи

MSA 120 C

Можно использовать следующие звездочки, обеспечивающие указанную максимальную скорость цепи:

- 6-зубчатая для 1/4" P: 14,0 м/с

MSA 140 C

Можно использовать следующие звездочки, обеспечивающие указанную максимальную скорость цепи:

- 6-зубчатая для 1/4" P: 14,0 м/с

20.3 Минимальная глубина паза направляющей шины

Минимальная глубина паза зависит от шага направляющей шины.

- 1/4" P: 4 мм

20.4 Аккумулятор STIHL АК

- Тип аккумулятора: литий-ионный
- Напряжение: 36 В
- Емкость в А·ч: см. заводскую табличку
- Энергоемкость в Вт·ч: см. заводскую табличку
- Масса в кг: см. заводскую табличку
- Допустимый диапазон температур для эксплуатации и хранения: от - 10 °С до + 50 °С

20.5 Зарядное устройство STIHL AL 101

- Номинальное напряжение: см. заводскую табличку
- Частота: см. заводскую табличку
- Номинальная мощность: см. заводскую табличку
- Зарядный ток: см. заводскую табличку
- Допустимый диапазон температур для эксплуатации и хранения: от + 5 °С до + 40 °С

Продолжительность зарядки приведена на странице www.stihl.com/charging-times.

20.6 Уровни шума и вибрации

Показатель К для уровня звукового давления составляет 2 дБ(А). Показатель К для уровня звукового давления составляет 2 дБ(А). Показатель К для значения уровня вибрации составляет 2 м/с².

MSA 120 C

STIHL рекомендует работать в наушниках.

- Уровень звукового давления L_{pA} согласно EN 60745-2-13: 83 дБ(A)
- Уровень звуковой мощности L_{wA} согласно EN 60745-2-13: 94 дБ(A)
- Показатель уровня вибраций a_{HV} согласно EN 60745-2-13:
 - Рукоятка управления: < 3,2 м/с²
 - Трубчатая рукоятка: < 3,4 м/с².

MSA 140 C

STIHL рекомендует работать в наушниках.

- Уровень звукового давления L_{pA} согласно EN 60745-2-13: 83 дБ(A)
- Уровень звуковой мощности L_{wA} согласно EN 60745-2-13: 94 дБ(A)
- Показатель уровня вибраций a_{HV} согласно EN 60745-2-13:
 - Рукоятка управления: < 4,8 м/с²
 - Трубчатая рукоятка: < 4,3 м/с².

Указанные значения уровня вибрации были получены в соответствии с нормированной процедурой проверки и могут использоваться для сравнения электрических устройств. В зависимости от конкретного применения фактические значения уровня вибрации могут отличаться от указанных. Указанные значения уровня вибрации могут использоваться для первичной оценки вибрационной нагрузки. Необходимо оценить фактическую вибрационную нагрузку. При этом также может учитываться время, в течение которого электрическое устройство было отключено, и время, в течение которого оно было включено, но работало вхолостую.

20.7 REACH

REACH – это регламент ЕС для регистрации, оценки и допуска химических веществ.

Сведения для выполнения регламента REACH указаны на странице www.stihl.com/reach.

20.8 Установленный срок службы

Полный установленный срок службы – до 30 лет.

Для выработки установленного срока службы необходимы своевременное техническое обслуживание и уход согласно руководству по эксплуатации.

21 Комбинации направляющей шины и пильной цепи

21.1 Мотопилы STIHL MSA 120 C, MSA 140 C

Шаг	Толщина ведущего звена/Ширина паза	Длина	Направляющая шина	Число зубьев направляющей звездочки	Число ведущих звеньев	Пильная цепь
1/4" P	1,1 мм	25 см	Rollomatic E Mini	8	56	71 PM3 (тип 3670)
		30 см	Rollomatic E Mini		64	

Длина реза направляющей шины зависит от используемой мотопилы и пильной цепи. Фактическая длина реза направляющей шины может быть меньше указанной.

22 Запасные части и принадлежности

22.1 Запасные части и принадлежности

STIHL® Этими символами обозначены оригинальные запчасти и принадлежности STIHL.

STIHL рекомендует использовать оригинальные запчасти STIHL и оригинальные принадлежности STIHL.

Оригинальные запасные части STIHL и оригинальные принадлежности STIHL можно купить у дилера STIHL.

23 Утилизация

23.1 Утилизация мотопилы, аккумулятора и зарядного устройства

Информацию относительно утилизации можно получить у представителя STIHL.

- ▶ Мотопилу, направляющую шину, пильную цепь, аккумулятор, зарядное устройство, принадлежности и упаковку утилизировать в соответствии с предписаниями и без вреда для окружающей среды.

24 Сертификат соответствия ЕС

24.1 Мотопилы STIHL MSA 120 C, MSA 140 C

ANDREAS STIHL AG & Co. KG

Badstraße 115

D-71336 Waiblingen
Deutschland

заявляет под собственную ответственность, что

- Конструкция: Аккумуляторная мотопила
- Заводская марка: STIHL

- Серия: MSA 120 C, серийный номер: 1254
- Серия: MSA 140 C, серийный номер: 1254

соответствует положениям директив 2011/65/EU, 2006/42/EG, 2014/30/EU и 2000/14/EG, а также была разработана и изготовлена в соответствии с редакциями следующих норм, действующими на момент изготовления: EN 55014-1, EN 55014-2, EN 60745-1 и EN 60745-2-13.

Типовое испытание было проведено согласно директиве EC 2006/42/EG, ст. 12.3(б) в: VDE Prüf- u. Zertifizierungsinstitut (Институт контроля и сертификации) (NB 0366), Merianstraße 28, 63069 Offenbach, Deutschland

- Номер сертификата:
 - MSA 120 C: 40043471
 - MSA 140 C: 40045658

Измеренный и гарантированный уровень звуковой мощности определен согласно Директиве 2000/14/EG, приложение V.

MSA 120 C

- Измеренный уровень звуковой мощности: 95 дБ(A)
- Гарантированный уровень звуковой мощности: 97 дБ(A)

MSA 140 C

- Измеренный уровень звуковой мощности: 96 дБ(A)
- Гарантированный уровень звуковой мощности: 98 дБ(A)

Техническая документация вместе с Produktzulassung (свидетельство о допуске изделия) хранятся в головном офисе компании ANDREAS STIHL AG & Co. KG.

Год выпуска, страна происхождения товара и номер изделия указаны на мотопиле.

Waiblingen, 01.10.2017

ANDREAS STIHL AG & Co. KG

Ваш



Томас Эльзнер, Руководитель отдела управления
продукцией и услуг

24.2 Декларация о соответствии для зарядного устройства STIHL AL 101

Данное зарядное устройство изготовлено и допущено к
эксплуатации в соответствии со следующими
директивами: 2014/35/EU, 2014/30/EU и 2011/65/EU.

Год выпуска, страна происхождения товара и номер
изделия указаны на зарядном устройстве.

Полный текст заявления о соответствии стандартам ЕС
можно получить в компании ANDREAS STIHL AG & Co.
KG, Badstraße 115, 71336 Waiblingen, Deutschland.

24.3 ЕАС



Информация о сертификатах соответствия
техническим регламентам Таможенного Союза и
иных документах, подтверждающих соответствие
продукции требованиям Таможенного Союза,
доступна в интернете на сайте производителя
www.stihl.ru/eac а также может быть запрошена по
номерам телефонов бесплатной горячей линии в
вашей стране,  25.

25 Адреса

25.1 Дочерние компании STIHL

В Российской Федерации:

ООО «Андреас Штиль Маркетинг»
ул. Тамбовская 12/В, оф. 25

БЦ «Информ Футуре»
192007 Санкт-Петербург, Россия
Горячая линия: +7 800 4444 180

25.2 Представительства STIHL

В Белоруссии:

Представительство
ANDREAS STIHL AG & Co. KG
ул. К. Цеткин, 51-11а
220004 Минск, Белоруссия
Горячая линия: +375 17 200 23 76

В Казахстане:

Представительство
ANDREAS STIHL AG & Co. KG
ул. Шагабутдинова, 125А, оф. 2
050026 Алматы, Казахстан
Горячая линия: +7 727 225 55 17

26 Общие указания по технике безопасности для электроинструментов

26.1 Введение

Данный раздел содержит общие инструкции по технике
безопасности, предварительно сформулированные в
европейском стандарте EN/IEC 60745 для ручного
моторизованного электроинструмента.

Компания STIHL обязана привести данные инструкции.

Инструкции по технике безопасности, приведенные в
"Указаниях по электробезопасности" во избежание
поражения электрическим током, не распространяются
на аккумуляторные изделия STIHL.

**ПРЕДУПРЕЖДЕНИЕ**

Внимательно прочесть все инструкции и указания по технике безопасности. Невыполнение инструкций и указаний по технике безопасности может привести к поражению электрическим током, пожару и/или тяжелым травмам. **Сохранить все инструкции и указания по технике безопасности для последующего пользования.**

Используемое в инструкциях по технике безопасности понятие "электроинструмент" относится к электроинструментам с питанием от сети (с сетевым шнуром) или к электроинструментам с питанием от аккумулятора (без сетевого шнура).

26.2 Безопасность на рабочем месте

- a) **Следует содержать свое рабочее место в чистоте и хорошо освещенным.** Беспорядок или не освещенные рабочие зоны могут привести к несчастным случаям.
- b) **Не работать с электроинструментом во взрывоопасной внешней среде, в которой находятся горючие жидкости, газы или пыль.** Электроинструменты искрят, что может привести к воспламенению пыли или паров.
- c) **При эксплуатации электроинструмента дети и иные лица не должны подходить близко.** При отвлечении внимания можно потерять контроль над устройством.

26.3 Электробезопасность

- a) **Штепсельная вилка электроинструмента должна подходить к розетке. Вилку запрещено вносить изменения. Не применять вилки-переходники в сочетании с заземленными электроинструментами.** Использование вилок, которые не подвергались изменению, и соответствующих им розеток снижают риск поражения электрическим током.
- b) **Не прикасаться к заземленным поверхностям, например, трубам, радиаторам, плитам и холодильникам.** В случае заземления тела повышается опасность поражения электрическим током.

- c) **Электроинструмент следует защищать от дождя и влаги.** Проникновение воды в электроинструмент повышает опасность поражения электрическим током.
- d) **Запрещено использовать кабель питания не по назначению, например, для ношения или подвешивания электроинструмента или для извлечения вилки из розетки.** Провод беречь от высоких температур, попадания на него масла, от контакта с острыми кромками или подвижными деталями устройства. Поврежденные или спутанные провода повышают опасность поражения электрическим током.
- e) **При выполнении работ с электроинструментом на открытом воздухе следует использовать только удлинительные кабели, предназначенные для наружных работ.** Использование удлинительного кабеля, предназначенного для наружных работ, снижает опасность поражения электрическим током.
- f) **Если эксплуатации электроинструмента во влажной среде избежать невозможно, то следует использовать дифференциальный автоматический выключатель.** Использование дифференциального автоматического выключателя снижает опасность поражения электрическим током.

26.4 Безопасность людей

- a) **Быть внимательными, во время работы следить за своими действиями и обращаться с электроинструментом обдуманно.** Запрещено пользоваться электроинструментом, находясь под влиянием наркотиков, алкоголя или медикаментов. Невнимательность при пользовании электроинструментом может привести к серьезным травмам.
- b) **Носить средства индивидуальной защиты и всегда надевать защитные очки.** Ношение средств индивидуальной защиты, например, респиратора, нескользящей защитной обуви, защитной каски и наушников в зависимости от вида и применения электроинструмента, снижает опасность получения травм.

- c) **Избегать непреднамеренного включения. Прежде чем взять электроинструмент в руки, переносить его или подсоединять к электросети и/или аккумулятору, следует убедиться, что электроинструмент выключен.** Если при ношении электроинструмента палец руки находится на выключателе или включенное устройство подсоединяется к сети электропитания, это может привести к несчастным случаям.
- d) **Перед включением электроинструмента уберите регулировочные инструменты или гаечные ключи.** Инструмент или ключ, находящийся во вращающейся части устройства, может стать причиной травмы.
- e) **Избегать неестественного положения тела. Занимать устойчивое положение и постоянно сохранять равновесие.** Это позволяет лучше контролировать электроинструмент в непредвиденных ситуациях.
- f) **Носить надлежащую одежду. Не носить просторную одежду или украшения. Не допускать попадания волос и одежды в подвижные элементы устройства.** Свободная одежда, украшения или длинные волосы могут попасть в подвижные элементы устройства.
- g) **Если возможен монтаж пылеотсасывающих и пылеулавливающих устройств, их следует подсоединять и использовать надлежащим образом.** Применение пылеотсасывающего устройства может снизить угрозу для здоровья, вызванную образованием пыли.
- h) **Не поддавайтесь обманчивому чувству безопасности и не пренебрегайте правилами техники безопасности при работе с электроинструментом, даже будучи хорошо знакомы с ним.** Неосторожные действия могут привести к серьезным травмам за доли секунды.

26.5 Применение и обращение с электроинструментом

- a) **Не подвергать устройство перегрузкам. Применять электроинструмент, предназначенный для конкретной работы.** С подходящим инструментом работа будет выполняться в заданном диапазоне мощностей эффективнее и надежнее.
- b) **Ни в коем случае не пользоваться электроинструментом с неисправным выключателем.** Не включающий или не выключающийся электроинструмент опасен и подлежит ремонту.
- c) **Вынуть вилку из розетки и/или извлечь съемный аккумулятор, прежде чем выполнить регулировку, заменить комплектующие или убрать устройство.** Данные меры предосторожности предотвращают непреднамеренный запуск электроинструмента.
- d) **Хранить неиспользуемые электроинструменты в недоступном для детей месте. Не допускать к эксплуатации устройства лиц, которые не обучены обращению с ним либо не ознакомились с данными инструкциями.** В руках неопытных пользователей электроинструменты представляют опасность.
- e) **Выполнять надлежащее техобслуживание электроинструмента и вставного инструмента. Проверять безотказность работы подвижных элементов, удостоверившись в отсутствии заедания, поломок или повреждений, которые могут сказаться на работе инструмента. Перед эксплуатацией электроинструмента следует отремонтировать поврежденные элементы.** Многие несчастные случаи являются следствием ненадлежащего технического обслуживания электроинструмента.
- f) **Режущие инструменты содержать в чистом и остро заточенном состоянии.** Режущие инструменты, которые прошли надлежащее техническое обслуживание и имеют остро заточенные режущие кромки, реже заземляются и легче направляются.
- g) **Применять электроинструмент, принадлежности, вставные инструменты и т.п. в соответствии с настоящими инструкциями. При эксплуатации**

учитывать условия и вид выполняемой работы. Использование электроинструмента не по назначению может привести к опасным ситуациям.

- h) **Содержать рукоятки и их поверхности в сухом и чистом состоянии, не допускать их загрязнения маслом и смазкой.** Скользкие рукоятки не обеспечивают безопасную работу и контроль электроинструмента в непредвиденных ситуациях.

26.6 Применение и обращение с аккумуляторным инструментом

- a) **Заряжать аккумуляторы только в зарядных устройствах, рекомендуемых изготовителем.** При использовании зарядного устройства, предназначенного для определенного типа аккумуляторов, с другими аккумуляторами, существует опасность возгорания.
- b) **В электроинструментах разрешается применять только предназначенные для них аккумуляторы.** Использование других аккумуляторов может привести к травмам и возгоранию.
- c) **Неиспользуемые аккумуляторы следует хранить на безопасном расстоянии от скрепок, монет, ключей, гвоздей, болтов и других мелких металлических предметов, которые могут перемкнуть контакты.** Короткое замыкание между контактами аккумулятора может привести к ожогам или возгоранию.
- d) **При неправильном использовании из аккумулятора может вытекать жидкость. Избегать контакта с жидкостью. При случайном контакте смыть водой. При попадании жидкости в глаза следует обратиться за помощью к врачу.** Вытекающая аккумуляторная жидкость может вызвать раздражение кожи и ожоги.
- e) **Не использовать поврежденные или деформированные аккумуляторы.** Поврежденные или деформированные аккумуляторы могут стать причиной нештатной ситуации и привести к возгоранию, взрыву или травмам.

- f) **Не подвергать аккумулятор воздействию огня или слишком высоких температур.** Огонь или температуры выше 130 °C (265 °F) могут привести к взрыву.
- g) **Следовать всем инструкциям по зарядке и никогда не заряжать аккумулятор или аккумуляторный инструмент при температурах, выходящих за пределы допустимого диапазона, указанного в руководстве по эксплуатации.** Неправильная зарядка или зарядка при температуре вне допустимого диапазона может разрушить аккумулятор и повысить риск возгорания.

26.7 Техническое обслуживание

- a) **Поручить ремонт электроинструмента квалифицированному специалисту, использовать для ремонта только оригинальные запасные части.** Благодаря этому обеспечивается безопасность электроинструмента.
- b) **Техническое обслуживание поврежденного аккумулятора запрещено.** Любое техническое обслуживание аккумулятора должен производить только производитель или служба поддержки клиентов.

26.8 Указания по технике безопасности при эксплуатации цепной пилы

- **При работающей пиле держать конечности на безопасном расстоянии от пильной цепи. Перед запуском пилы убедитесь, что цепь ни с чем не соприкасается.** При работе мотопилой одно мгновение невнимательности может привести к тому, что пильной цепью будут захвачены одежда либо части тела.
- **Держите пилу всегда правой рукой за заднюю ручку, левой – за переднюю ручку.** При удержании пилы в перевернутом положении повышается риск получения травм, поэтому такое положение запрещено.
- **Электроинструмент следует удерживать только за изолированные поверхности рукояток, поскольку пильная цепь может задеть скрытые электрические провода.** При прикосновении пильной цепи к

токоведущему проводу металлические детали электроинструмента приобретают напряжение и могут стать причиной поражения пользователя электротоком.

- **Следует носить защитные очки и средства защиты слуха. Рекомендуется использование дополнительных защитных средств для предохранения головы, рук, ног и ступней.** Соответствующая защитная одежда снижает опасность получения травм из-за отлетающей стружки либо случайного касания пильной цепи.
- **Не работать с цепной пилой, стоя на дереве.** При работе на дереве существует опасность получения травм.
- **Постоянно следите за устойчивостью положения и работайте с пилой только стоя на прочной, безопасной и ровной поверхности.** Скользкая или шаткая опорная поверхность, например, стремянка, может привести к потере контроля над пилой.
- **При обрезке находящейся под напряжением ветки следует помнить, что она может отпружинить назад.** При высвобождении напряжения в древесных волокнах находящаяся под напряжением ветка может ударить в пользователя, а цепная пила выйти из-под контроля.
- **Необходима особая осторожность при обрезке кустарника и молодых деревьев.** Тонкие побеги могут быть захвачены пильной цепью и ударить либо вывести пользователя из равновесия.
- **Переносите цепную пилу за переднюю ручку в выключенном состоянии, развернув пильную цепь в сторону от тела. При транспортировке или хранении пилы обязательно надевайте защитный кожух.** Осторожное обращение с пилой снижает вероятность непреднамеренного контакта с движущейся пильной цепью.
- **Следуйте инструкциям относительно смазки, натяжения цепи и замены принадлежностей.** Неправильно натянутая либо смазанная цепь может порваться или повредить риск отдачи.

- **Рукоятки должны быть сухими и чистыми, не испачканными маслом либо смазкой.** Жирные, испачканные маслом рукоятки становятся скользкими и приводят к потере контроля.
- **Пилить только древесину. Не использовать цепную пилу для работ, для которых она не предназначена. Например: не пользоваться пилой для распила пластика, кладки или стройматериалов, выполненных не из дерева.** Использование цепной пилы для работ, для которых она не предназначена, может привести к возникновению опасных ситуаций.

26.9 Причины и предотвращение обратной отдачи

Обратная отдача может возникнуть, если верхушка направляющей шины касается предмета, или если древесина гнется и цепь застревает в разрезе.

Контакт с верхушкой шины в некоторых случаях может вызвать резкую отдачу назад, при которой направляющая шина отскакивает вверх и в направлении рабочего.

Заклинивание пильной цепи у верхушки направляющей шины может отбросить шину в сторону рабочего с высокой скоростью.

Каждая из описанных реакций может привести к потере контроля над пилой и тяжелой травме. Не полагайтесь исключительно на устройства безопасности, установленные на пиле. Как пользователь цепной пилы Вы должны принимать соответствующие меры, чтобы избежать несчастных случаев и травм.

Обратная отдача является следствием неправильной либо неумелой эксплуатации электроинструмента. Ее можно избежать за счет соответствующих мер предосторожности, описанных ниже:

- **Крепко держите пилу обеими руками, охватывая при этом рукоятку пилы всеми пальцами. Телом и ногами примите такое положение, чтобы противостоять силе обратной отдачи.** Если соответствующие меры

приняты, то пользователь сможет преодолеть силу обратной отдачи. Никогда не выпускайте цепную пилу из рук.

- **Избегайте неестественного положения тела и не работайте выше плеча.** Тем самым предотвращается непреднамеренное касание верхней частью шины различных предметов и обеспечивается лучший контроль цепной пилы в неожиданных ситуациях.
- **Всегда используйте указанные производителем запасные шины и пильные цепи.** Использование несоответствующих запасных шин и пильных цепей может привести к разрыву цепи и/или обратной отдаче.
- **Придерживайтесь инструкций производителя по заточке и техническому обслуживанию пильной цепи.** Слишком низкие ограничители глубины повышают вероятность обратной отдачи.

Saturs

1	Priekšvārds	97	8	Ķēdes bremzes bloķēšana un atlaišana	115
2	Informācija par šo lietošanas instrukciju	97	8.1	Ķēdes bremzes ieslēgšana	115
2.1	Spēkā esošie dokumenti	97	8.2	Ķēdes bremzes atbrīvošana	115
2.2	Brīdinājuma norāžu apzīmēšana tekstā	97	9	Akumulatora ievietošana	116
2.3	Simboli tekstā	97	9.1	Akumulatora ievietošana	116
3	Pārskats	98	9.2	Akumulatora izņemšana	116
3.1	Motorzāģis, akumulators un lādētājs	98	10	Motorzāģa ieslēgšana un izslēgšana	116
3.2	Simboli	99	10.1	Motorzāģa ieslēgšana	116
4	Drošības norādījumi	100	10.2	Motorzāģa izslēgšana	117
4.1	Brīdinājuma simboli	100	11	Motorzāģa un akumulatora pārbaude	117
4.2	Nosacījumiem atbilstīga lietošana	100	11.1	Ķēdes rata pārbaude	117
4.3	Prasības lietotājam	101	11.2	Vadsliedes pārbaude	117
4.4	Apģērbs un aprīkojums	101	11.3	Zāģa ķēdes pārbaude	117
4.5	Darba zona un apkārtnē	102	11.4	Ķēdes bremzes pārbaude	118
4.6	Drošs stāvoklis	103	11.5	Vadības elementu pārbaude	118
4.7	Darbs	105	11.6	Ķēdes eļļošanas pārbaude	119
4.8	Reakcijas spēki	107	11.7	Akumulatora pārbaude	119
4.9	Saglabāt	109	12	Strādāšana ar motorzāģi	119
4.10	Transportēšana	109	12.1	Motorzāģa turēšana un vadīšana	119
4.11	Uzglabāšana	109	12.2	Zāģēšana	119
4.12	Tīrīšana, apkope un remonts	110	12.3	Zaru zāģēšana	120
5	Motorzāģa sagatavošana darbam	111	12.4	Koku gāšana	120
5.1	Motorzāģa sagatavošana darbam	111	13	Pēc darba	125
6	Akumulatora uzlāde un gaismas diodes	111	13.1	Pēc darba	125
6.1	Akumulatora lādēšana	111	14	Transportēšana	125
6.2	Uzlādes līmeņa rādīšana	112	14.1	Motorzāģa transportēšana	125
6.3	Akumulatora gaismas diodes	112	14.2	Akumulatora transportēšana	125
6.4	Lādētāja gaismas diode	112	15	Uzglabāšana	125
7	Motorzāģa montāža	112	15.1	Motorzāģa glabāšana	125
7.1	Vadsliedes un zāģa ķēdes montāža un demontāža	112	15.2	Akumulatora uzglabāšana	126
7.2	Zāģa ķēdes spriegošana	114	15.3	Lādētāja uzglabāšana	126
7.3	Zāģa ķēdes eļļas uzpilde	114	16	Tīrīšana	126
			16.1	Motorzāģa tīrīšana	126

STIHL®

Šī lietošanas instrukcija ir pakļauta autoritāšu aizsardzībai. Visas tiesības ir aizsargātas – jo tas attiecas uz tiesībām instrukciju pavairot, tulkot un apstrādāt ar elektronisku sistēmu palīdzību.

16.2 Vadslīdes un zāga ķēdes tīrīšana	126	25.6 Ar akumulatoru darbināmu instrumentu izmantošana un darbs ar tiem	137
16.3 Akumulatora tīrīšana	127	25.7 Serviss	137
16.4 Lādētāja tīrīšana	127	25.8 Drošības norādījumi darbam ar ķēdes zāģi	137
17 Apkope	127	25.9 Atsitienu cēloņi un novēršana	138
17.1 Vadslīdes atskarpju noņemšana	127		
17.2 Zāģa ķēdes asināšana	127		
17.3 Ķēdes bremzes apkope	128		
18 Remonts	128		
18.1 Motorzāģa, akumulatora un lādētāja remonts	128		
19 Traucējumu novēršana	129		
19.1 Motorzāģa vai akumulatora traucējumu novēršana	129		
19.2 Lādētāja traucējumu novēršana	130		
20 Tehniskie dati	131		
20.1 Motorzāģi STIHL MSA 120 C, MSA 140 C	131		
20.2 Ķēdes rati un ķēžu ātrumi	131		
20.3 Vadslīžu minimālais rievas dziļums	131		
20.4 Akumulators STIHL AK	131		
20.5 Lādētājs STIHL AL 101	131		
20.6 Skaņas un vibrāciju rādītāji	131		
20.7 REACH	132		
21 Vadslīžu un zāģa ķēžu kombinācijas	133		
21.1 Motorzāģi STIHL MSA 120 C, MSA 140 C	133		
22 Rezerves daļas un piederumi	134		
22.1 Rezerves daļas un piederumi	134		
23 Utilizēšana	134		
23.1 Motorzāģa, akumulatora un lādētāja utilizēšana	134		
24 ES atbilstības deklarācija	134		
24.1 Motorzāģi STIHL MSA 120 C, MSA 140 C	134		
24.2 Lādētāja STIHL AL 101 atbilstības norāde	135		
25 Vispārējie drošības norādījumi darbam ar elektroinstrumentiem	135		
25.1 Ievads	135		
25.2 Drošība darba vietā	135		
25.3 Elektrodrošība	135		
25.4 Personu drošība	136		
25.5 Elektroinstrumentu izmantošana un darbs ar tiem	136		

1 Priekšvārds

Cienītais klient, cienījamā kliente!

Mēs priecājamies, ka esat izvēlējies STIHL. Mēs attīstām un ražojam savus augstākās kvalitātes izstrādājumus atbilstoši savu klientu prasībām. Šādi rodas izstrādājumi, kas ir īpaši uzticami arī smagos apstākļos.

STIHL nodrošina arī augstāko servisa kvalitāti. Mūsu tirgotāji garantē profesionālas konsultācijas un apmācību, kā arī visaptverošu tehnisku apkalpošanu.

Mēs pateicamies par jūsu uzticību un vēlam jums izdošanos ar jūsu STIHL izstrādājumu.

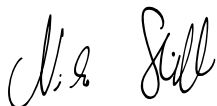

Dr. Nikolas Stihl

SVARĪGI! PIRMS LIETOŠANAS IZLASIET UN SAGLABĀJIET.

2 Informācija par šo lietošanas instrukciju

2.1 Spēkā esošie dokumenti

Spēkā ir vietējie drošības noteikumi.

- ▶ Papildus šai lietošanas instrukcijai izlasiet, saprotiet un saglabājiet šādus dokumentus:
 - Akumulatora STIHL AK drošības norādījumi
 - Drošības informācija STIHL akumulatoriem un ražojumiem ar uzstādītu akumulatoru: www.stihl.com/safety-data-sheets

2.2 Brīdinājuma norāžu apzīmēšana tekstā



BRĪDINĀJUMS

Norāde sniedz informāciju par apdraudējumam, kas var izraisīt smagas traumas vai nāvi.

- ▶ Minētās darbības var novērst smagas traumas vai nāvi.

NORĀDĪJUMS

Norāde sniedz informāciju par apdraudējumam, kas var izraisīt mantiskos bojājumus.

- ▶ Minētās darbības var novērst mantiskos bojājumus.

2.3 Simboli tekstā



Šis simbols sniedz norādi uz nodaļu šajā lietošanas instrukcijā.

3 Pārskats

3.1 Motorzāģis, akumulators un lādētājs

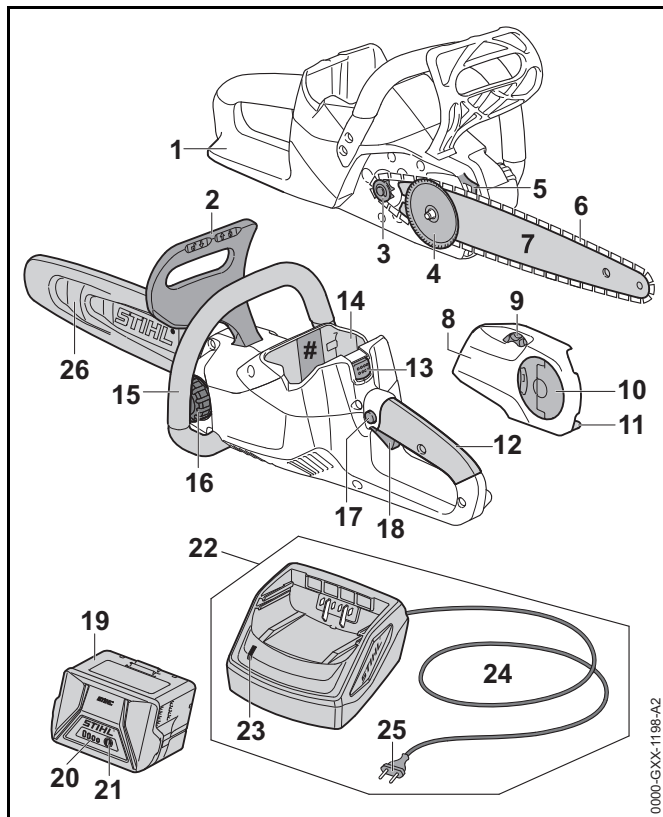

1 Aizmugurējais rokas aizsargs

Aizmugurējais rokas aizsargs aizsargā labās puses roku pret kontaktu ar nomestu vai pārplīsušu zāģa ķēdi.

2 Priekšējais rokas aizsargs

Priekšējais rokas aizsargs aizsargā kreiso roku no kontakta ar zāģa ķēdi, tas ir paredzēts ķēdes bremzes ieslēgšanai un atsītieta gadījumā tas automātiski aktivizē ķēdes bremzes.

3 Ķēdes rats

Ķēdes rats nodrošina zāģa ķēdes piedziņu.

4 Spriegotājrats

Spriegotājrats pārvieto vadsliedi un šādi nospiego un atspriego zāģa ķēdi.

5 Robainais aizturis

Robainais aizturis darba laikā balsta motorzāģi pret koku.

6 Zāģa ķēde

Zāģa ķēde zāģē koku.

7 Vadsliede

Vadsliede vada zāģa ķēdi.

8 Ķēdes rata pārsegs

Ķēdes rata pārsegs paredzēts ķēdes rata pārsegšanai, un tā nostiprina vadsliedi pie motorzāģa.

9 Spriegotājrats

Spriegotājrats nodrošina ķēdes spriegojuma iestatīšanu.

10 Spārnuzgrieztnis

Spārnuzgrieztnis nostiprina ķēdes rata pārsegu pie motorzāģa.

11 Ķēdes atbalsts

Ķēdes atbalsts uztver nomestu vai pārplīsušu zāģa ķēdi.

12 Vadības rokturis

Vadības rokturis paredzēts motorzāģa vadībai, turēšanai un vadīšanai.

13 Fiksācijas svira

Fiksācijas svira notur akumulatoru akumulatora nodalījumā.

14 Akumulatora nodalījums

Akumulatora nodalījumā tiek ievietots akumulators.

15 Roktura caurule

Roktura caurule ir paredzēta motorzāģa turēšanai, virzīšanai un pārnēsāšanai.

16 Eļļas tvertne vāks

Eļļas tvertne vāks noslēdz eļļas tvertni.

17 Bloķēšanas poga

Bloķēšanas poga atbloķē slēdža sviru.

18 Slēdža svira

Slēdža svira ieslēdz un izslēdz motorzāģi.

19 Akumulators

Akumulators nodrošina motorzāģi ar enerģiju.

20 Gaismas diodes

Gaismas diodes rāda akumulatora uzlādes līmeni un traucējumus.

21 Taustiņš

Taustiņa nospiešanas rezultātā iedegas gaismas diodes uz akumulatora.

22 Lādētājs

Lādētāja lādē akumulatoru.

23 Gaismas diode

Gaismas diode rāda lādētāja statusu.

24 Pieslēguma kabelis

Barošanas kabelis savieno lādētāju ar tīkla kontaktdakšu.

25 Barošanas kontaktdakša

Barošanas kontaktdakša savieno barošanas kabeli ar kontaktligzdu.

26 Ķēdes aizsargs

Ķēdes aizsargs aizsargā pret kontaktu ar zāģa ķēdi.

Identifikācijas datu plāksnīte ar iekārtas numuru**3.2 Simboli**

Simboli var atrasties uz motorzāģa, akumulatora un lādētāja un tie nozīmē sekojošo:



Šis simbols norāda zāģa ķēdes kustības virzienu.



Pagrieziet šajā virzienā, lai nospriegotu ķēdi.



Šis simbols apzīmē zāģa ķēdes eļļas tvertni.



Ķēdes bremze tiek ieslēgta šajā virzienā.



Ķēdes bremze tiek atbrīvota šajā virzienā.

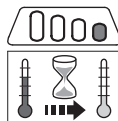

1 gaismas diode deg sarkanā krāsā. Akumulators ir pārāk silts vai auksts.

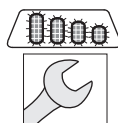

4 gaismas diodes mirgo sarkanā krāsā. Radies akumulatora traucējums.



Gaismas diodes deg zaļā krāsā un akumulatora gaismas diode deg vai mirgo zaļā krāsā. Akumulators tiek lādēts.



Gaismas diode mirgo sarkanā krāsā. Starp akumulatoru un lādētāju nav kontakta vai akumulatorā vai lādētājā radies traucējums.



Vadslīdes garums, kuru atļauts izmantot.



Garantētais skaņas jaudas līmenis saskaņā ar direktīvu 2000/14/EK, mērvienība: dB(A), lai varētu salīdzināt ražojumu trokšņu emisijas.



Dati līdzās simbolam norāda par akumulatoru enerģijas tilpumu atbilstoši šūnu ražotāja specifikācijai. Lietderīgā energoietilpība ir mazāka.



Lietojiet elektroinstrumentu slēgtā un sausā telpā.



Neizmetiet ražojumu sadzīves atkritumos.

4 Drošības norādījumi

4.1 Brīdinājuma simboli

Brīdinājuma simboli uz motorzāga, akumulatora un lādētāja nozīmē:



Ievērojiet drošības norādījumus un to pasākumus.



Izlasiet, saprotiet un saglabāiet lietošanas instrukciju.



Valkājiet aizsargbrilles un aizsargķiveri.



Ievērojiet drošības norādījumus par atsitienu un tā sekām.



Darba pārtraukumu, transportēšanas, glabāšanas, apkopes vai remonta laikā izņemiet akumulatoru.



Sargājiet motorzāgi un lādētāju no lietus un mitruma.



Aizsargājiet akumulatoru no karstuma un atklātas liesmas.



Aizsargājiet akumulatoru no lietus un mitruma un neievietojiet to šķidrumos.



Ievērojiet pieļaujamo akumulatora temperatūras diapazonu.

4.2 Nosacījumiem atbilstīga lietošana

Motorzāgi STIHL MSA 120 C un STIHL MSA 140 C ir paredzēti neliela stumbra diametra koku zāgēšanai, koku gāšanai un atzarošanai, kā arī koku kopšanai mājas tuvumā.

Neizmantojiet motorzāgi lietū.

Akumulators STIHL AK nodrošina motorzāgi ar enerģiju.

Lādētājs STIHL AL 101 lādē akumulatoru STIHL AK.

▲ BRĪDINĀJUMS

- Akumulatori un lādētāji, kurus STIHL nav atļāvis lietot motorzāgim, var radīt ugunsgrēkus un sprādzienus. Iespējamas smagas traumas vai pat nāve un mantiskie bojājumi.
 - ▶ Motorzāgim izmantojiet akumulatoru STIHL AK.
 - ▶ Lādējiet STIHL AK akumulatoru ar lādētāju STIHL AL 101, AL 300 vai AL 500.
- Neizmantojot motorzāgi, akumulatoru vai lādētāju atbilstoši noteikumiem, iespējamas smagas traumas vai pat nāve un mantiskie bojājumi.
 - ▶ Motorzāgi, akumulatoru un lādētāju lietojiet tā, kā aprakstīts šajā lietošanas instrukcijā.

4.3 Prasības lietotājam

⚠ BRĪDINĀJUMS

- Lietotāji bez instruktāžas nespēj atpazīt vai novērtēt apdraudējumu, ko rada motorzāģis, akumulators un lādētājs. Lietotājs vai citi cilvēki var gūt smagas traumas vai var tik nonāvēti.



- ▶ Izlasiet, saprotiet un saglabāiet lietošanas instrukciju.

- ▶ Nododot motorzāģi, akumulatoru un lādētāju citai personai: nododiet arī lietošanas instrukciju.
- ▶ Pārliecinieties, vai lietotājs atbilst šādām prasībām:
 - Lietotājs ir atpūties.
 - Lietotājs fiziski, sensoriski un garīgi ir spējīgs vadīt motorzāģi, akumulatoru un lādētāju, kā arī ar tiem strādāt. Ja lietotājam ir fiziski, sensoriski vai garīgi ierobežotas spējas, viņš iekārtu drīkst lietot tikai citu uzraudzībā vai arī pēc atbildīgās personas instrukciju saņemšanas.
 - Lietotājs ir pilngadīgs.
 - Pirms pirmās motorzāģa un lādētāja lietošanas reizes lietotājs ir saņēmis STIHL tirgotāja vai speciālista instrukcijas.
 - Lietotājs nav alkohola, medikamentu vai narkotiku ietekmē.
- ▶ Ja lietotājs ar motorzāģi strādā pirmo reizi: sākumā pavigrinieties apaļkoka zāģēšanā uz steķa vai statīva.
- ▶ Neskaidrību gadījumā: vērsieties pie STIHL tirgotāja.

4.4 Apģērbs un aprīkojums

⚠ BRĪDINĀJUMS

- Darba laikā garus matus iespējams ievilk motorzāģī. Lietotājs var gūt smagas traumas.
 - ▶ Gari mati jātur kopā tā, lai tos nevarētu ievilk motorzāģī.
- Darba laikā lielā ātrumā gaisā var tikt uzmeti priekšmeti. Lietotājs var gūt traumas.



- ▶ Valkājiet cieši pieguļošas aizsargbrilles. Piemērotas aizsargbrilles ir pārbaudītas atbilstoši standartam EN 166 vai vietējiem noteikumiem un ar šo atbilstošu apzīmējumu ir pieejamas tirdzniecībā.

- ▶ STIHL iesaka lietot sejas aizsargu.
- ▶ Valkājiet cieši pieguļošu apģērbu ar garām piedurknēm.

- Krītoši priekšmeti var radīt galvas traumas.



- ▶ Ja darba laikā var nokrist priekšmeti: lietojiet aizsargķiveri.

- Darba laikā iespējama putekļu sacelšanās un var rasties izgarojumi. Darba laikā ieelpotie putekļi un izgarojumi var kaitēt veselībai un radīt alergiskas reakcijas.
 - ▶ Lietojiet putekļu aizsargmasku.
- Nepiemērots apģērbs var iekerties koksņē, krūmājos un motorzāģī. Lietotājs ar nepiemērotu apģērbu var gūt smagas traumas.
 - ▶ Nēsājiet cieši pieguļošu apģērbu.
 - ▶ Noņemiet šalles un rotaslietas.

- Darba laika lietotājs var saskarties ar rotējošo zāga ķēdi. Lietotājs var gūt smagas traumas.
 - ▶ Valkājiet garās bikses ar aizsardzību pret iegriezumiem.
- Darba laikā lietotājs var gūt koka radītus griezumus. Tīrīšanas, apkopes un remonta laikā lietotājs var saskarties ar zāga ķēdi. Lietotājs var gūt traumas.
 - ▶ Valkājiet izturīga materiāla darba cimdus.
- Lietotājam valkājot nepiemērotus apavus, viņš var paslīdēt. Ja lietotājs saskaras ar rotējošo zāga ķēdi, viņš var gūt griezumus. Lietotājs var gūt traumas.
 - ▶ Valkājiet zāgēšanas zābakus ar aizstītarudzību pret iegriešanu.

4.5 Darba zona un apkārtnē

4.5.1 Motorzāģis

▲ BRĪDINĀJUMS

- Nepiederošas personas, bērni un dzīvnieki nespēj atpazīt un novērtēt motorzāga un uzmešto priekšmetu radītos apdraudējumus. Nepiederošas personas, bērni un dzīvnieki var gūt smagas traumas, kā arī iespējami mantiskie bojājumi.
 - ▶ Nodrošiniet, lai nepiederošas personas, bērni un dzīvnieki neatrastos darba zonā.
 - ▶ Neatstājiet motorzāģi bez uzraudzības.
 - ▶ Nodrošiniet, lai bērni nevarētu rotaļāties ar motorzāģi.
- Motorzāģis nav mitrumizturīgs. Strādājot lietū vai mitrā vidē, iespējams elektriskās strāvas trieciens. Lietotājs var gūt traumas un motorzāģis var tikt sabojāts.
 - ▶ Nestrādājiet lietū un mitrā vidē.
- Motorzāga elektriskās detaļas var radīt dzirksteles. Dzirksteles ugunsnedrošā vai sprādziennedrošā vidē var radīt ugunsgrēkus un sprādzienu. Iespējamās smagas traumas vai pat nāve un mantiskie bojājumi.
 - ▶ Nestrādājiet ugunsnedrošā vai sprādziennedrošā vidē.



4.5.2 Akumulators

▲ BRĪDINĀJUMS

- Nepiederošas personas, bērni un dzīvnieki nespēj atpazīt un novērtēt akumulatora radītos apdraudējumus. Nepiederošas personas, bērni un dzīvnieki var gūt smagas traumas.
 - ▶ Nodrošiniet, lai nepiederošas personas, bērni un dzīvnieki netuvotos.
 - ▶ Neatstājiet akumulatoru bez uzraudzības.
 - ▶ Nodrošiniet, lai bērni nevarētu rotaļāties ar akumulatoru.
- Akumulators nav aizsargāts pret visu vides ietekmi. Ja akumulators ir pakļauts noteiktai vides ietekmei, tas var aizdegties vai uzsprāgt. Iespējamās smagas traumas un mantiskie bojājumi.



- ▶ Aizsargājiet akumulatoru no karstuma un atklātas liesmas.
- ▶ Nemetiet akumulatorus ugunī.



- ▶ Akumulatoru lietojiet un glabājiet temperatūrā, kas ir robežās no - 10 °C līdz + 50 °C.



- ▶ Aizsargājiet akumulatoru no lietus un mitruma un neievietojiet to šķidrumos.

- ▶ Netuviniet akumulatoru metāliskiem priekšmetiem.
- ▶ Nepakļaujiet akumulatoru augsta spiediena iedarbībai.
- ▶ Nepakļaujiet akumulatoru mikroviļņu iedarbībai.
- ▶ Aizsargājiet akumulatoru pret ķīmikālijām un sāļiem.

4.5.3 Lādētājs

▲ BRĪDINĀJUMS

- Nepiederošas personas, bērni nespēj atpazīt un novērtēt lādētāja un elektriskās strāvas radīto apdraudējumu. Nepiederošas personas, bērni un dzīvnieki var gūt smagas vai nāvējošas traumas.
 - ▶ Nodrošiniet, lai nepiederošas personas, bērni un dzīvnieki netuvotos.
 - ▶ Neatstājiet lādētāju bez uzraudzības.
 - ▶ Nodrošiniet, lai bērni nevarētu rotaļāties ar lādētāju.
- Lādētājs nav ūdensdrošs. Strādājot lietū vai mitrā vidē, iespējams elektriskās strāvas trieciens. Lietotājs var gūt traumas un lādētājs var tikt sabojāts.



- ▶ Nelietojiet to lietū un mitrā vidē.

- Lādētājs nav aizsargāts pret visu vides ietekmi. Ja lādētājs ir pakļauts noteiktai vides ietekmei, tas var aizdegties vai uzsprāgt. Iespējamās smagas traumas un mantiskie bojājumi.
 - ▶ Lietojiet lādētāju slēgtā un sausā telpā.
 - ▶ Nelietojiet lādētāju ugunsnedrošā vai sprādziendrošā vidē.
 - ▶ Nelietojiet lādētāju uz ugunsnedrošas pamatnes.
 - ▶ Lādētāju lietojiet un glabājiet temperatūrā, kas ir robežās no + 5 °C līdz + 40 °C.
- Cilvēki var aizķerties ar barošanas kabeļa. Cilvēki var gūt traumas un sabojāt lādētāju.
 - ▶ Novietojiet barošanas kabeli līdzieni uz pamatnes.

4.6 Drošs stāvoklis

4.6.1 Motorzāģis

Motorzāģis ir drošā stāvoklī, ja ir izpildīti šādi noteikumi:

- Motorzāģis nav bojāts.
- Motorzāģis ir tīrs un sauss.
- Ķēdes atbalsts nav bojāts.
- Ķēdes bremzes darbojas.
- Vadības elementi darbojas un nav izmainīti.
- Ķēdes eļļošana darbojas.
- Ķēdes rata piestrādes sliedes ir dziļākas nekā 0,5 mm.
- Uzstādīta šajā lietošanas instrukcijā dotā vadsliedes un zāģa ķēdes kombinācija.
- Vadsliede un zāģa ķēde nav uzstādīta pareizi.
- Zāģa ķēde ir nospriegota pareizi.
- Šim motorzāģim ir uzstādīti tikai oriģinālie STIHL piederumi.
- Piederumi ir uzstādīti pareizi.
- Eļļas tvertnes vāks ir noslēgts.

▲ BRĪDINĀJUMS

- Nedrošā stāvoklī detaļas var nedarboties pareizi, un drošības ierīces var neveikt savas funkcijas. Tas var cilvēkiem radīt smagas vai nāvējošas traumas.
 - ▶ Nestrādājiet ar bojātu motorzāģi.
 - ▶ Ja motorzāģis ir netīrs vai mitrs: notīriet un izžāvējiet motorzāģi.
 - ▶ Nestrādājiet ar bojātu ķēdes atbalstu.
 - ▶ Nemainiet motorzāģi. Izņēmums: uzstādīta šajā lietošanas instrukcijā dotā vadsliedes un zāģa ķēdes kombinācija.
 - ▶ Ja vadības elementi nedarbojas: Nestrādājiet ar motorzāģi.

- ▶ Uzstādiet šim motorzāģim tikai oriģinālo STIHL piederumus.
- ▶ Vadsliedi un zāģa ķēdi uzmontējiet tā, kā aprakstīts šajā lietošanas instrukcijā.
- ▶ Piederumus uzmontējiet tā, kā aprakstīts šajā lietošanas instrukcijā vai piederumu lietošanas instrukcijā.
- ▶ Neievietojiet priekšmetus motorzāģa atvērumos.
- ▶ Neskaidrību gadījumā: vērsieties pie STIHL tirgotāja.

4.6.2 Vadsliede

Vadsliede ir drošā stāvoklī, ja ir izpildīti šādi noteikumi:

- Vadsliede nav bojāta.
- Vadsliede nav deformēta.
- Rievas dziļums ir vienāds ar vai dziļāks par minimālo rievas dziļumu,  20.3.
- Rievas izvirzījumi ir bez atskarpēm.
- Vadsliedes rieva vai sašaurināta vai vai paplašināta.

BRĪDINĀJUMS

- Nedrošā stāvoklī vadsliede nespēj pareizi vadīt zāģa ķēdi. Rotējošā zāģa ķēde var nokrist no vadsliedes. Tas var cilvēkiem radīt smagas vai nāvējošas traumas.
 - ▶ Nestrādājiet ar bojātu vadsliedi.
 - ▶ Ja rievas dziļums ir mazāks nekā minimālais rievas dziļums: nomainiet vadsliedi.
 - ▶ Reizi nedēļā noņemiet vadsliedes atskarpes.
 - ▶ Neskaidrību gadījumā: vērsieties pie STIHL tirgotāja.

4.6.3 Zāģa ķēde

Zāģa ķēde ir drošā stāvoklī, ja ir izpildīti šādi noteikumi:

- Zāģa ķēde nav bojāta.
- Zāģa ķēde ir pareizi uzasināta.
- Griezējzobu dziļuma ierobežotāja augstums ir apkopes atzīmju diapazonā.

- Griezējzobu garums ir nodiluma atzīmju diapazonā.

BRĪDINĀJUMS

- Nedrošā stāvoklī detaļas var nedarboties pareizi, un drošības ierīces var neveikt savas funkcijas. Tas var cilvēkiem radīt smagas vai nāvējošas traumas.
 - ▶ Nestrādājiet ar bojātu zāģa ķēdi.
 - ▶ Veiciet pareizi zāģa ķēdes asināšanu.
 - ▶ Neskaidrību gadījumā: vērsieties pie STIHL tirgotāja.

4.6.4 Akumulators

Akumulators ir drošā stāvoklī, ja ir izpildīti šādi noteikumi:

- Akumulators nav bojāts.
- Akumulators ir tīrs un sauss.
- Akumulators darbojas un nav izmainīts.

BRĪDINĀJUMS

- Nedrošā stāvoklī akumulators vairs nedarbojas droši. Iespējamās smagas traumas.
 - ▶ Strādājiet ar nebojātu un strādājošu akumulatoru.
 - ▶ Nelādējiet bojātu akumulatoru.
 - ▶ Ja akumulators ir netīrs vai mitrs: notīriet un izžāvējiet akumulatoru.
 - ▶ Neizmainiet akumulatoru.
 - ▶ Neievietojiet priekšmetus akumulatora atvērumos.
 - ▶ Nekad nesavienojiet akumulatora elektriskos kontaktus ar metāla priekšmetiem un neveidojiet īsslēgumu.
 - ▶ Neatveriet akumulatoru.
- No bojāta akumulatora var izplūst šķidrums. Ja šķidrums nonāk saskarē ar ādu vai acīm, iespējams ādas vai acu kairinājums.
 - ▶ Izvairieties no kontakta ar šķidrumu.
 - ▶ Nonākot saskarē ar ādu: attiecīgās ādas zonas nomazgāt ar lielu daudzumu ūdens un ziepēm.

- ▶ Nonākot saskarē ar acīm: vismaz 15 minūtes skalojiet acis ar lielu ūdens daudzumu un griezieties pie ārsta.
- Bojāts akumulators var neierasti smaržot, dūmot vai degt. Iespējamas smagas traumas vai pat nāve un mantiskie bojājumi.
 - ▶ Ja akumulators neierasti smaržo vai dūmo: neizmantojiet akumulatoru un neturiet to ugunsnedrošu vielu tuvumā.
 - ▶ Ja akumulators deg: mēģiniet dzēst akumulatoru ar ugunsdzēsamo aparātu vai ūdeni.

4.6.5 Lādētājs

Lādētājs ir drošā stāvoklī, ja ir izpildīti šādi noteikumi:

- Lādētājs nav bojāts.
- Lādētājs ir tīrs un sauss.

▲ BRĪDINĀJUMS

- Nedrošā stāvoklī detaļas var nedarboties pareizi, un drošības ierīces var neveikt savas funkcijas. Tas var cilvēkiem radīt smagas vai nāvējošas traumas.
 - ▶ Nelietojiet bojātu lādētāju.
 - ▶ Ja lādētājs ir nefīrs vai mitrs: Notīriet un izžāvējiet lādētāju.
 - ▶ Neveiciet lādētāja izmaiņas.
 - ▶ Neievietojiet priekšmetus lādētāja atvērumos.
 - ▶ **Nekad nesavienojiet lādētāja elektriskos kontaktus ar metāla priekšmetiem un neveidojiet īsslēgumu.**
 - ▶ Lādētāju nedrīkst atvērt.

4.7 Darbs

4.7.1 Zāģēšana

▲ BRĪDINĀJUMS

- Ja ārpus darba zonas sauciena attālumā nav cilvēku, ārkārtas gadījumā nav iespējams sniegt palīdzību.
 - ▶ Pārliecinieties, vai ārpus darba zonas tuvumā ir cilvēki.
- Lietotājs noteiktās situācijās vairs nespēj koncentrēti strādāt. Lietotājs var zaudēt kontroli pār motorzāģi, aizķerties, pakrist un gūt smagas traumas.
 - ▶ Strādājiet mierīgi un pārdomāti.
 - ▶ Ja gaismas un redzamības apstākļi ir slikti: Nestrādājiet ar motorzāģi.
 - ▶ Atsevišķa motorzāģa lietošana.
 - ▶ Nestrādājiet virs plecu augstuma.
 - ▶ Uzmanieties no šķēršļiem.
 - ▶ Strādājiet stāvot uz zemes un turiet līdzsvaru. Ja nepieciešams strādāt augstumā: izmantojiet pacelāju vai drošas sastatnes.
 - ▶ Rodoties noguruma pazīmēm: atpūties.
- Rotējošā zāģa ķēde var iegriezt lietotājam. Lietotājs var gūt smagas traumas.
 - ▶ Nepieskarieties rotējošai zāģa ķēdei.
 - ▶ Ja kāds priekšmets bloķē zāģa ķēdi: Izslēdziet motorzāģi, ieslēdziet ķēdes bremzi un izņemiet akumulatoru. Tikai tad noņemiet priekšmetu.
- Rotējošā zāģa ķēde sasilst un izstiepjās. Ja zāģa ķēde netiek pietiekami eļļota vai nospriegota, zāģa ķēde var nokrist no vadslīdes vai pārplīst. Iespējamas smagas traumas un mantiskie bojājumi.
 - ▶ Izmantojiet zāģa ķēdes eļļu.
 - ▶ Darba laikā regulāri pārbaudiet zāģa ķēdes spriegojumu. Ja zāģa ķēdes spriegojums ir pārāk mazs: veiciet zāģa ķēdes sprieģošanu.

- Ja motorzāģis darba laikā mainās vai darbojas neparasti, tas var būt nedroša stāvoklī. Iespējamās smagas traumas un mantiskie bojājumi.
 - ▶ Beidziet darbu, izņemiet akumulatoru un lūdziet STIHL tirgotāja palīdzību.
- Darba laikā var veidoties motorzāģa radīta vibrācija.
 - ▶ Valkājiet cimdus.
 - ▶ Atpūties.
 - ▶ Rodoties asins cirkulācijas traucējumiem: griezieties pie ārsta.
- Ja rotējošā zāģa ķēde saskaras ar cietu priekšmetu, iespējama dzirksteļu veidošanās. Dzirksteles ugunsnedrošā vidē var radīt ugunsgrēkus. Iespējamās smagas traumas vai pat nāve un mantiskie bojājumi.
 - ▶ Nestrādājiet ugunsnedrošā vidē.
- Pēc slēdža sviras atlaišanas zāģa ķēde īsu brīdi turpina griezties. Rotējošā zāģa ķēde lietotājam var radīt griezumus. Iespējamās smagas traumas.
 - ▶ Nogaidiet, līdz zāģa ķēde vairs negriežas.

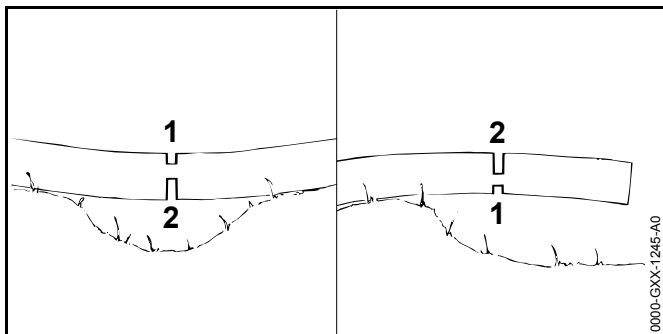

▲ BRĪDINĀJUMS

- Zāģējot nospriegotu koku, iespējama vadslīdes nosprūšana. Lietotājs var zaudēt kontroli pār motorzāģi un gūt smagas traumas.
 - ▶ Vispirms spiedes slodzei pakļautajā pusē izdariat atslogošanas zāģējumu (1), bet pēc tam veiciet pārzāģēšanu (2) no stiepes slodzei pakļautās puses.

4.7.2 Zaru zāģēšana

▲ BRĪDINĀJUMS

- Veicot vispirms koka atzarošanu apakšpusē, zari vairs nebalsta koku uz zemes. Darba laikā koks var kustēties. Tas var cilvēkiem radīt smagas vai nāvējošas traumas.
 - ▶ Lielākus zarus nozāģējiet tikai pēc koka sagarināšanas.
 - ▶ Nestrādājiet stāvot uz stumbra.
- Atzarošanas laikā nozāģētais zars var nokrist. Lietotājs var paklupt, apkrīst un gūt smagas traumas.
 - ▶ Veiciet atzarošanu no stumbra celma koka vainaga virzienā.

4.7.3 Koku gāšana

▲ BRĪDINĀJUMS

- Neapmācītas personas nespēj novērtēt gāšanas laikā radīto apdraudējumu. Iespējamās smagas traumas vai pat nāve un mantiskie bojājumi.
 - ▶ Neskaidrību gadījumā: negāziet kokus pats.
- Gāšanas laikā koks un zari var uzkrīst cilvēkiem un priekšmetiem. Iespējamās smagas traumas vai pat nāve un mantiskie bojājumi.
 - ▶ Nosakiet koka krišanas virzienu tā, lai vieta, kurā koks nokrīt, būtu brīva.
 - ▶ Nodrošiniet, lai nepiederošas personas, bērni un dzīvnieki darba zonai netuvotos tuvāk par 2,5 koku garumiem.
 - ▶ Pirms gāšanas izņemiet no koka vainaga noliekus vai sausus zarus.
 - ▶ Ja no koka vainaga noliekus vai sausus zarus nav iespējams izņemt: negāziet koku.
 - ▶ Vērojiet koka vainagu un blakus esošo koku vainagus un izvairieties no krītošiem zariem.

- Kokam krītot, stumbrs var salūzt vai atsisties lietotāja virzienā. Lietotājs var gūt smagas vai nāvējošas traumas.
 - ▶ Plānojiet evakuācijas ceļu koka sānos.
 - ▶ Ejjiet pa evakuācijas ceļu atmuguriski un vērojiet krītošo koku.
 - ▶ Neejjiet atmuguriski uz leju pa nogāzi.
- Šķēršļi darba zonā un evakuācijas ceļā var radīt lietotājam šķēršļus. Lietotājs var aizķerties un pakrist. Lietotājs var gūt smagas vai nāvējošas traumas.
 - ▶ Noņemiet šķēršļus darba zonā un evakuācijas ceļā.
- Iezāgējot vai pārāk ātri nozāgējot nepabeigto zāgējumu, drošības joslu vai atbalsta joslu, vairs nav iespējams ievērot gāšanas virzienu un koks var nokrist ātrāk. Iespējamās smagas traumas vai pat nāve un mantiskie bojājumi.
 - ▶ Neiezāgējiet vai nenozāgējiet nepabeigtā zāgējuma vietu.
 - ▶ Pārzāgējiet drošības joslu vai atbalsta joslu pēdējo.
 - ▶ Ja koks sāk krist ātrāk nekā plānots: pārtrauciet pēdējo zāgējumu un atkāpieties pa evakuācijas ceļu.
- Ja rotējošā zāga ķēde vadslīdes gala augšējās ceturtdaļās saskaras ar cietu ķīli un tiek ātri nobremzēta, iespējams atsitiens. Tas var cilvēkiem radīt smagas vai nāvējošas traumas.
 - ▶ Izmantojiet alumīnija vai plastmasas ķīļus.
- Ja koks pilnībā nenokrīt zemē vai paliek karājoties citā kokā, lietotājs nespēj kontrolēti pabeigt gāšanu.
 - ▶ Pārtrauciet gāšanu un ar vinču vai piemērotu transportlīdzekli novelciet koku lejā.

4.8 Reakcijas spēki

4.8.1 Atsitiens

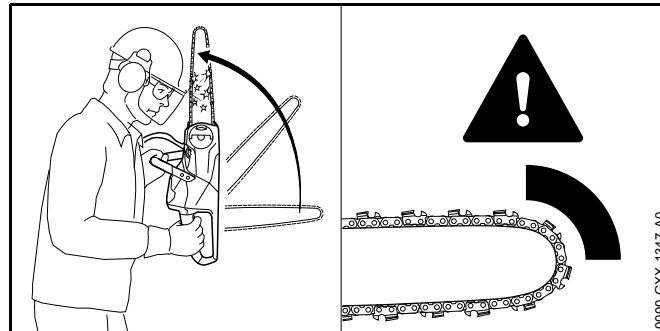

Atsitiens var rasties šādu iemeslu dēļ:

- Rotējošā zāga ķēde vadslīdes gala augšējās ceturtdaļās saskaras ar cietu priekšmetu un tiek ātri nobremzēta.
- Rotējošā zāga ķēde vadslīdes galā ir nosprūduši.

Ķēdes bremzes nespēj novērst pretsitienu.

⚠ BRĪDINĀJUMS

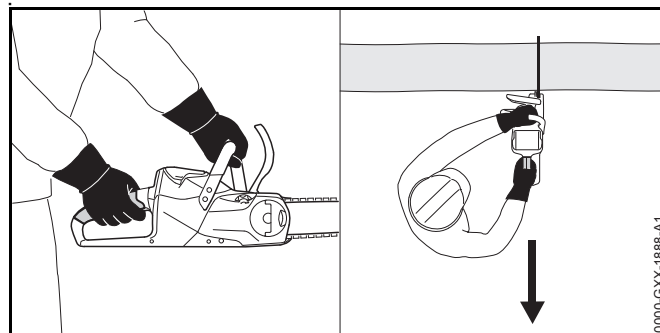

- Rodoties atsienam, motorzāģis var tikt pagrūsts lietotāja virzienā. Lietotājs var zaudēt kontroli pār motorzāģi un gūt smagas vai nāvējošas traumas.
 - ▶ Turiet motorzāģi ar abām rokām.
 - ▶ Netuviniet ķermeni pagarinātajai motorzāģa kustības zonai.
 - ▶ Strādājiet tā, kā aprakstīts šajā lietošanas instrukcijā.
 - ▶ Nestrādājiet ar vadsliedes gala augšējās ceturtdaļas zonu.
 - ▶ Strādājiet ar pareizi uzasinātu un pareizi nospriegotu zāģa ķēdi.
 - ▶ Izmantojiet zāģa ķēdi ar samazinātām atsiena īpašībām.
 - ▶ Izmantojiet vadsliedi ar mazu sliedes galviņu.
 - ▶ Zāģējiet ar pilnu gāzi.

4.8.2 Ievilkšana

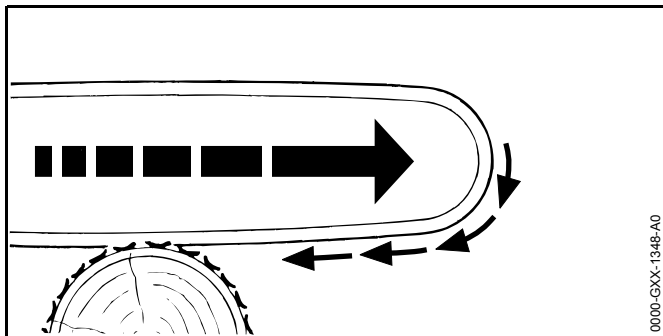

Strādājot ar vadsliedes apakšpusi, motorzāģis tiek vilkts prom no lietotāja.

▲ BRĪDINĀJUMS

- Ja rotējošā zāģa ķēde saskaras ar cietu priekšmetu un tiek ātri nobremzēta, motorzāģis iespējams tiek ātri virzīts virzienā prom no lietotāja. Lietotājs var zaudēt kontroli pār motorzāģi un gūt smagas vai nāvējošas traumas.
 - ▶ Turiet motorzāģi ar abām rokām.
 - ▶ Strādājiet tā, kā aprakstīts šajā lietošanas instrukcijā.

- ▶ Vadiet vadsliedi griezuma vietā taisni.
- ▶ Pareizi uzlieciet robaino aizturi.
- ▶ Zāģējiet ar pilnu gāzi.

4.8.3 Atsienas

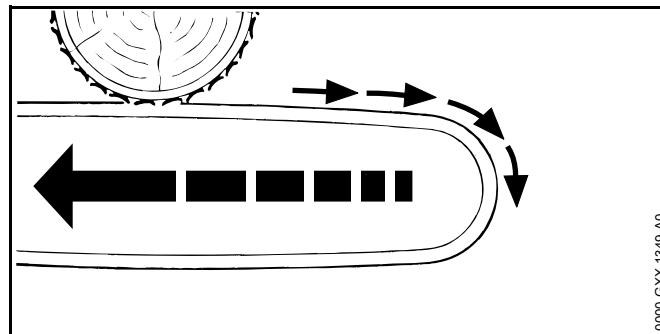

Strādājot ar vadsliedes augšpusi, motorzāģis tiek grūsts lietotāja virzienā.

▲ BRĪDINĀJUMS

- Ja rotējošā zāģa ķēde saskaras ar cietu priekšmetu un tiek ātri nobremzēta, motorzāģis iespējams tiek ātri virzīts lietotāja virzienā. Lietotājs var zaudēt kontroli pār motorzāģi un gūt smagas vai nāvējošas traumas.
 - ▶ Turiet motorzāģi ar abām rokām.
 - ▶ Strādājiet tā, kā aprakstīts šajā lietošanas instrukcijā.
 - ▶ Vadiet vadsliedi griezuma vietā taisni.
 - ▶ Zāģējiet ar pilnu gāzi.

4.9 Saglabāt

⚠ BRĪDINĀJUMS

- Lādēšanas laikā bojāts lādētājs var neierasti smaržot vai dūmot. Iespējamās traumas un mantiskie bojājumi.
 - ▶ Atvienojiet tīkla kontaktdakšu no kontaktligzdas.
- Nepietiekamas siltuma novades dēļ lādētājs var pārkarst un aizdegties. Iespējamās smagas traumas vai pat nāve un mantiskie bojājumi.
 - ▶ Nepārklājiet lādētāju.

4.10 Transportēšana

4.10.1 Motorzāģis

⚠ BRĪDINĀJUMS

- Transportēšanas laikā motorzāģis var apgāzties vai pārvietoties. Iespējamās traumas un mantiskie bojājumi.



- ▶ Izņemiet akumulatoru.

- ▶ Ieslēdziet ķēdes bremzi.
- ▶ Uzstādiat ķēdes aizsargu uz vadsliedes tā, lai tas pilnībā nosedz visu vadsliedi.
- ▶ Nostipriniet motorzāģi ar fiksācijas siksnām, siksnām vai tīklu tā, lai tas nevarētu apgāzties un kustēties.

4.10.2 Akumulators

⚠ BRĪDINĀJUMS

- Akumulators nav aizsargāts pret visu vides ietekmi. Ja akumulators ir pakļauts noteiktai vides ietekmei, tas var tikt sabojāts un radīt mantiskos bojājumus.
 - ▶ Netransportējiet bojātu akumulatoru.
 - ▶ Transportējiet akumulatoru elektrisko strāvu nevadošā iepakojumā.

- Transportēšanas laikā akumulators var apgāzties vai pārvietoties. Iespējamās traumas un mantiskie bojājumi.
 - ▶ Ievietojiet akumulatoru iepakojumā tā, lai tas nekustētos.
 - ▶ Nostipriniet iepakojumu tā, lai tas nekustētos.

4.11 Uzglabāšana

4.11.1 Motorzāģis

⚠ BRĪDINĀJUMS

- Bērni nespēj atpazīt un novērtēt motorzāģa radīto apdraudējumu. Bērni var tikt nopietni savainoti.



- ▶ Izņemiet akumulatoru.

- ▶ Ieslēdziet ķēdes bremzi.
- ▶ Uzstādiat ķēdes aizsargu uz vadsliedes tā, lai tas pilnībā nosedz visu vadsliedi.
- ▶ Glabājiet motorzāģi bērniem nepieejamās vietās.

- Mitruma iedarbībā motorzāģa elektriskie kontakti un metāliskās detaļas var sākt rūstēt. Iespējami motorzāģa bojājumi.



- ▶ Izņemiet akumulatoru.

- ▶ Glabājiet motorzāģi tīru un sausu.

4.11.2 Akumulators

▲ BRĪDINĀJUMS

- Bērni nespēj atpazīt un novērtēt akumulatora radīto apdraudējumu. Bērni var tikt nopietni savainoti.
 - ▶ Glabājiet akumulatoru bērniem nepieejamās vietās.
- Akumulators nav aizsargāts pret visu vides ietekmi. Ja akumulators ir pakļauts noteiktai vides ietekmei, tas var tikt sabojāts.
 - ▶ Glabājiet akumulatoru tīru un sausu.
 - ▶ Glabājiet akumulatora slēgtā telpā.
 - ▶ Neglabājiet akumulatoru kopā ar motorzāģi un lādētāju.
 - ▶ Glabājiet akumulatoru elektrisko strāvu nevadošā iepakojumā.
 - ▶ Akumulatoru glabājiet temperatūrā, kas ir robežās no -10 °C līdz + 50 °C.

4.11.3 Lādētājs

▲ BRĪDINĀJUMS

- Bērni nespēj atpazīt un novērtēt lādētāja radīto apdraudējumu. Tas var bērniem radīt smagas vai nāvējošas traumas.
 - ▶ Izņemiet akumulatoru.
 - ▶ Glabājiet lādētāju bērniem nepieejamās vietās.
- Lādētājs nav aizsargāts pret visu vides ietekmi. Ja lādētājs ir pakļauts noteiktai vides ietekmei, tas var tikt sabojāts.
 - ▶ Izņemiet akumulatoru.
 - ▶ Ja lādētājs ir silts: ļaujiet lādētājam atdzist.
 - ▶ Glabājiet lādētāju tīru un sausu.
 - ▶ Glabājiet lādētāju slēgtā telpā.
 - ▶ Lādētāju glabājiet temperatūrā, kas ir robežās no + 5 °C līdz + 40 °C.

- Barošanas kabelis nav paredzēts lādētāja pārnēsāšanai vai uzkarināšanai. Šādi iespējams sabojāt barošanas kabeli un lādētāju.
 - ▶ Satveriet un turiet lādētāju aiz korpusa. Lādētājam ir izveidots padziļinājums vienkāršai lādētāja pacelšanai.
 - ▶ Iekariniet lādētāju sienas stiprinājumā.

4.12 Tīrīšana, apkope un remonts

▲ BRĪDINĀJUMS

- Ja tīrīšanas, apkopes un remonta laikā ir ievietots akumulators, motorzāģis var nejauši ieslēgties. Iespējamās smagas traumas un mantiskie bojājumi.
 - ▶ Izņemiet akumulatoru.



- ▶ Ieslēdziet ķēdes bremzi.
- Asi tīrīšanas līdzekļi, mazgāšana ar ūdens strūklu un smaili priekšmeti var sabojāt motorzāģi, vadsliedi, zāģa ķēdi, akumulatoru un lādētāju. Ja motorzāģis, vadsliede, zāģa ķēde, akumulators vai lādētājs nav pareizi notīrīts, detaļas var nedarboties pareizi un drošības ierīces var pārstāt darboties. Iespējamās smagas traumas.
 - ▶ Motorzāģi, vadsliedi, zāģa ķēdi, akumulatoru un lādētāju tīriet tā, kā aprakstīts šajā lietošanas instrukcijā.
- Ja motorzāģim, vadsliedei, zāģa ķēdei, akumulatoram un lādētājam nav pareizi veikta apkope vai remonts, detaļas var nedarboties pareizi un drošības ierīces var pārstāt darboties. Tas var cilvēkiem radīt smagas vai nāvējošas traumas.
 - ▶ Neveiciet motorzāģa, akumulatora un lādētāja apkopi un remontu pats.
 - ▶ Ja nepieciešama motorzāģa, akumulatora un lādētāja apkope vai remonts: vērsieties pie STIHL tirgotāja.
 - ▶ Vadsliedi un zāģa ķēdi apkopiet vai remontējiet tā, kā aprakstīts šajā lietošanas instrukcijā.

- Zāģa ķēdes tīrīšanas vai apkopes laikā lietotājs var gūt griezumus, ko rada nažu asmeņi. Lietotājs var gūt traumas.
 - ▶ Valkājiet izturīga materiāla darba cimdus.

5 Motorzāģa sagatavošana darbam

5.1 Motorzāģa sagatavošana darbam

Pirms darba uzsākšanas veiciet šādas darbības:

- ▶ Pārliecinieties, vai šādas detaļas ir drošā stāvoklī:
 - Motorzāģis, 4.6.1.
 - Vadsliede, 4.6.2.
 - Zāģa ķēde, 4.6.3.
 - Akumulators, 4.6.4.
 - Lādētājs, 4.6.5.
- ▶ Akumulatora pārbaude, 11.7.
- ▶ Akumulatora pilnīga uzlāde, 6.1.
- ▶ Motorzāģa tīrīšana, 16.1.
- ▶ Sliedes un ķēdes montāža, 7.1.1.
- ▶ Zāģa ķēdes spriegošana, 7.2.
- ▶ veiciet zāģa ķēdes eļļas uzpildi, 7.3.
- ▶ Ķēdes rata pārbaude, 11.4.
- ▶ Vadības elementu pārbaude, 11.5.
- ▶ Ķēdes eļļošanas pārbaude, 11.6.
- ▶ Ja darbības nav iespējams veikt: neizmantojiet motorzāģi un lūdziet STIHL tirgotāja palīdzību.

6 Akumulatora uzlāde un gaismas diodes

6.1 Akumulatora lādēšana

Uzlādes laiks ir atkarīgs no dažādiem faktoriem, piemēram, akumulatora temperatūras vai apkārtējās temperatūras. Faktiskais uzlādes laiks var atšķirties no dotā uzlādes laika. Uzlādes laiks ir dots vietnē www.stihl.com/charging-times.

Ja tīkla kontaktdakša ir ievietota kontaktligzdā un akumulators tiek ievietots lādētājā, uzlādes process sākas automātiski. Ja akumulators ir pilnībā uzlādēts, lādētājs automātiski izslēdzas.

Uzlādes procesa laikā akumulators un lādētājs uzsilst.

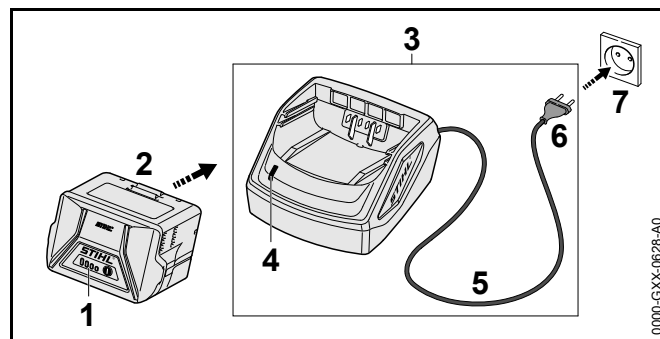

- ▶ Ievietojiet tīkla kontaktdakšu (6) viegli pieejamā kontaktligzdā (7). Lādētājs (3) veic paštestu. Gaismas diode (4) apm. 1 sekundi spīd zaļā krāsā un apm. 1 sekundi - sarkanā krāsā.
- ▶ Pieslēguma kabeļa novietošana (5).
- ▶ Ievietojiet akumulatoru (2) lādētāja (3) vadotnēs un spiediet to līdz atdurei. Gaismas diode (4) deg zaļā krāsā. Gaismas diodes (1) deg zaļā krāsā un akumulators (2) tiek lādēts.
- ▶ Ja gaismas diode (4) un gaismas diodes (1) vairs nedeg: Atvienojiet tīkla kontaktdakšu (6) no kontaktligzdas (7). Akumulators ir pilnībā uzlādēts.

- ▶ Izņemiet akumulatoru (2).

6.2 Uzlādes līmeņa rādīšana

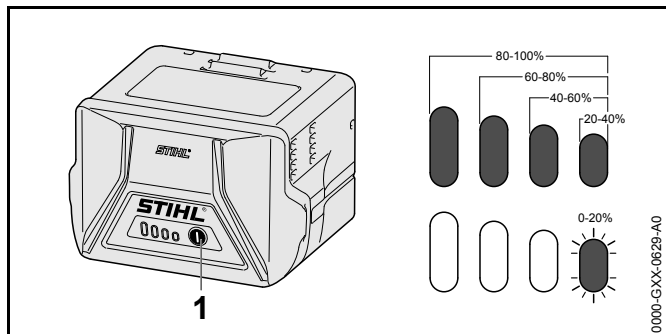

- ▶ Nospiediet taustiņu (1). Gaismas diodes apm. 5 sekundes deg zaļā krāsā un rāda uzlādes līmeni.
- ▶ Ja labās puses gaismas diode mirgo zaļā krāsā: Uzlādējiet akumulatoru.

6.3 Akumulatora gaismas diodes

Gaismas diodes var rādīt akumulatora uzlādes līmeni vai traucējumus. Gaismas diodes var degt vai mirgot zaļā vai sarkanā krāsā.

Ja gaismas diodes deg vai mirgo zaļā krāsā, tiek rādīts uzlādes stāvoklis.

- ▶ Ja gaismas diodes deg vai mirgo sarkanā krāsā: Traucējumu novēršana, 19. Radies motorzāga vai akumulatora traucējums.

6.4 Lādētāja gaismas diode

Gaismas diode rāda lādētāja statusu.

Ja gaismas diode deg zaļā krāsā, akumulators tiek lādēts.

- ▶ Ja gaismas diode mirgo sarkanā krāsā: novērsiet traucējumus. Radies lādētāja traucējums.

7 Motorzāga montāža

7.1 Vadslīdes un zāga ķēdes montāža un demontāža

7.1.1 Slīdes un ķēdes montāža

Zāga ķēdes un vadslīde kombinācijas, kuras ir piemērotas un atļauts uzstādīt ķēdes ratam, ir dotas tehniskajos datos, 21.

- ▶ Izslēdziet motorzāgi, ieslēdziet ķēdes bremzi un izņemiet akumulatoru.

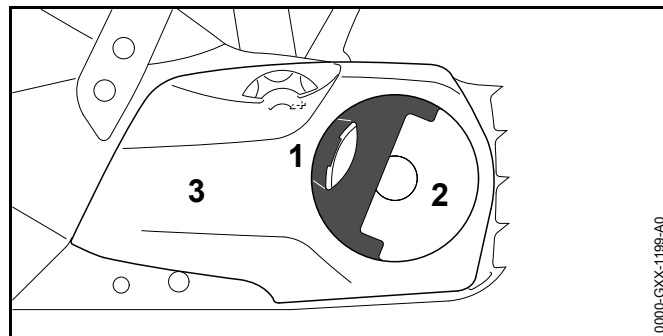

- ▶ Atlokiet spārnuzgriežņa (2) rokturi (1).
- ▶ Grieziet spārnuzgriežni (2) pretēji pulksteņrādītāja rādītāja kustības virzienam, līdz to iespējams noņemt no ķēdes rata (3).
- ▶ Noņemiet ķēdes rata pārsegu (3).

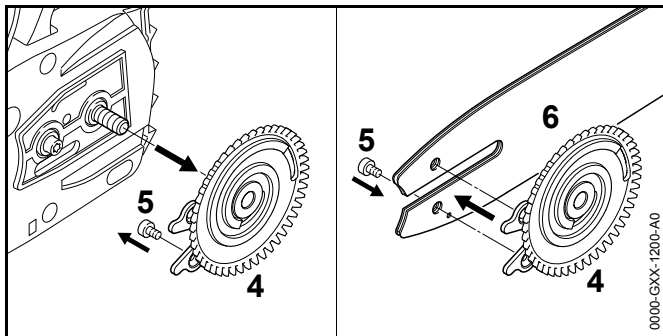

- ▶ Noņemiet spriegošanas paplāksni (4).
- ▶ Izskrūvējiet skrūvi (5).
- ▶ Novietojiet vadsliedi (6) uz spriegošanas paplāksnes (4) tā, lai abas spriegošanas paplāksnes (4) tapas atrastos vadsliedes urbemos.

Vadsliedes (6) novietojumam nav nozīmes. Uzraksts uz vadsliedes var būt novietots arī apgrieztā virzienā.

- ▶ Ieskrūvējiet un cieši pievelciet skrūvi (5).

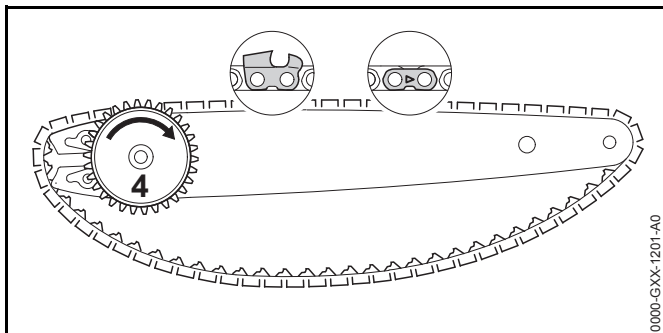

- ▶ Ievietojiet zāga ķēdi vadsliedes gropē tā, lai augšpusē esošās zāga ķēdes savienojuma posmu bultiņas norādītu griešanās virzienā.
- ▶ Pagrieziet spriegošanas paplāksni (4) pulksteņa rādītāja kustības virzienā līdz atdurei.

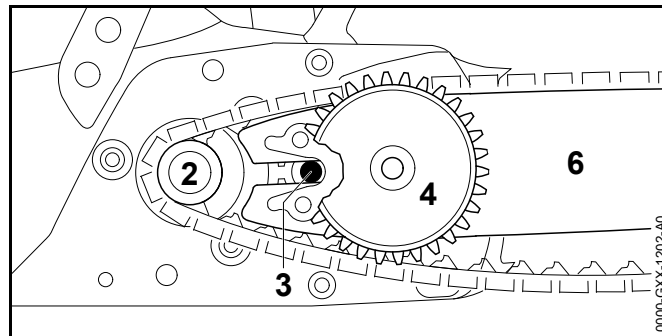

- ▶ Novietojiet vadsliedi ar spriegošanas paplāksni un zāga ķēdi uz motorzāga tā, lai ir izpildīti šādi nosacījumi:
 - Spriegošanas paplāksne (4) norāda lietotāja virzienā.
 - Zāga ķēdes dzenošie posmi ir ievietoti ķēdes rata (2) zobos.
 - Skrūves (3) galva ir vadsliedes (6) gareniskajā atverē.

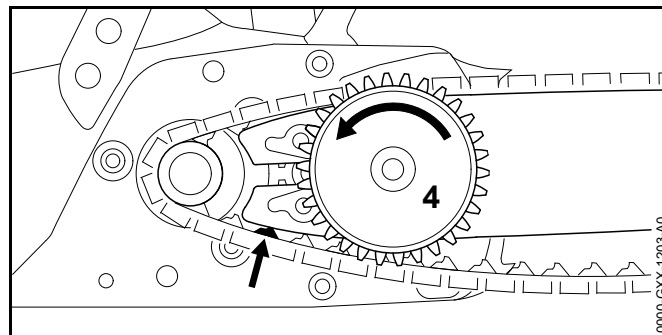

- ▶ Atlaidiet ķēdes bremzi.
- ▶ Grieziet spriegošanas paplāksni (4) tik ilgi pretēji pulksteņa rādītāja kustības virzienam, līdz zāga ķēde piekļaujas vadsliedei. To darot, ievadiet zāga ķēdes dzenošos posmus vadsliedes rievā. Vadsliede un zāga ķēde piekļaujas motorzāgim.
- ▶ Ķēdes rata pārsegu novietojiet uz motorzāga tā, lai tas piekļautos motorzāgim.

- ▶ Ja ķēdes rata pārsegs nepieklaujas motorzāgim: pagrieziet spriegotājratu un atkārtoti uzlieciet ķēdes rata pārsegu. Spriegotājrata zobi rada savienojas ar spriegošanas paplāksnes zobiem.
- ▶ Griežiet spārnuzgriezni pulksteņa rādītāju kustības virzienā, līdz ķēdes rata pārsegs cieši pieklaujas motorzāgim.
- ▶ Pielokiet spārnuzgriežņa rokturi.

7.1.2 Vadslīdes un zāga ķēdes demontāža

- ▶ Izslēdziet motorzāgi, ieslēdziet ķēdes bremzi un izņemiet akumulatoru.
- ▶ Atveriet spārnuzgriežņa rokturi.
- ▶ Griežiet spārnuzgriezni pretēji pulksteņrādītāja rādītāja kustības virzienam, līdz to iespējams noņemt no ķēdes rata.
- ▶ Noņemiet ķēdes rata pārsegu.
- ▶ Pagrieziet spriegošanas paplāksni pulksteņa rādītāja kustības virzienā līdz atdurei. Zāga ķēde ir atbloķēta.
- ▶ Noņemiet vadslīdi un zāga ķēdi.
- ▶ Izskrūvējiet spriegošanas paplāksnes skrūvi.
- ▶ Noņemiet spriegošanas paplāksni.

7.2 Zāga ķēdes spriegošana

Darba laikā zāga ķēde izstiepjas vai savelkas. Mainās zāga ķēdes spriegojums. Darba laikā regulāri veiciet zāga ķēdes spriegojuma pārbaudi un spriegošanu.

- ▶ Izslēdziet motorzāgi, ieslēdziet ķēdes bremzi un izņemiet akumulatoru.

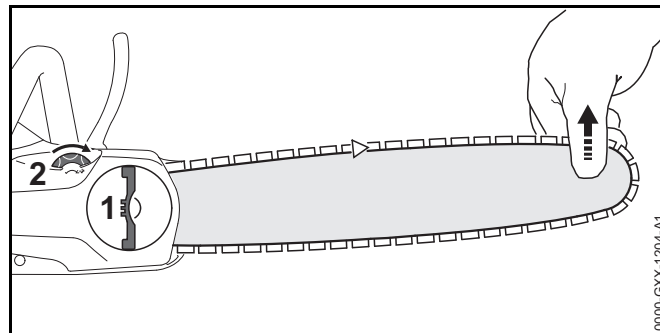

- ▶ Atlokiet spārnuzgriežņa (1) rokturi.
- ▶ Pagrieziet spārnuzgriezni (1) 2 apgriezienus pretēji pulksteņrādītāja kustības virzienam. Spārnuzgrieznis (1) ir atskrūvēts.
- ▶ Atlaidiet ķēdes bremzi.
- ▶ Turot aiz smailis, paceliet vadslīdi un griežiet spriegotājratu (2) pretēji pulksteņa rādītāja kustības virzienam, līdz ir izpildīti šādi nosacījumi:
 - Zāga ķēde cieši pieklaujas vadslīdes apakšpusei.
 - Zāga ķēdi iespējams ar diviem pirkstiem un nelielu spēku pagriezt.
- ▶ Izmantot Carving vadslīdi: Griežiet spriegotājratu (2) pretēji pulksteņa rādītāja kustības virzienam, līdz vadslīdes apakšpusē vēl līdz pusei ir redzami zāga ķēdes dzenošie posmi.
- ▶ Ja zāga ķēdi vairs nav iespējams pagriezt ar roku: Griežiet spriegotājratu (2) pretēji pulksteņa rādītāja kustības virzienam, līdz zāga ķēdi ir iespējams pagriezt ar roku un nelielu spēku.
- ▶ Griežiet spārnuzgriezni (1) pulksteņa rādītāju kustības virzienā, līdz ķēdes rata pārsegs cieši pieklaujas motorzāgim.
- ▶ Pielokiet spārnuzgriežņa (1) rokturi.

7.3 Zāga ķēdes eļļas uzpilde

Zāga ķēdes eļļa eļļo un dzesē rotējošo zāga ķēdi.

- ▶ Izslēdziet motorzāgi, ieslēdziet ķēdes bremzi un izņemiet akumulatoru.

- ▶ Novietojiet motorzāģi uz līdzenas virsmas tā, lai eļļas tvertnes vāks atrastos augšpusē.
- ▶ Ar mitru drānu notīriet zonu ap eļļas tvertnes vāku.

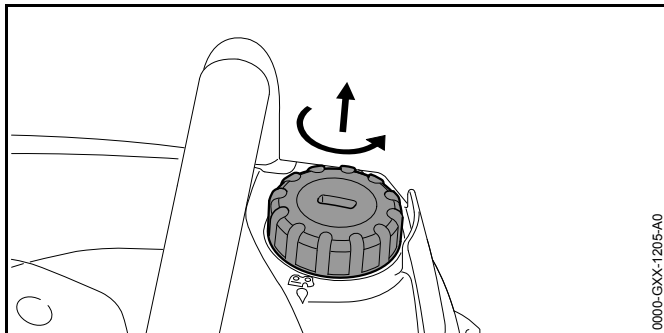

0000-GXX-1205-A0

- ▶ Grieziet eļļas tvertnes vāku pretēji pulksteņrādītāja rādītāja kustības virzienam, līdz to iespējams noņemt.
- ▶ Noņemiet eļļas tvertnes vāku.
- ▶ Iepildiet zāģa ķēdes eļļu tā, lai tā neizlītu un eļļas tvertne nebūtu pilna līdz malai.

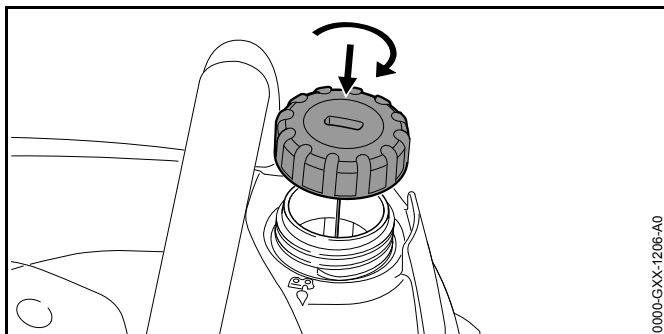

0000-GXX-1206-A0

- ▶ Uzlieciet eļļas tvertnei vāku.
- ▶ Grieziet eļļas tvertne vāku pulksteņa rādītāja kustības virzienā un pievelciet to. Eļļas tvertne ir noslēgta.

8 Ķēdes bremzes bloķēšana un atlaišana

8.1 Ķēdes bremzes ieslēgšana

Motorzāģis ir aprīkots ar ķēdes bremzi.

Ķēdes bremze tiek automātiski aktivēta pietiekami spēcīga zāģa atsitiena gadījumā – roku aizsarga masas inerces rezultātā, vai to var ieslēgt lietotājs.

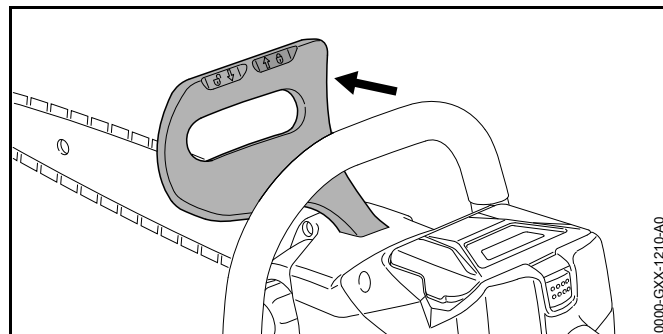

0000-GXX-1210-A0

- ▶ Spiediet roku aizsargu ar kreiso roku virzienā prom no roktura caurules. Roku aizsargs dzirdami nofiksējas. Ķēdes bremze ir ieslēgta.

8.2 Ķēdes bremzes atbrīvošana

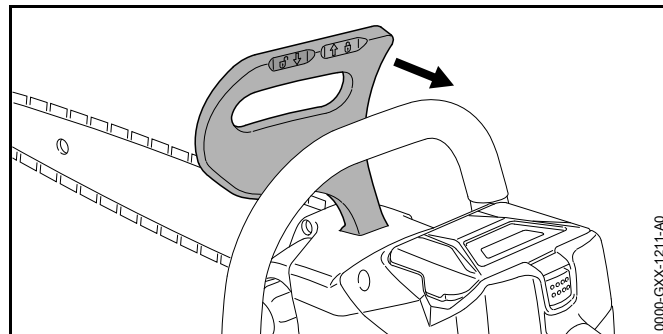

0000-GXX-1211-A0

- ▶ Velciet rokas aizsargu ar kreiso roku lietotāja virzienā. Roku aizsargs dzirdami nofiksējas. Ķēdes bremze ir atbrīvota.

9 Akumulatora ievietošana

9.1 Akumulatora ievietošana

- ▶ Ieslēdziet ķēdes bremzi.

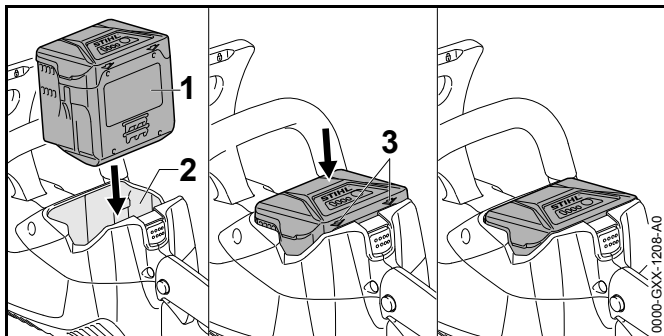

- ▶ Spiediet akumulatoru (1) akumulatora nodalījumā (2), līdz atskan klikšķis. Bultiņas (3) uz akumulatora (1) vēl ir redzamas un akumulators (1) ir nostiprināts akumulatora nodalījumā (2). Starp motorzāģi un akumulatoru (1) nav elektriskā kontakta.
- ▶ Līdz galam iebīdiet akumulatoru (1) akumulatora nodalījumā (2). Akumulators (1) nofiksējas ar otru klikšķi un cieši noslēdz motorzāģa korpusu.

9.2 Akumulatora izņemšana

- ▶ Novietojiet motorzāģi uz līdzenas virsmas.

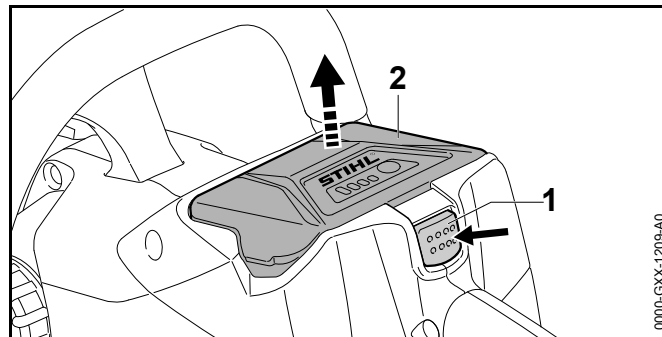

- ▶ Nospiediet fiksācijas sviru (1). Akumulators (2) ir atbloķēts un to iespējams izņemt.

10 Motorzāģa ieslēgšana un izslēgšana

10.1 Motorzāģa ieslēgšana

- ▶ Atlaidiet ķēdes bremzi.

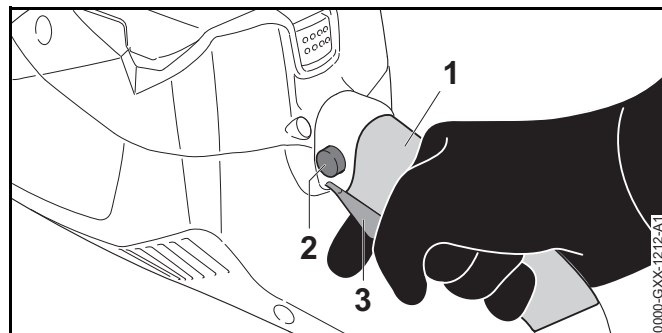

- ▶ Ar labo roku turiet motorzāģi vadības roktura satveres zonā (1), lai īkšķis atrastos ap vadības rokturi.
- ▶ Ar īkšķi nospiediet bloķēšanas pogu (2) un turiet to nospiestu.
- ▶ Ar rādītājpirkstu nospiediet slēdža sviru (3) un turiet to nospiestu. Motorzāģis palielina apgriezienus un zāģa ķēde kustas.

- ▶ Ar kreiso roku turiet motorzāgi aiz roktura caurules, lai tīkšis atrastos ap roktura cauruli.

10.2 Motorzāga izslēgšana

- ▶ Atlaidiet bloķēšanas pogu un slēdža sviras fiksatoru. Zāga ķēde vairs negriežas.
- ▶ Ja zāga ķēde turpina griezties: ieslēdziet ķēdes bremzi, izņemiet akumulatoru un lūdziet STIHL tirgotāja palīdzību. Motorzāģis ir bojāts.

11 Motorzāga un akumulatora pārbaude

11.1 Ķēdes rata pārbaude

- ▶ Izslēdziet motorzāģi, ieslēdziet ķēdes bremzi un izņemiet akumulatoru.
- ▶ Atlaidiet ķēdes bremzi.
- ▶ Noņemiet ķēdes rata pārsegu.
- ▶ Veiciet vadslīdes un zāga ķēdes demontāžu.

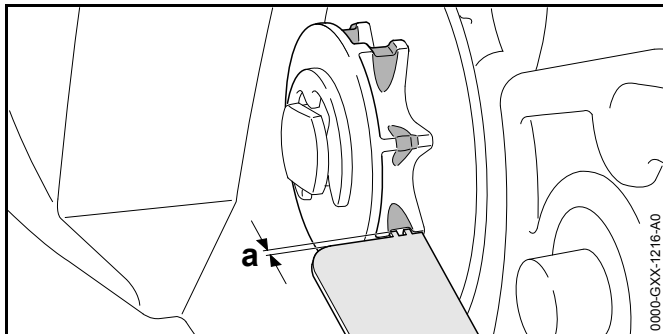

- ▶ Ar STIHL pārbaudes šablonu pārbaudiet ķēdes rata piestrādes slīdes.
- ▶ Ja piestrādes slīdes ir dziļākas nekā $a = 0,5 \text{ mm}$: neizmantojiet motorzāģi un lūdziet STIHL tirgotāja palīdzību. Nomainiet ķēdes ratu.

11.2 Vadslīdes pārbaude

- ▶ Izslēdziet motorzāģi, ieslēdziet ķēdes bremzi un izņemiet akumulatoru.
- ▶ Veiciet slīdes un ķēdes demontāžu.

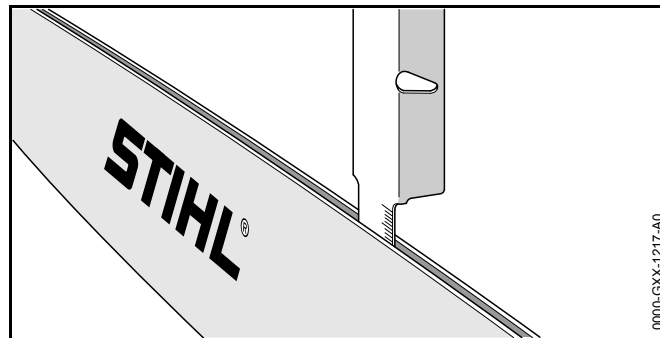

- ▶ Ar STIHL vīlēšanas šablona mērstieni veiciet rievas dziļuma mērīšanu.
- ▶ Nomainiet vadslīdi, ja ir izpildīts kāds no šiem nosacījumiem:
 - Vadslīde ir bojāta.
 - Izmērītais rievas dziļums ir mazāks nekā vadslīdes minimālais rievas dziļums, 20.3.
 - Vadslīdes rīva ir sašaurināta vai vai paplašināta.
- ▶ Neskaidrību gadījumā: vērsieties pie STIHL tirgotāja.

11.3 Zāga ķēdes pārbaude

- ▶ Izslēdziet motorzāģi, ieslēdziet ķēdes bremzi un izņemiet akumulatoru.

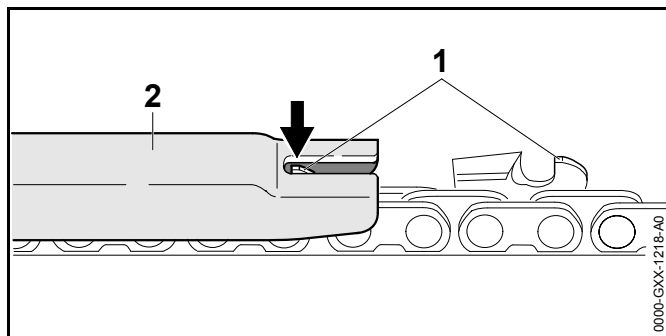

- ▶ Ar STIHL vīlēšanas šablonu (2) izmēriet dziļuma ierobežotāja (1) augstumu. STIHL vīlēšanas šablonam jāatbilst zāga ķēdes daļījumam.
- ▶ Ja dziļuma ierobežotājs (1) izvirzās virs vīlēšanas šablona (2): veiciet dziļuma ierobežotāja (1) pievīlēšanu,  17.2.

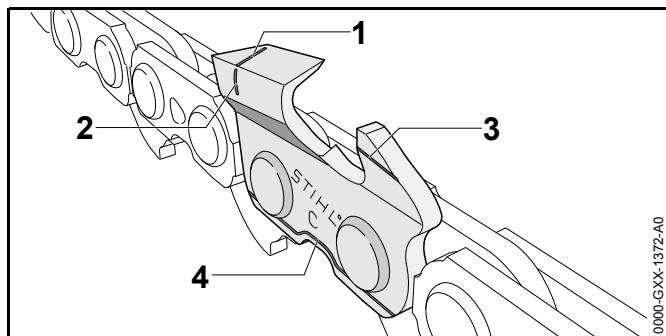

- ▶ Pārbaudiet, vai uz griezējzobiem ir redzamas nodiluma atzīmes (1 līdz 4).
- ▶ Ja uz kāda no griezējzobiem nav redzamas nodiluma atzīmes: neizmantojiet zāga ķēdi un lūdziet STIHL tirgotāja palīdzību.
- ▶ Ar STIHL vīlēšanas šablonu pārbaudiet, vai griezējzobu asināšanas leņķis ir 30°. STIHL vīlēšanas šablonam jāatbilst zāga ķēdes daļījumam.
- ▶ Ja asināšanas leņķis nav 30°: uzasiniet zāga ķēdi.
- ▶ Neskaidrību gadījumā: vēršieties pie STIHL tirgotāja.

11.4 Ķēdes bremzes pārbaude

- ▶ Ieslēdziet ķēdes bremzi un izņemiet akumulatoru.

BRĪDINĀJUMS

Zāga ķēdes griezējzobi ir asi. Lietotājs var sagriezties.

- ▶ Valkājiet izturīga materiāla darba cimdus.
- ▶ Pamēģiniet ar roku pavilkt zāga ķēdi. Ja zāga ķēdi nav iespējams pagriezt ar roku, ķēdes bremze darbojas.
- ▶ Ja zāga ķēdi iespējams pagriezt ar roku: neizmantojiet motorzāgi un lūdziet STIHL tirgotāja palīdzību. Ķēdes bremze ir bojāta.

11.5 Vadības elementu pārbaude

Blokēšanas poga un slēdža svira

- ▶ Ieslēdziet ķēdes bremzi un izņemiet akumulatoru.
- ▶ Pamēģiniet nospiegt slēdža sviru, nespiežot blokēšanas pogu.
- ▶ Ja slēdža sviru nav iespējams nospiegt: vēršieties pie STIHL tirgotāja. Blokēšanas poga ir bojāta.
- ▶ Nospiediet un turiet blokēšanas pogu.
- ▶ Nospiediet slēdža sviru un atlaidiet to.
- ▶ Ja slēdža sviras kustība ir grūta vai tā neatgriežas sākuma pozīcijā: neizmantojiet motorzāgi un lūdziet STIHL tirgotāja palīdzību. Slēdža svira ir bojāta.

Motorzāga ieslēgšana

- ▶ Ievietojiet akumulatoru.
- ▶ Atlaidiet ķēdes bremzi.
- ▶ Nospiediet un turiet blokēšanas pogu.
- ▶ Nospiediet slēdža sviru un turiet to nospiestu Zāga ķēde griežas.
- ▶ Atlaidiet slēdža sviru. Zāga ķēde vairs negriežas.

- ▶ Ja zāģa ķēde turpina griezties: ieslēdziet ķēdes bremzi, izņemiet akumulatoru un lūdziet STIHL tirgotāja palīdzību. Motorzāģis ir bojāts.

11.6 Ķēdes eļļošanas pārbaude

- ▶ Ievietojiet akumulatoru.
 - ▶ Atlaidiet ķēdes bremzi.
 - ▶ Vērsiet vadsliedi gaišas virsmas virzienā.
 - ▶ Ieslēdziet motorzāģi.
- Zāģa ķēdes eļļa tiek izsmidzināta un tā ir redzama uz gaišas virsmas. Ķēdes eļļošana darbojas.

Ja izsmidzinātā zāģa ķēdes eļļa nav redzama:

- ▶ Veiciet zāģa ķēdes eļļas uzpildi.
- ▶ Veiciet ķēdes eļļošanas atkārtotu pārbaudi.
- ▶ Jā zāģa ķēdes eļļa joprojām uz gaišās virsmas nav redzama: neizmantojiet motorzāģi un lūdziet STIHL tirgotāja palīdzību. Ķēdes eļļošana ir bojāta.

11.7 Akumulatora pārbaude

- ▶ Nospiediet akumulatora taustiņu. Ja gaismas diodes deg vai mirgo.
- ▶ Ja gaismas diodes nedeg vai nemirgo: neizmantojiet akumulatoru un lūdziet STIHL tirgotāja palīdzību. Radies akumulatora traucējums.

12 Strādāšana ar motorzāģi

12.1 Motorzāģa turēšana un vadīšana

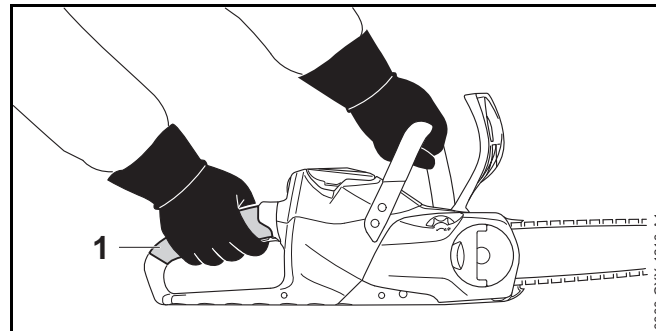

- ▶ Ar kreiso roku turiet un vadiet motorzāģi aiz roktura caurules un ar labo roku turiet vadības roktura satveres zonu (1) tā, lai kreisās rokas īkšķis aptvertu roktura cauruli un labās rokas īkšķis aptvertu vadības rokturi.

12.2 Zāģēšana

BRĪDINĀJUMS

Rodoties atsitienam, motorzāģis var tikt pagrūsts lietotāja virzienā. Lietotājs var gūt smagas vai nāvējošas traumas.

- ▶ Zāģējiet ar pilnu gāzi.
 - ▶ Neizāģējiet ar vadsliedes gala augšējās ceturtdaļas zonu.
-
- ▶ Ar pilnu gāzi ievietojiet vadsliedi griezuma vietā tā, lai vadsliede nesasvērtos.

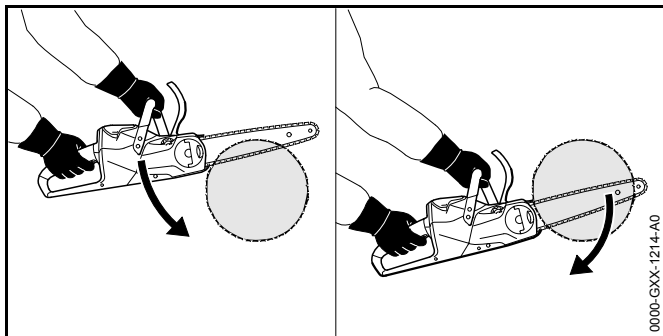

- ▶ Novietojiet robaino aizturi un izmantojiet to kā rotācijas centru.
- ▶ Vadiet vadsliedi pilnībā kokā, lai robainais aizturis vienmēr būtu nostiprināts.
- ▶ Zāģējuma beigās uztveriet motorzāģa svaru.

12.3 Zaru zāģēšana

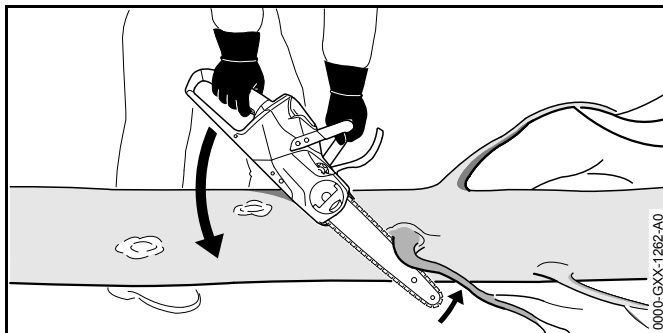

- ▶ Atbalstiet motorzāģi uz stumbra.
- ▶ Ar pilnu gāzi spiediet vadsliedi ar sviras kustību pret zaru.
- ▶ Ar vadsliedes augšpusi nozāģējiet zaru.

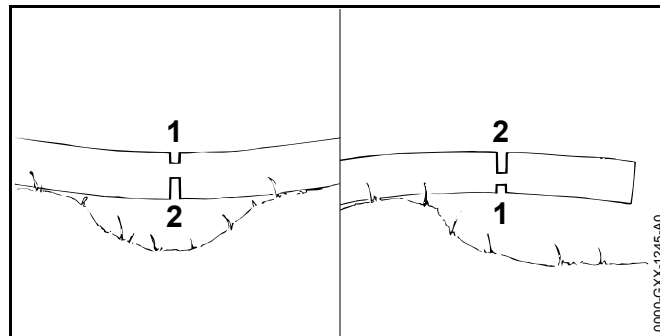

- ▶ Ja zars ir nospiegots: spiedes slodzei pakļautajā pusē izdriest atslogošanas zāģējumu (1), bet pēc tam veiciet pārzāģēšanu (2) no stiepes slodzei pakļautās puses.

12.4 Koku gāšana

12.4.1 Koka krišanas virziena un atkāpšanās ceļa noteikšana

- ▶ Nosakiet koka krišanas virzienu tā, lai vieta, kurā koks nokrīt, būtu brīva.

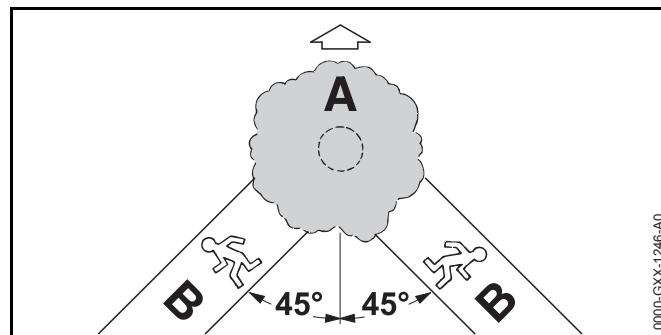

- ▶ Atkāpšanās ceļu (B) nosakiet tā, lai tiktu izpildīti šādi nosacījumi:
 - Atkāpšanās ceļš (B) ir 45° leņķī no krišanas virziena (A).
 - Atkāpšanās ceļā (B) nav šķēršļi.
 - Varat redzēt koka vainagu.
 - Ja atkāpšanās ceļš (B) ir kritumā, atkāpšanās ceļam (B) jābūt paralēli kritumam.

12.4.2 Darba zonas sagatavošana pie stumbra

- ▶ Noņemiet šķēršļus darba zonā pie stumbra.
- ▶ Notīriet stumbra apaugumu.

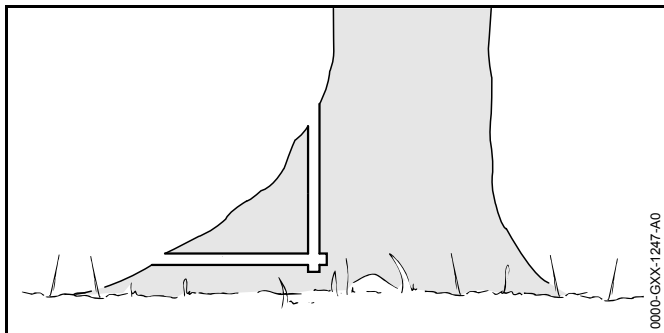

- ▶ Ja stumbram ir lieli, veseli sakņu pārsnāgumi: vispirms vertikāli un pēc tam horizontāli iezāģējiet sakņu pārsnāgumus un pēc tam noņemiet tos.

12.4.3 Aizzāģējuma iezāģēšana

Aizzāģējums nosaka virzienu, kurā koks krīt. Ievērojiet valstī spēkā esošos noteikumus par aizzāģējuma novietojumu.

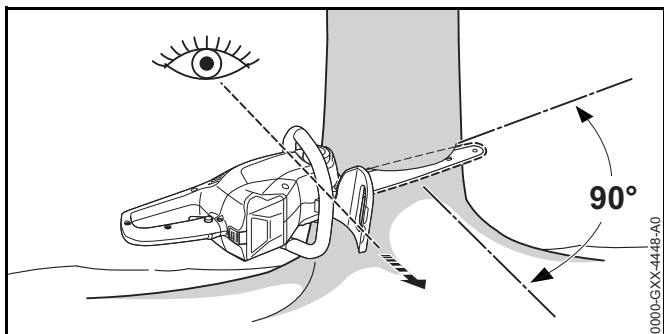

- ▶ Novietojiet motorzāģi tā, lai aizzāģējums būtu taisnā leņķī attiecībā pret krišanas virzienu un lai motorzāģis būtu pēc iespējas tuvāk zemei.
- ▶ Iezāģējiet horizontālu pamatnes iegriezumu.
- ▶ Iezāģējiet augšējo iegriezumu 45° leņķī attiecībā pret horizontālo pamatnes iegriezumu.

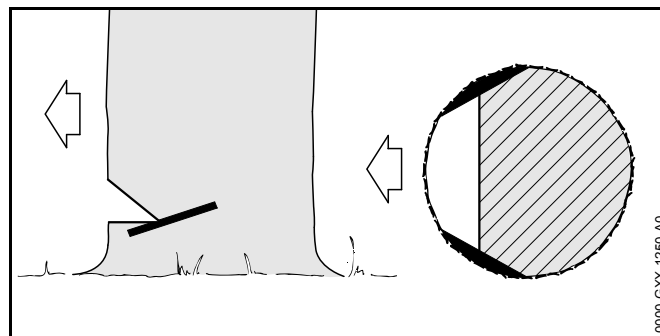

- ▶ Ja koks ir vesels ar garām šķiedrām: lezāģējiet aplievas zāģējumus tā, lai tiktu izpildīti šādi noteikumi:
 - Aplievas zāģējumi abās pusēs ir vienādi.
 - Aplievas zāģējumi atrodas aizzāģējuma pamatnes augstumā.
 - Aplievas zāģējumi ir 1/10 no stumbra diametra.
 Kokam krītot, stumbrs nesašķeļas.

12.4.4 Koka gāšanas pēdējā zāģējuma pamatprincipi

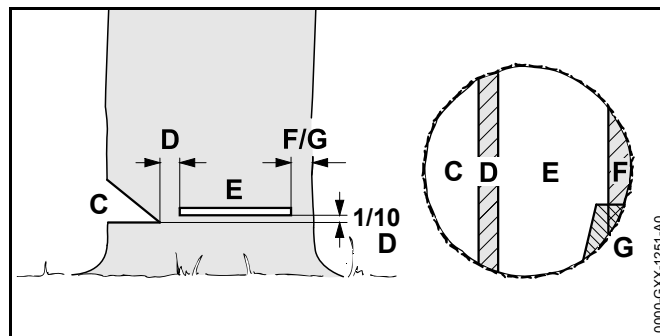

C Aizzāģējums

Aizzāģējums nosaka koka krišanas virzienu.

D Nepabeigtais zāģējums

Nepabeigtais zāģējums kā šarnīrs vada koku zemes virzienā. Nepabeigtais zāģējums ir 1/10 no stumbra diametra.

E Koka gāšanas zāģējums

Izdarot koka gāšanas pēdējo zāģējumu, stumbrs tiek caurzāģēts.

F Drošības josla

Drošības josla atbalsta koku un novērš tā priekšlaicīgu nokrišanu. Drošības josla ir no 1/10 līdz 1/5 no stumbra diametra.

G Atbalsta josla

Atbalsta josla atbalsta koku un novērš tā priekšlaicīgu nokrišanu. Atbalsta josla ir no 1/10 līdz 1/5 no stumbra diametra.

12.4.5 Iezāģēšana

Iezāģēšana ir darba metode, kas ir nepieciešama koku gāšanai.

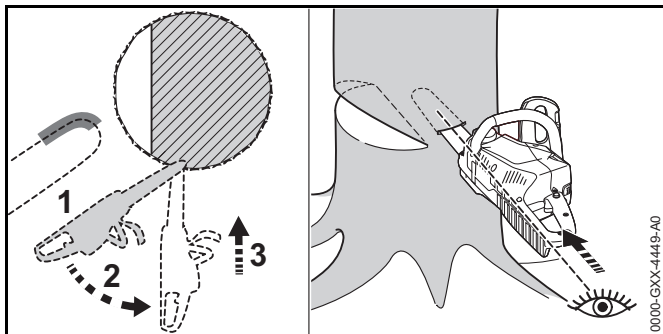

- ▶ Vadsliede jāpieliek ar smailes apakšpusi un jāzāģē ar pilnu gāzi.
- ▶ Zāģējiet tik dziļi, līdz vadsliede stumbrā atrodas dubultplatumā.
- ▶ Ievirziet iezāģējuma pozīcijā.
- ▶ Iegremdējiet vadsliedi.

12.4.6 Atbilstīga pēdējā zāģējuma izvēle

Atbilstīga pēdējā zāģējuma izvēle ir atkarīga no šādiem apstākļiem:

- koka dabiskā slīpuma;
- koka zaru novietojuma;

- koka bojājumiem;
- koka veselības;
- ja kokā ir sniegs - no sniega masas;
- slīpuma virziena;
- vēja virziena un vēja ātruma;
- blakus esošajiem kokiem.

Tiek izšķirti dažādi šo apstākļu izpausmju varianti. Šajā lietošanas instrukcijā tiek aprakstīti tikai 2 izpausmju varianti.

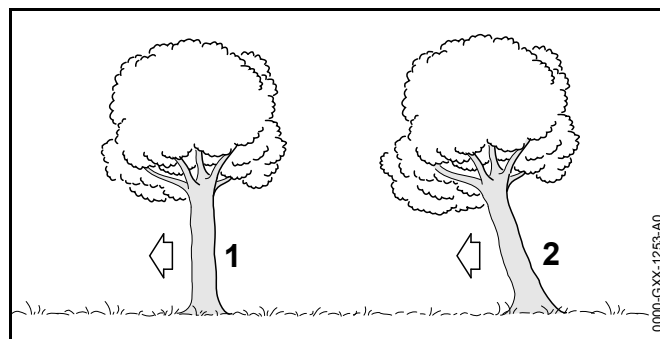
**1 Normāls koks**

Normāls koks atrodas vertikāli un tam ir vienmērīgs vainags.

2 Koks ar novirzītu smaguma centru

Koks ar novirzītu smaguma centru atrodas slīpi un tā vainags ir koka krišanas virzienā.

12.4.7 Normāla koka ar mazu stumbra diametru gāšana

Normāls koks tiek gāzts ar pēdējo zāģējumu ar drošības joslu. Šo pēdējo zāģējumu veiciet, ja stumbra diametrs ir mazāks nekā faktiskais motorzāģa zāģējuma garums.

- ▶ Uzsauciet "Uzmanību!".

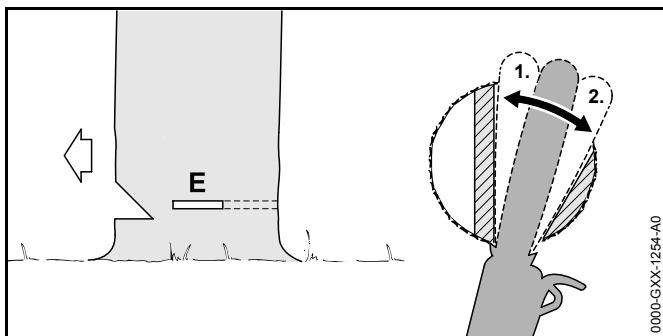

- ▶ Ievietojiet vadsliedi pēdējā zāģējumā, līdz tā ir redzama otrajā stumbra pusē,  12.4.5.
- ▶ Novietojiet robaino aizturi aiz nepabeigtā zāģējuma un izmantojiet to kā rotācijas centru.
- ▶ Veidojiet pēdējo zāģējumu nepabeigtā zāģējuma virzienā.
- ▶ Veidojiet pēdējo zāģējumu drošības jostas virzienā.

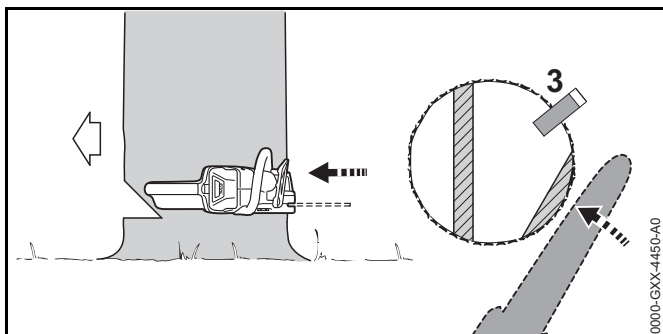

- ▶ Ievietojiet ķīli. Ķīlim jāatbilst stumbra diametra un pēdējā zāģējuma platumam.
- ▶ Uzsauciet "Uzmanību!".
- ▶ Ar izstieptām rokām no ārpuses horizontāli pēdējā zāģējuma līmenī pārzāģējiet drošības joslu. Koks krīt.

12.4.8 Normāla koka ar lielu stumbra diametru gāšana

Normāls koks tiek gāzts ar pēdējo zāģējumu ar drošības joslu. Šo pēdējo zāģējumu veiciet, ja stumbra diametrs ir lielāks nekā faktiskais motorzāģa zāģējuma garums.

- ▶ Uzsauciet "Uzmanību!".

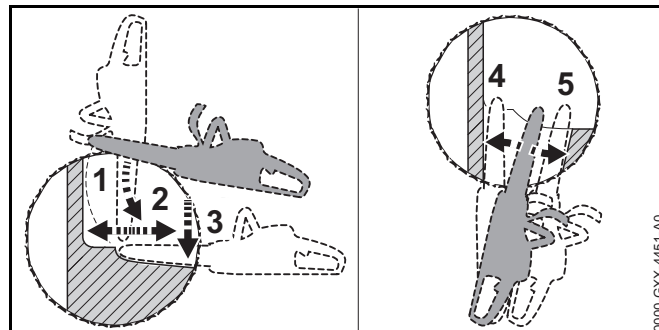

- ▶ Novietojiet robaino aizturi pēdējā zāģējuma augstumā un izmantojiet to kā rotācijas centru.
- ▶ Vadiet motorzāģi horizontāli pēdējā zāģējumā un pagrieziet to pēc iespējas tālāk.
- ▶ Veidojiet pēdējo zāģējumu nepabeigtā zāģējuma virzienā.
- ▶ Veidojiet pēdējo zāģējumu drošības jostas virzienā.
- ▶ Pāreijiet stumbra pretējā pusē.
- ▶ Ievietojiet vadsliedi tajā pašā pēdējā griezumā līmenī.
- ▶ Veidojiet pēdējo zāģējumu nepabeigtā zāģējuma virzienā.
- ▶ Veidojiet pēdējo zāģējumu drošības jostas virzienā.

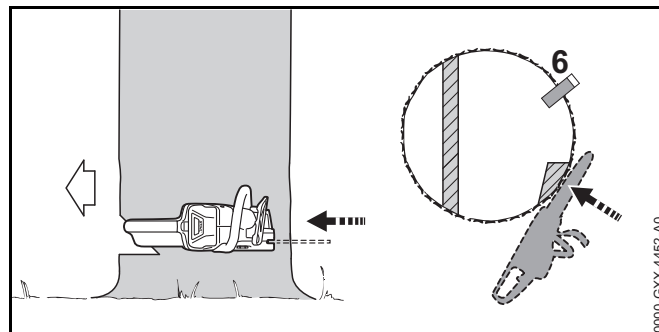

- ▶ Ievietojiet ķīli. Ķīlim jāatbilst stumbra diametra un pēdējā zāģējuma platumam.
- ▶ Uzsauciet "Uzmanību!".

- ▶ Ar izstieptām rokām no ārpuses horizontāli pēdējā zāģējuma līmeni pārzāģējiet drošības joslu. Koks krīt.

12.4.9 Koka ar novirzītu smaguma centru ar mazu stumbra diametru gāšana

Koka ar novirzītu smaguma centru tiek gāzts ar pēdējo zāģējumu ar atbalsta joslu. Šo pēdējo zāģējumu veiciet, ja stumbra diametrs ir mazāks nekā faktiskais motorzāģa zāģējuma garums.

- ▶ Uzsauciet "Uzmanību!".

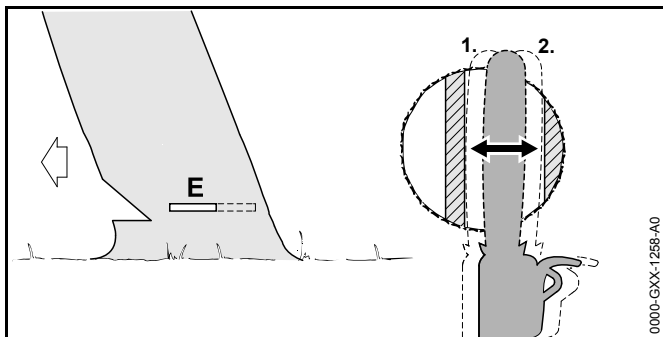

- ▶ Ievietojiet vadsliedi pēdējā zāģējumā, līdz tā ir redzama otrajā stumbra pusē,  12.4.5.
- ▶ Veidojiet pēdējo zāģējumu nepabeigtā zāģējuma virzienā.
- ▶ Veidojiet pēdējo zāģējumu atbalsta jostas virzienā.

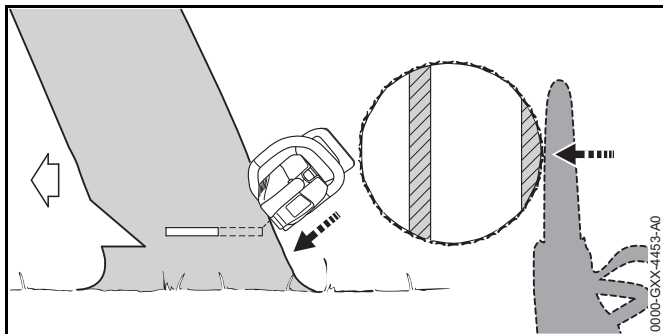

- ▶ Uzsauciet "Uzmanību!".

- ▶ Ar izstieptām rokām no ārpuses slīpi augšpusē pārzāģējiet atbalsta joslu. Koks krīt.

12.4.10 Koka ar novirzītu smaguma centru ar lielu stumbra diametru gāšana

Koks ar novirzītu smaguma centru tiek gāzts ar pēdējo zāģējumu ar atbalsta joslu. Šo pēdējo zāģējumu veiciet, ja stumbra diametrs ir lielāks nekā faktiskais motorzāģa zāģējuma garums.

- ▶ Uzsauciet "Uzmanību!".

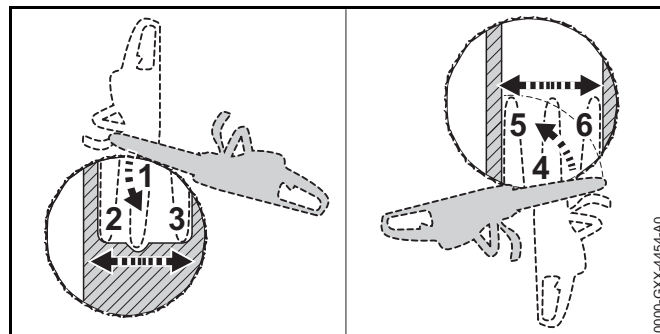

- ▶ Novietojiet robaino aizmuri pēdējā zāģējuma augstumā aiz atbalsta joslas un izmantojiet to kā rotācijas centru.
- ▶ Vadiet motorzāģi horizontāli pēdējā zāģējumā un pagrieziet to pēc iespējas tālāk.
- ▶ Veidojiet pēdējo zāģējumu nepabeigtā zāģējuma virzienā.
- ▶ Veidojiet pēdējo zāģējumu atbalsta jostas virzienā.
- ▶ Pārejiet stumbra pretējā pusē.
- ▶ Novietojiet robaino aizmuri pēdējā zāģējuma augstumā aiz nepabeigtā zāģējuma un izmantojiet to kā rotācijas centru.
- ▶ Vadiet motorzāģi horizontāli pēdējā zāģējumā un pagrieziet to pēc iespējas tālāk.
- ▶ Veidojiet pēdējo zāģējumu nepabeigtā zāģējuma virzienā.
- ▶ Veidojiet pēdējo zāģējumu atbalsta jostas virzienā.

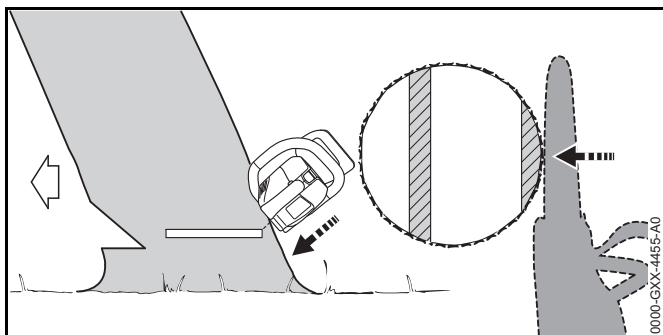

- ▶ Uzsauciet "Uzmanību!".
- ▶ Ar izstieptām rokām no ārpuses slīpi augšpusē pārzāgējiet atbalsta joslu. Koks krīt.

13 Pēc darba

13.1 Pēc darba

- ▶ Izslēdziet motorzāģi, ieslēdziet ķēdes bremzi un izņemiet akumulatoru.
- ▶ Ja motorzāģis ir mitrs: ļaujiet motorzāģim izžūt.
- ▶ Ja akumulators ir mitrs: ļaujiet akumulatoram izžūt.
- ▶ Veiciet motorzāģa tīrīšanu.
- ▶ Veiciet vadslīdes un zāģa ķēdes tīrīšanu.
- ▶ Atskrūvējiet spārnuzgriezni.
- ▶ Pagrieziet spriegotājratu 2 apgriezienus pretēji pulksteņrādītāja kustības virzienam. Zāģa ķēde ir atbloķēta.
- ▶ Pievelciet spārnuzgriezni.
- ▶ Uzstādiet ķēdes aizsargu uz vadslīdes tā, lai tas pilnībā nosedz visu vadslīdi.
- ▶ Veiciet akumulatora tīrīšanu.

14 Transportēšana

14.1 Motorzāģa transportēšana

- ▶ Izslēdziet motorzāģi, ieslēdziet ķēdes bremzi un izņemiet akumulatoru.
- ▶ Uzstādiet ķēdes aizsargu uz vadslīdes tā, lai tas pilnībā nosedz visu vadslīdi.
- ▶ Ar labo roku pārnēsājiet motorzāģi aiz roktura caurules tā, lai vadslīdes būtu novietota virzienā uz aizmuguri.
- ▶ Transportējot motorzāģi transportlīdzeklī: nostipriniet motorzāģi tā, lai tas neapgāztos un nekustētos.

14.2 Akumulatora transportēšana

- ▶ Izslēdziet motorzāģi, ieslēdziet ķēdes bremzi un izņemiet akumulatoru.
- ▶ Pārliecinieties, vai akumulators ir drošā stāvoklī.
- ▶ Akumulatoru iepakojiet tā, lai tiktu izpildīti šādi noteikumi:
 - Iepakojums nevada elektrisko strāvu.
 - Akumulators iepakojumā nekustas.
- ▶ Nostipriniet iepakojumu tā, lai tas nekustētos.

Akumulators atbilst bīstamo preču pārvadāšanas noteikumiem. Akumulators ir klasificēts kā UN 3480 (litija-jonu akumulators) un tas ir pārbaudīts atbilstoši ANO rokasgrāmatas "Pārbaudes un kritēriji" III daļas, 38.3. apakšnodaļai.

Transportēšanas noteikumi ir doti vietnē www.stihl.com/safety-data-sheets.

15 Uzglabāšana

15.1 Motorzāģa glabāšana

- ▶ Izslēdziet motorzāģi, ieslēdziet ķēdes bremzi un izņemiet akumulatoru.
- ▶ Uzstādiet ķēdes aizsargu uz vadslīdes tā, lai tas pilnībā nosedz visu vadslīdi.

- ▶ Glabājiet motorzāģi tā, lai tiktu izpildīti šādi noteikumi:
 - Motorzāģis nav pieejams bērniem.
 - Motorzāģis ir tīrs un sauss.
- ▶ Glabājot motorzāģi ilgāk nekā 3 mēnešus: Veiciet vadslīdes un zāģa ķēdes demontāžu.

15.2 Akumulatora uzglabāšana

STIHL iesaka akumulatoru glabāt uzlādes līmenī no 40 % līdz 60 % (2 zaļā krāsā degošas gaismas diodes).

- ▶ Glabājiet akumulatoru tā, lai tiktu izpildīti šādi noteikumi:
 - Akumulators nav pieejams bērniem.
 - Akumulators ir tīrs un sauss.
 - Akumulators atrodas slēgtā telpā.
 - Neglabājiet akumulatoru kopā ar motorzāģi un lādētāju.
 - Akumulators atrodas elektrisko strāvu nevadošā iepakojumā.
 - Akumulatoru glabājiet temperatūrā, kas ir robežās no -10 °C līdz +50 °C.

15.3 Lādētāja uzglabāšana

- ▶ Atvienojiet tīkla kontaktdakšu no kontaktligzdas.
- ▶ Izņemiet akumulatoru.

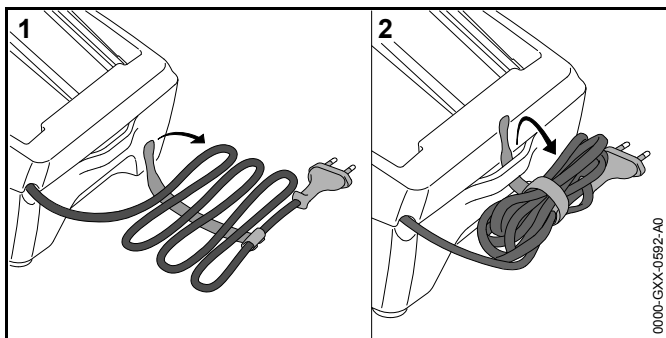

- ▶ Uztiniet pieslēguma kabeli un piestipriniet to uz lādētāja.
- ▶ Glabājiet lādētāju tā, lai tiktu izpildīti šādi noteikumi:
 - Lādētājs nav pieejams bērniem.
 - Lādētājs ir tīrs un sauss.

- Lādētājs atrodas slēgtā telpā.
- Lādētājs ir atvienots no akumulatora.
- Lādētājs nav uzkarināts aiz barošanas vada.
- Lādētāju glabājiet temperatūrā, kas ir robežās no +5 °C līdz +40 °C.

16 Tīrīšana

16.1 Motorzāģa tīrīšana

- ▶ Izslēdziet motorzāģi, ieslēdziet ķēdes bremzi un izņemiet akumulatoru.
- ▶ Tīriet motorzāģi ar samitrinātu drāniņu vai STIHL sveķu šķīdinātāju.
- ▶ Noņemiet ķēdes rata pārsegu.
- ▶ Tīriet zonu ap ķēdes ratu ar samitrinātu drāniņu vai STIHL sveķu šķīdinātāju.
- ▶ Izņemiet no akumulatora nodaļuma svešķermeņus un iztīriet to ar samitrinātu drāniņu.
- ▶ Akumulatora nodaļuma elektriskos kontaktus tīriet ar otu vai maigu suku.
- ▶ Piemontējiet ķēdes rata pārsegu.

16.2 Vadslīdes un zāģa ķēdes tīrīšana

- ▶ Izslēdziet motorzāģi, ieslēdziet ķēdes bremzi un izņemiet akumulatoru.
- ▶ Veiciet vadslīdes un zāģa ķēdes demontāžu.

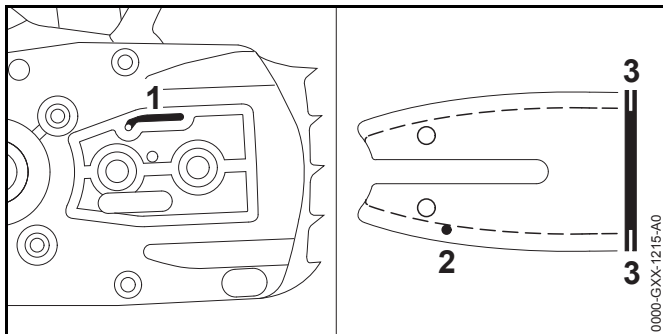

- ▶ Ar otu, maigu suku vai STIHL sveķu šķīdinātāju notīriet eļļas izplūdes kanālu (1), eļļas ieplūdes atveri (2) un rievu (3).
- ▶ Ar otu, maigu suku vai STIHL sveķu šķīdinātāju notīriet zāģa ķēdi.
- ▶ Veiciet sliedes un ķēdes montāžu.

16.3 Akumulatora tīrīšana

- ▶ Tīriet akumulatoru ar samitrinātu drāniņu.

16.4 Lādētāja tīrīšana

- ▶ Atvienojiet tīkla kontaktdakšu no kontaktligzdas.
- ▶ Tīriet lādētāju ar samitrinātu drāniņu.
- ▶ Lādētāja elektriskos kontaktus tīriet ar otu vai maigu suku.

17 Apkope

17.1 Vadsliedes atskarpju noņemšana

Vadsliedes ārējā malā var veidoties atskarpe.

- ▶ Ar plakano vīli vai STIHL vadsliedes regulatoru noņemiet atskarpī.
- ▶ Neskaidrību gadījumā: vērsieties pie STIHL tirgotāja.

17.2 Zāģa ķēdes asināšana

Lai veiktu pareizu zāģa ķēdes asināšanu, nepieciešams daudz vingrināties.

STIHL vīles, STIHL vīlēšanas palīgierīces, STIHL asināšanas ierīces un brošūra „STIHL zāģa ķēžu asināšana” palīdzēs veikt pareizu zāģa ķēžu asināšanu. Brošūra ir pieejam šeit www.stihl.com/sharpening-brochure.

STIHL iesaka zāģa ķēžu asināšanu uzticēt STIHL tirgotājam.

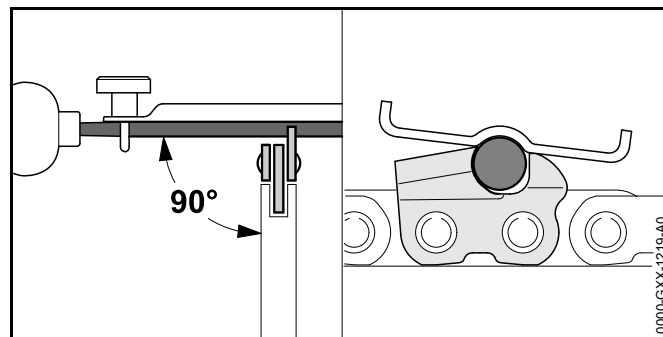

- ▶ Katru griezējzobu uzasiniet ar apaļo vīli tā, lai tiktu izpildīti šādi nosacījumi:
 - Apaļā vīle atbilst zāģa ķēdes dalījumam.
 - Apaļā vīle tiek vadīta no iekšpuses uz āru.
 - Apaļā vīle tiek vadīta taisnā leņķī pret vadsliedi.
 - Ir ievērots 30° asināšanas leņķis.

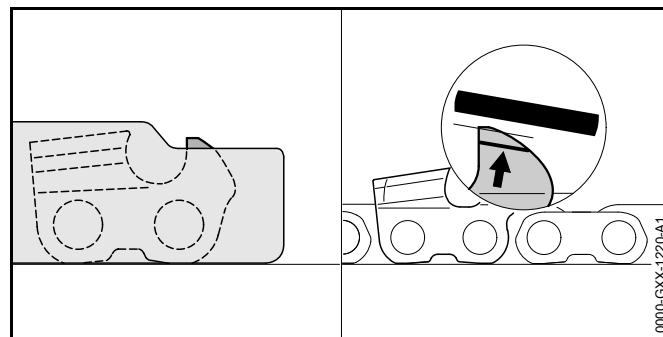

- ▶ Asiniet dziļuma ierobežotāju ar plakano vīli tā, lai tā piekļautos STIHL vīlēšanas šablonam un būtu novietota paralēli nodiluma atzīmei. STIHL vīlēšanas šablonam jāatbilst zāga ķēdes dalījumam.
- ▶ Neskaidrību gadījumā: vēršieties pie STIHL tirgotāja.

17.3 Ķēdes bremzes apkope

Lietotājs pats nevar veikt ķēdes bremzes apkopi.

- ▶ Šādos intervālos lūdziet STIHL tirgotājam veikt ķēdes bremzes apkopi:
 - pilna laika ekspluatācija: ik pēc trīs mēnešiem;
 - nepilna laika ekspluatācija: reiz pusgadā;
 - neregulāra lietošana: reizi gadā.

18 Remonts

18.1 Motorzāga, akumulatora un lādētāja remonts

Lietotājs nevar veikt motorzāga, vadslīdes, zāga ķēdes, akumulatora un lādētāja remontu pats.

- ▶ Ja motorzāģis, vadslīde vai zāga ķēdes ir bojāti: neizmantojiet motorzāģi, vadslīdi vai zāga ķēdi un lūdziet STIHL tirgotāja palīdzību.
- ▶ Ja akumulators ir bojāts: Nomainiet akumulatoru.
- ▶ Ja lādētājs ir bojāts: nomainiet lādētāju.
- ▶ Ja barošanas kabelis ir bojāts: neizmantojiet lādētāju un lūdziet STIHL tirgotāju nomainīt barošanas kabeli.

19 Traucējumu novēršana

19.1 Motorzāģa vai akumulatora traucējumu novēršana

Traucējumi	Akumulatora gaismas diodes	Cēlonis	Novēršana
Motorzāģis pēc ieslēgšanas neiedarbojas	1 gaismas diode mirgo zaļā krāsā.	Nepietiekama akumulatora uzlāde.	► uzlādējiet akumulatoru.
	1 gaismas diode deg sarkanā krāsā.	Akumulators ir pārāk silts vai auksts.	► Ieslēdziet ķēdes bremzi un izņemiet akumulatoru. ► Ļaujiet akumulatoram atdzist vai sasilt.
	3 gaismas diodes mirgo sarkanā krāsā.	Radies motorzāģa traucējums.	► Ieslēdziet ķēdes bremzi un izņemiet akumulatoru. ► Veiciet akumulatora nodalījuma kontaktu tīrīšanu. ► Ievietojiet akumulatoru. ► Atlaidiet ķēdes bremzi. ► Ieslēdziet motorzāģi. ► Ja 3 gaismas diodes turpina mirgot sarkanā krāsā: neizmantojiet motorzāģi un lūdziet STIHL tirgotāja palīdzību.
	3 gaismas diodes deg sarkanā krāsā.	Motorzāģis ir pārāk karsts.	► Ieslēdziet ķēdes bremzi un izņemiet akumulatoru. ► Ļaujiet motorzāģim atdzist.
	4 gaismas diodes mirgo sarkanā krāsā.	Radies akumulatora traucējums.	► Ieslēdziet ķēdes bremzi, izņemiet akumulatoru un atkārtoti ievietojiet to. ► Atlaidiet ķēdes bremzi. ► Ieslēdziet motorzāģi. ► Ja 4 gaismas diodes turpina mirgot sarkanā krāsā: neizmantojiet akumulatoru un lūdziet STIHL tirgotāja palīdzību.
		Pārtraukts elektriskais savienojums starp motorzāģi un akumulatoru.	► Izņemiet akumulatoru. ► Veiciet akumulatora nodalījuma kontaktu tīrīšanu. ► Ievietojiet akumulatoru.
		Motorzāģis un akumulators ir mitri.	► Notīriet un izžāvējiet motorzāģi vai akumulatoru.
Motorzāģis darbības laikā izslēdzas.	3 gaismas diodes deg sarkanā krāsā.	Motorzāģis ir pārāk karsts.	► Ieslēdziet ķēdes bremzi un izņemiet akumulatoru. ► Ļaujiet motorzāģim atdzist.

Traucējumi	Akumulatora gaismas diodes	Cēlonis	Novēršana
		Radies elektrisks traucējums.	<ul style="list-style-type: none"> ▶ Izņemiet akumulatoru un ievietojiet atpakaļ. ▶ Ieslēdziet motorzāģi.
Motorzāģa darbības laiks ir pārāk īss.		Akumulators nav pilnībā uzlādēts.	▶ Pilnībā uzlādējiet akumulatoru.
		Pārsniegts akumulatora darbmūžs.	▶ Nomainiet akumulatoru.
Pēc akumulatora ievietošanas lādētājā nesākas uzlādes process.	1 gaismas diode deg sarkanā krāsā.	Akumulators ir pārāk silts vai auksts.	▶ Ļaujiet akumulatoram sasilt. Uzlādes process tiks uzsākts automātiski pēc pieļaujamā temperatūras dizaina sasniegšanas.

19.2 Lādētāja traucējumu novēršana

Traucējumi	Lādētāja gaismas diode	Cēlonis	Novēršana
Akumulators netiek lādēts.	Gaismas diode mirgo sarkanā krāsā.	Pārtraukts elektriskais savienojums starp lādētāju un akumulatoru.	<ul style="list-style-type: none"> ▶ Izņemiet akumulatoru. ▶ Notīriet lādētāja elektriskos kontaktus. ▶ Ievietojiet akumulatoru.
		Radies lādētāja traucējums.	▶ neizmantojiet lādētāju un lūdziet STIHL tirgotāja palīdzību.

20 Tehniskie dati

20.1 Motorzāģi STIHL MSA 120 C, MSA 140 C

MSA 120 C

- Atļautais akumulators: STIHL AK
- Svars bez akumulatora, vadslīdes un zāģa ķēdes: 2,3 kg
- Maksimālais eļļas tvertnes tilpums: 110 cm³ (0,11 l)

MSA 140 C

- Atļautais akumulators: STIHL AK
- Svars bez akumulatora, vadslīdes un zāģa ķēdes: 2,2 kg
- Maksimālais eļļas tvertnes tilpums: 110 cm³ (0,11 l)

20.2 Ķēdes rati un ķēžu ātrumi

MSA 120 C

Atļauts izmantot šādus ķēdes ratus, un tiem ir attiecīgi dotais maksimālais ķēdes ātrums:

- 6 zobu 1/4" P solim: 14,0 m/s

MSA 140 C

Atļauts izmantot šādus ķēdes ratus, un tiem ir attiecīgi dotais maksimālais ķēdes ātrums:

- 6 zobu 1/4" P solim: 14,0 m/s

20.3 Vadsliežu minimālais rievas dziļums

Minimālais rievas dziļums ir atkarīgs no vadslīdes daļījuma.

- 1/4" P: 4 mm

20.4 Akumulators STIHL AK

- Akumulatora tehnoloģija: litija jonu
- Spriegums: 36 V

- Kapacitāte (Ah): skatiet identifikācijas datu plāksnīti
- Energoietilpība (Wh): skatiet identifikācijas datu plāksnīti
- Svars (kg): skatiet identifikācijas datu plāksnīti
- Eksploatācijas un glabāšanas pieļaujamais temperatūras diapazons: no - 10 °C līdz + 50 °C

20.5 Lādētājs STIHL AL 101

- Nominālais spriegums: skatiet identifikācijas datu plāksnīti
- Frekvence: skatiet identifikācijas datu plāksnīti
- Nominālā jauda: skatiet identifikācijas datu plāksnīti
- Uzlādes strāva: skatiet identifikācijas datu plāksnīti
- Eksploatācijas un glabāšanas pieļaujamais temperatūras diapazons: no + 5 °C līdz + 40 °C

Uzlādes laiki ir doti vietnē www.stihl.com/charging-times.

20.6 Skaņas un vibrāciju rādītāji

Skaņas spiediena līmeņa K vērtība ir 2 dB(A). Skaņas jaudas līmeņa K vērtība ir 2 dB(A). Vibrācijas vērtību K vērtība ir 2 m/s².

MSA 120 C

STIHL iesaka lietot dzirdes aizsarglīdzekļus.

- Skaņas spiediena līmenis L_{pA} mērīts saskaņā ar EN 60745-2-13: 83 dB(A)
- Skaņas jaudas līmenis L_{WA} mērīts saskaņā ar EN 60745-2-13: 94 dB(A)
- Vibrācijas vērtība a_{hv} mērīta saskaņā ar EN 60745-2-13
 - vadības rokturis: < 3,2 m/s²
 - roktura caurule: < 3,4 m/s.

MSA 140 C

STIHL iesaka lietot dzirdes aizsarglīdzekļus.

- Skaņas spiediena līmenis L_{pA} mērīts saskaņā ar EN 60745-2-13: 83 dB(A)
- Skaņas jaudas līmenis L_{WA} mērīts saskaņā ar EN 60745-2-13: 94 dB(A)
- Vibrācijas vērtība a_{hv} mērīta saskaņā ar EN 60745-2-13
 - vadības rokturis: < 4,8 m/s²
 - roktura caurule: < 4,3 m/s.

Norādītās vibrāciju vērtības ir izmērītas pēc normētas pārbaudes metodes, un salīdzinājumam tās var attiecināt uz elektroierīcēm. Faktiski novērojamās vibrāciju vērtības var atšķirties no norādītajām vērtībām, atkarībā no pielietojuma veida. Norādītās vibrāciju vērtības iespējams izmantot vibrāciju slodzes novērtēšanai. Nosakiet faktisko vibrāciju slodzi. Pie tam jāņem vērā laiki, kuros elektroierīce ir izslēgta, kā arī tie, kad tā ir ieslēgta, taču darbojas bez slodzes.

20.7 REACH

Ar REACH apzīmē EK rīkojumu par ķīmikāliju reģistrāciju, novērtējumu un sertifikāciju.

Informāciju par REACH rīkojuma izpildi skatiet vietnē www.stihl.com/reach.

21 Vadsliežu un zāga ķēžu kombinācijas

21.1 Motorzāģi STIHL MSA 120 C, MSA 140 C

Solis	Dzenošā posma biezums / rievas platums	Garums	Vadsliede	Vadrata zobu skaits	Dzenošo posmu skaits	Zāga ķēde
1/4" P	1,1 mm	25 cm	Rollomatic E Mini	8	56	71 PM3 (tips 3670)
		30 cm	Rollomatic E Mini		64	

Vadsliedes griezuma garums ir atkarīgs no izmantotā motorzāģa un zāga ķēdes. Faktiskais vadsliedes zāgējuma garums var būt mazāks par norādīto garumu.

22 Rezerves daļas un piederumi

22.1 Rezerves daļas un piederumi

STIHL® Šie simboli apzīmē oriģinālās STIHL rezerves daļas un oriģinālos STIHL piederumus.



STIHL iesaka izmantot oriģinālās STIHL rezerves daļas un oriģinālos STIHL piederumus.

Oriģinālās STIHL rezerves daļas un oriģinālie STIHL piederumi ir pieejamas pie STIHL tirgotāja.

23 Utilizēšana

23.1 Motorzāģa, akumulatora un lādētāja utilizēšana

Informāciju par utilizāciju varat saņemt pie STIHL tirgotāja.

- Utilizējiet motorzāģi, vadsliedi, zāģa ķēdi, akumulatoru, lādētāju, piederumus un iepakojumu atbilstoši noteikumiem un videi draudzīgi.

24 ES atbilstības deklarācija

24.1 Motorzāģi STIHL MSA 120 C, MSA 140 C

ANDREAS STIHL AG & Co. KG

Badstraße 115

D-71336 Waiblingen
Vācija

ar pilnu atbildību paziņo, ka

- Konstrukcija: Motorzāģis ar akumulatoru
- Fabrikas zīmols: STIHL
- Tips: MSA 120 C, sērijas identifikācija: 1254
- Tips: MSA 140 C, sērijas identifikācija: 1254

atbilst direktīvu 2011/65/ES, 2006/42/EK, 2014/30/ES un 2000/14/EK spēkā esošajiem noteikumiem un ir projektēts un konstruēts saskaņā ar šādiem standartiem ražošanas brīdī spēkā esošajā to versijā: EN 55014-1, EN 55014-2, EN 60745-1 un EN 60745-2-13.

EK konstrukcijas tipa pārbaudi saskaņā ar direktīvas 2006/42/EK 12.3. pantu (b) veica: VDE Prüf- u. Zertifizierungsinstitut (NB 0366), Merianstraße 28, 63069 Offenbach, Vācija

- Sertifikācijas numurs:
 - MSA 120 C: 40043471
 - MSA 140 C: 40045658

Lai noteiktu izmērīto un garantēto skaņas jaudas līmeni, tika lietota metodika saskaņā ar direktīvu 2000/14/EK, pielikums V.

MSA 120 C

- Izmērītais skaņas jaudas līmenis: 95 dB(A)
- Garantētais skaņas jaudas līmenis: 97 dB(A)

MSA 140 C

- Izmērītais skaņas jaudas līmenis: 96 dB(A)
- Garantētais skaņas jaudas līmenis: 98 dB(A)

Tehniskie dokumenti tiek glabāti uzņēmuma ANDREAS STIHL AG & Co. KG nodaļā Produktzulassung.

Izgatavošanas gads, ražošanas valsts un ierīces numurs ir norādīts uz motorzāģa.

Vaiblingenā, 01.10.2017.

ANDREAS STIHL AG & Co. KG

ko pārstāv

Thomas Elsner, Izstrādājumu pārvaldības un pakalpojumu vadītājs

24.2 Lādētāja STIHL AL 101 atbilstības norāde

Lādētājs tiek izgatavots un laists aprītē saskaņā ar šādām direktīvām: 2014/35/ES, 2014/30/ES un 2011/65/ES.

Izgatavošanas gads, ražošanas valsts un ierīces numurs ir norādīts uz lādētāja.

Pilns EK atbilstības sertifikāts ir pieejams uzņēmumā ANDREAS STIHL AG & Co. KG, Badstraße 115, 71336 Waiblingen, Vācija.

25 Vispārējie drošības norādījumi darbam ar elektroinstrumentiem

25.1 Ievads

Šajā sadaļā ir atspoguļoti standartā EN/IEC 60745 noformulētie vispārīgie drošības norādījumi, kas attiecas uz darbu ar manuāli vadāmiem, motorizētiem elektroinstrumentiem.

STIHL šie teksti jāizdrukā.

Sadaļā "Elektriskā drošība" iekļautie norādījumi elektrotraumu un elektrošoka riska samazināšanai neattiecas uz STIHL akumulatora ierīcēm.



BRĪDINĀJUMS

Izlasiet visus drošības norādījumus un instrukcijas. Kļūdas vai nolaidība drošības norādījumu un instrukciju ievērošanā var kļūt par elektriskās strāvas trieciena, ugunsgrēka un/vai smagu traumu cēloni. **Uzglabājiet visus drošības norādījumus un instrukcijas arī turpmākai izmantošanai.**

Drošības tehnikas norādījumos izmantotais termins "Elektroinstrumenti" attiecas uz elektroinstrumentiem, kurus darbina, pieslēdzot elektroapgādes tīklam (ar barošanas kabeli), kā arī uz elektroinstrumentiem, kurus darbina ar akumulatoru (bez barošanas kabeļa).

25.2 Drošība darba vietā

- Uzturiet darba zonu tīru, kā arī labi apgaismotu.** Nekārtība darba vietā vai neapgaismotas darba zonas var novest pie nelaiemes gadījumiem.
- Nestrādājiet ar elektroinstrumentiem sprādzienbīstamā vidē, kurā nav degošu šķidrumu, gāzu vai putekļu.** Elektroinstrumenti rada dzirksteles, kas var aizdedzināt putekļus vai tvaikus.
- Lietojot elektroinstrumentus, bērniem un citām personām jāatrodas drošā attālumā.** Novēršot uzmanību, varat zaudēt kontroli pār ierīci.

25.3 Elektrodrošība

- Elektroinstrumenta pieslēguma kontaktdakšai jāatbilst kontaktligzdai. Kontaktdakšai aizliegts veikt jebkādas pārveidojumus. Neizmantojiet kontaktdakšu adapterus kopā ar zemējumaizsargātiem elektroinstrumentiem.** Kontaktdakšas un kontaktligzdas, kam nav veikti pārveidojumi, samazina elektriskās strāvas trieciena risku.
- Nepieļaujiet ķermeņa nonākšanu saskarē ar sazemētām virsmām, piemēram, caurulēm, sildierīcēm, plītiem un ledusskapjiem.** Pastāv paaugstināts elektriskās strāvas trieciena risks, ja jūsu ķermenis ir sazemēts.
- Sargājiet elektroinstrumentus no lietus vai mitruma.** Elektroinstrumentos iekļuvis ūdens palielina elektriskās strāvas trieciena risku.
- Neizmantojiet kabeli mērķiem, kam tas nav paredzēts, piemēram, elektroinstrumenta pārnēsāšanai vai pakarināšanai, kā arī kontaktdakšas atvienošanai no kontaktligzdas. Sargājiet kabeli no karstuma vai eļļu iedarbības, no asām malām, kā arī ierīces kustīgajām detaļām.** Bojāti vai sapinušies kabeli palielina elektriskās strāvas trieciena risku.
- Ja ar elektroinstrumentu strādājat brīvā dabā, izmantojiet tikai tādus pagarinātājus, kas ir piemēroti arī darbam ārpus telpām.** Izmantojot pagarinātājus, kas ir piemēroti darbam ārpus telpām, samazinās elektriskās strāvas trieciena risks.

- f) Ja nav iespējams izvairīties no elektroinstrumenta izmantošanas mitrā vidē, izmantojiet bojājumstrāvas aizsargslēdzi. Izmantojot bojājumstrāvas aizsargslēdzi, samazinās elektriskās strāvas trieciena risks.

25.4 Personu drošība

- a) **Esiet uzmanīgi, sekojiet tam, ko darāt, un strādājiet ar elektroinstrumentiem apdomīgi. Neizmantojiet elektroinstrumentus, kad esat noguruši vai atrodaties narkotisko vielu, alkohola vai medikamentu iedarbībā.** Mirkļis neuzmanības darbā ar elektroinstrumentu var kļūt par smagu traumu cēloni.
- b) **Valkājiet individuālo aizsargaprīkojumu un vienmēr uzlieciet aizsargbrilles.** Valkājot individuālo aizsargaprīkojumu, piemēram, putekļu masku, aizsargapavus ar neslīdošu zoli, aizsargķiveri vai dzirdes aizsarglīdzekli, atkarībā no elektroinstrumenta pielietojuma veida, samazinās traumu risks.
- c) **Nepieļaujiet nejaušu ierīces iedarbināšanu.** Pārliecinieties, ka elektroinstrumenti ir izslēgti, pirms to pieslēgt elektroapgādei un/vai akumulatoram, kā arī pirms tā pacelšanas vai pārnēsāšanas. Ja, pārnēsājot elektroinstrumentu, pirksts atradīsies uz slēdža vai ierīce būs ieslēgta un jūs to pieslēgsiet elektroapgādei, var notikt nelaimes gadījums.
- d) **Pirms elektroinstrumenta ieslēgšanas noņemiet regulēšanas instrumentus vai uzgriežņu atslēgu.** Instruments vai atslēga, kas atrodas rotējošā ierīces detaļā, var kļūt par traumu cēloni.
- e) **Nepieļaujiet atrašanos nepareizā ķermeņa pozā.** Rūpējieties par stabilu stāvokli un nepārtraukti atrodieties līdzsvarā. Negaidītās situācijās tas palīdzēs labāk kontrolēt elektroinstrumentu.
- f) **Valkājiet piemērotu apģērbu. Nevalkājiet platu apģērbu vai rotaslietas. Sekojiet, lai mati un apģērbs atrastos drošā attālumā no kustīgajām detaļām.** Brīvs apģērbs, rotaslietas vai gari mati var ieķerties ierīces kustīgajās detaļās.

- g) **Ja iespējams uzmontēt putekļu nosūkšanas un putekļu savākšanas iekārtas, pārliecinieties, ka tās ir pieslēgtas un pareizi pielietojamas.** Putekļu nosūcēja izmantošana var samazināt putekļu radīto veselības apdraudējumu.
- h) **Nepārkāpiet drošību un elektroinstrumentu lietošanas drošības noteikumus - arī tad, ja esat bieži lietojis elektroinstrumentus.** Neuzmanīga lietošana vienā mirklī var radīt smagas traumas.

25.5 Elektroinstrumentu izmantošana un darbs ar tiem

- a) **Nepārslogojiet ierīci.** Ikreiz izmantojiet paredzētajam darbam piemērotu elektroinstrumentu. Ar piemērotu elektroinstrumentu labāk un drošāk strādāsiet tā pieļaujamās jaudas diapazonā.
- b) **Neizmantojiet elektroinstrumentu, kam bojāts slēdzis.** Elektroinstrumenti, ko vairs nevar ieslēgt vai izslēgt, ir bīstami un jāsaremontē.
- c) **Pirms ierīces regulēšanas, darba instrumentu maiņas vai elektroinstrumenta novietošanas stāvēšanai, atvienojiet kontaktakšu no kontaktligzdas un/vai izņemiet izņemamu akumulatoru.** Šie drošības pasākumi nepieļaus neparedzētu elektroinstrumenta darbības uzsākšanu.
- d) **Elektroinstrumentus, ko neizmantojat, uzglabājiet bērniem nepieejamā vietā. Neļaujiet ierīci izmantot personām, kas to nepārzina vai nav lasījušas šīs instrukcijas.** Elektroinstrumenti ir bīstami, ja tos izmanto nepieredzējušas personas.
- e) **Kopiet elektroinstrumentus un to darba instrumentu rūpīgi.** Pārbaudiet, vai kustīgās detaļas darbojas bez traucējumiem un neiesprūst, vai detaļas nav salūzušas vai bojātas tādā mērā, ka tas var ietekmēt elektroinstrumenta darbību. Pirms elektroinstrumenta atkārtotas izmantošanas lūdziet nomainīt bojātās detaļas. Daudzu nelaimes gadījumu cēlonis ir slikti veikta elektroinstrumentu apkope.
- f) **Uzturiet griezējinstrumentus asus un tīrus.** Rūpīgi kopti griezējinstrumenti ar asām griezējmalām mazāk iesprūst, un tie ir vieglāk vadāmi.

- g) **Izmantojiet elektroinstrumentus, to piederumus, papildu instrumentus utt. saskaņā ar šīm instrukcijām. Ikreiz ņemiet vērā darba apstākļus un veicamā darba specifiku.** Elektroinstrumentu izmantošana citiem neparedzētiem mērķiem var novest pie bīstamām situācijām.
- h) **Raugieties, lai rokturi un saskares virsmas būtu sausas, tīras un uz tām nebūtu eļļa vai smērvielas.** Slīdoši rokturi un saskares virsmas nenodrošina drošu elektroinstrumenta vadību un kontroli neparedzētās situācijās.

25.6 Ar akumulatoru darbināmu instrumentu izmantošana un darbs ar tiem

- a) **Lietojiet akumulatoru uzlādēšanai tikai ražotāja ieteiktos lādētājus.** Noteikta veida akumulatoriem paredzēta lādētāja izmantošana cita veida akumulatoru uzlādēšanai rada ugunsbīstamību.
- b) **Lietojiet elektroinstrumentu darbināšanai tikai tiem paredzētos akumulatorus.** Citi akumulatori var izraisīt savainošanas vai aizdegšanas.
- c) **Nenovietojiet nelietoto akumulatoru biroja saspaužu, monētu, atslēgu, naglu, skrūvju vai citu nelieliem metāla priekšmetu tuvumā, kas varētu radīt kontaktu īsslēgumu.** Akumulatora kontaktu īssavienojums var izraisīt apdedzināšanos vai aizdegšanas.
- d) **Nepareiza lietošana var izraisīt šķidrums izplūdi no akumulatora.** Izvairieties no saskares ar to. Ja tas nejauši nonācis saskarē ar ādu, nekavējoties noskalojiet ar ūdeni. **Ja šķidrums iekļuvis acīs, papildus meklējiet arī medicīnisko palīdzību.** Izplūdis akumulatora šķidrums var radīt ādas kairinājumu vai ķīmiskos apdegumus.
- e) **Neizmantojiet bojātu vai izmainītu akumulatoru.** Bojāti vai izmainīti akumulatori var darboties neparedzami un radīt ugunsgrēkus, sprādzienus vai traumas.
- f) **Nepakļaujiet akumulatoru liesmu vai pārāk augstas temperatūras ietekmei.** Liesmas vai temperatūra virs 130 °C (265 °F) var radīt sprādzienu.
- g) **Ievērojiet lādēšanas norādes un nekādā gadījumā nelādējiet akumulatoru vai ar akumulatoru darbināmu instrumentu ārpus lietošanas instrukcijā dotā**

temperatūras diapazona. Nepareiza lādēšana vai lādēšana ārpus temperatūras diapazona var iznīcināt akumulatoru un paaugstināt ugunsbīstamību.

25.7 Serviss

- a) **Savas elektroierīces remontu uzticiet kvalificētam, speciāli apmācītam personālam, kas izmanto tikai oriģinālās rezerves daļas.** Tādējādi varēsiet būt pārliecināti, ka tiek saglabāta elektroierīces drošība.
- b) **Nekādā gadījumā neveiciet bojātu akumulatoru apkopi.** Jebkuru akumulatora apkopi būtu jāveic tikai ražotājam vai pilnvarotās pārstāvniecībās.

25.8 Drošības norādījumi darbam ar ķēdes zāģi

- **Kad zāģis darbojas, visām ķermeņa daļām jāatrodas drošā attālumā no zāģa ķēdes. Pirms zāģa iedarbināšanas jāpārliecinās, vai zāģa ķēde ne ar ko nesaskaras.** Strādājot ar ķēdes zāģi, pietiek ar īsu neuzmanības mirkli, un zāģa ķēde jau ir aizķērusi apģērbu vai kādu ķermeņa daļu.
- **Vienmēr turiet ķēdes zāģi ar labo roku aiz aizmugurējā roktura un ar kreiso roku satveriet priekšējo rokturi.** Mēģinot ķēdes zāģi turēt otrādi, būtiski palielinās savainošanās risks, tādēļ šāds darba paņēmiens ir aizliegts..
- **Elektroiekārtu drīkst satvert tikai aiz rokturu izolētajām virsmām, jo zāģa ķēde var aizķert apslēptus elektrības vadus.** Ja zāģa ķēde nonāk saskarē ar zem sprieguma esošu vadu, spriegums tiek novadīts uz elektroiekārtas metāla daļām, un tādējādi lietotājs ir pakļauts elektrošoka riskam.
- **Valkājiet aizsargbrilles un dzirdes aizsardzības aprīkojumu. Ieteicams arī aizsargaprīkojums galvai, rokām, kājām un pēdām.** Piemērots aizsargtērps samazina iespēju, ka iekārtas lietotājs var savainoties ar lidojošām skaidām vai zāģa ķēdi, nejauši tai pieskaroties.
- **Ar ķēdes zāģi nedrīkst strādāt, atrodoties kokā.** Strādāšana kokā palielina savainošanās risku.

- **Vienmēr ieņemiet stabilu pozu un darbiniet ķēdes zāģi tikai tad, ja Jums zem kājām ir stingrs, drošs un līdzens pamats.** Stāvēšana uz slidenām vai nestabilām virsmām, kā arī pakāpšanās uz kāpnēm var novest pie kontroles zaudēšanas pār ķēdes zāģi.
- **Zāģējot mehāniskajam spriegumam pakļautu zaru, atcerieties, ka tas ir atsperīgs un var tikt atsists atpakaļ.** Atbrīvojoties koksnes šķiedrās esošajam spriegumam, nospriegotais zars var trāpīt zāģa lietotājam un/vai izraisīt nekontrolētu ķēdes zāģa kustību.
- **Īpaša piesardzība jāievēro, zāģējot pamežu un jaunus kokus.** Tievā koksne var iekerties zāģa ķēdē un trāpīt jums vai izsist jūs no līdzsvara.
- **Pārnēsājiet ķēdes zāģi aiz priekšējā roktura, izslēgtā stāvoklī, turot to pavērstu prom no ķermeņa.** Transportējot vai uzglabājot ķēdes zāģi, vienmēr uzlieciet drošības pārsegu. Rūpība un piesardzība darbā ar ķēdes zāģi samazina iespēju nejauši nonākt saskarē ar kustībā esošu zāģa ķēdi.
- **Ievērojiet norādījumus par eļļošanu, ķēdes spriegošanu un aprīkojuma nomaiņu.** Nepareizas vai nepietiekamas nospriegošanas vai eļļošanas gadījumā ķēde var pārtrūkt vai palielināt atsietna risku.
- **Raugieties, lai rokturi būtu sausi, tīri un uz tiem nebūtu eļļa vai smērvielas.** Taukaini, eļļaini rokturi ir slideni un var novest pie kontroles zuduma.
- **Zāģējiet tikai koksni. Ķēdes zāģi nedrīkst lietot darbiem, kam tas nav paredzēts. Piemērs: nelietojiet ķēdes zāģi plastmasas, mūra vai tādu būvmateriālu zāģēšanai, kas nav izgatavoti no koksnes. Ķēdes zāģa lietošana darbiem, kam tas nav paredzēts, var izraisīt bīstamas situācijas.**

25.9 Atsietna cēloņi un novēršana

Atsietns var rasties, ja vadsliedes smaile saskaras ar kādu priekšmetu vai koks izliecas un zāģa ķēde iestrēgst griezuma vietā.

Saskare ar sliedes smaili dažos gadījumos var izraisīt negaidītu reakcijas kustību uz aizmuguri, kā rezultātā vadsliede tiek pasista uz augšu un zāģa lietotāja virzienā.

Zāģa ķēdes iestrēgšana pie vadsliedes augšmalas var strauji atgrūst sliedi uz aizmuguri zāģa lietotāja virzienā.

Jebkura no šīm reakcijas kustībām var novest pie tā, ka tiek zaudēta kontrole pār zāģi un, iespējams, rodas nopietni savainojumi. Tādēļ nedrīkst pašauties tikai un vienīgi uz drošības ierīcēm, ar ko ir aprīkots ķēdes zāģis. Kā ķēdes zāģa lietotājam Jums jāveic dažādi pasākumi, lai nodrošinātu, ka darba laikā nevar rasties nelaimes gadījumi un traumas.

Atsietns ir elektroierīces nepareizas vai kļūdainas lietošanas sekas. To var novērst ar piemērotiem pasākumiem, kas aprakstīti zemāk.

- **Stingri turiet zāģi ar abām rokām, ar īkšķi un pārējiem pirkstiem aptverot ķēdes zāģa rokturus. Ieņemiet tādu ķermeņa pozu un novietojiet rokas tā, lai varētu droši uztvert atsietna spēku.** Ja tiek veikti piemēroti pasākumi, iekārtas lietotājs var pārvaldīt atsietna spēkus. Nekādā gadījumā neatlaidiet ķēdes zāģi.
- **Izvairieties no neērtām ķermeņa pozām un nezāģējiet augstāk par plecu augstumu.** Tādējādi tiks novērsta nejauša saskare ar sliedes smaili un nodrošināta labāka kontrole pār ķēdes zāģi negaidītās situācijās.
- **Vienmēr lietojiet ražotāja paredzētās rezerves sliedes un zāģa ķēdes.** Nepareizu rezerves sliežu un zāģa ķēžu lietošana var izraisīt ķēdes pārtrūkšanu un/vai atsietnu.
- **Ievērojiet ražotāja norādījumus par zāģa ķēdes apkopi un asināšanu.** Ja dziļuma ierobežotāji atrodas pārāk zemu, tas palielina atsietna tendenci.

Зміст

1	Вступ	141
2	Інформація до інструкції з експлуатації	141
2.1	Документи, що мають силу	141
2.2	Позначення попереджувальних індикацій у тексті	141
2.3	Символи у тексті	141
3	Огляд	142
3.1	Мотопила, акумулятор та зарядний пристрій	142
3.2	Символи	143
4	Вказівки щодо безпеки	144
4.1	Попереджувальні символи	144
4.2	Використання за призначенням	144
4.3	Вимоги до користувача	145
4.4	Одяг та спорядження	145
4.5	Робоча область та оточення	146
4.6	Безпечний стан	148
4.7	Робота	150
4.8	Реакційні сили	153
4.9	Зарядка	154
4.10	Транспортування	154
4.11	Зберігання	155
4.12	Чищення, технічне обслуговування та ремонт	156
5	Підготувати мотопили до роботи	157
5.1	Підготувати мотопили до роботи	157
6	Зарядка акумулятора та світлодіоди	157
6.1	Зарядка акумулятора	157
6.2	Індикація стану зарядки	158
6.3	Світлодіоди на акумуляторі	158
6.4	Світлодіод на зарядному пристрої	158
7	Збірка мотопили	158
7.1	Монтаж та демонтаж направляючої шини та пильного ланцюга	158
7.2	Натягування пильного ланцюга	160
7.3	Заправити адгезійне мастило для пильного ланцюга	161
8	Встановлення та відпускання гальма ланцюга	161
8.1	Встановити гальмо ланцюга	161
8.2	Відпускання гальма ланцюга	162
9	Встановлення та виймання акумулятора	162
9.1	Встановлення акумулятора	162
9.2	Вийняти акумулятор	162
10	Вмикання та вимикання мотопили	162
10.1	Вмикання мотопили	162
10.2	Вимикання мотопили	163
11	Перевірка мотопили та акумулятора	163
11.1	Перевірка ланцюгової зірочки	163
11.2	Перевірка направляючої шини	163
11.3	Перевірка пильного ланцюга	164
11.4	Перевірка пильного ланцюга	164
11.5	Перевірка елементів системи управління	164
11.6	Перевірка змащення ланцюга	165
11.7	Перевірити акумулятор	165
12	Робота із мотопилою	165
12.1	Яким чином потрібно тримати та вести мотопилу	165
12.2	Пиляння	166
12.3	Обрізання гілок	166
12.4	Валка	166
13	Після закінчення роботи	171
13.1	Після закінчення роботи	171
14	Транспортування	172
14.1	Транспортування мотопили	172
14.2	Транспортування акумулятора	172
15	Зберігання	172
15.1	Зберігання мотопили	172
15.2	Зберігання акумулятора	172
15.3	Зберігання зарядного пристрою	173



Дана інструкція з експлуатації захищена авторським правом. Всі права компанія залишає за собою, особливо право на розмноження, переклад та переробку із використанням електронних систем.

16 Чистка	173	25 Загальні вказівки з техніки безпеки для електроінструментів	182
16.1 Чищення мотопили	173	25.1 Введення	182
16.2 Чищення направляючої шини та пильного ланцюгу	173	25.2 Безпека на робочому місці	182
16.3 Чищення акумулятора	173	25.3 Електробезпека	182
16.4 Чищення зарядного пристрою	174	25.4 Безпека людей	183
17 Технічне обслуговування	174	25.5 Використання та поводженні із електроінструментом	184
17.1 Зняття задирок на направляючій шині	174	25.6 Використання та поводженні із електроінструментом	184
17.2 Гостріння ланцюга пили	174	25.7 Технічне обслуговування	185
17.3 Технічне обслуговування гальма ланцюга	175	25.8 Вказівки з техніки безпеки для ланцюгових пил	185
18 Ремонт	175	25.9 Причини на уникнення зворотного удару	186
18.1 Ремонт мотопили, акумулятора та зарядного пристрою	175		
19 Усунення неполадок	176		
19.1 Усунення неполадок на мотопилі або акумуляторі	176		
19.2 Усунення неполадок зарядного пристрою	177		
20 Технічні дані	178		
20.1 Мотопили STIHL MSA 120 C, MSA 140 C	178		
20.2 Ланцюгові зірочки та швидкість ланцюга	178		
20.3 Мінімальна глибина пазу направляючих шин	178		
20.4 Акумулятор STIHL AK	178		
20.5 Зарядний пристрій STIHL AL 101	178		
20.6 Рівень звуку та вібрації	178		
20.7 REACH	179		
21 Комбінації із направляючих шин та пильних ланцюгів	180		
21.1 Мотопили STIHL MSA 120 C, MSA 140 C	180		
22 Комплектуючі та приладдя	181		
22.1 Комплектуючі та приладдя	181		
23 Утилізація	181		
23.1 Утилізація мотопили, акумулятора та зарядного пристрою	181		
24 Сертифікат відповідності нормам ЄС	181		
24.1 Мотопили STIHL MSA 120 C, MSA 140 C	181		
24.2 Вказівка на виконання встановлених стандартів для STIHL AL 101	182		

1 Вступ

Любі клієнти та клієнтки,

ми раді, що Ви обрали компанію STIHL. Ми розробляємо то виробляємо нашу продукцію з найвищою якістю та у відповідності із потребами наших клієнтів. Так виникають товари, що мають високу надійність також при екстремальному навантаженні.

Компанія STIHL також гарантує найвищу якість сервісного обслуговування. Наші спеціалізовані дилери забезпечують компетентну консультацію та інструктаж, а також повне технічне обслуговування.

Ми вдячні Вам за Вашу довіру та бажаємо Вам задоволення від придбаного Вами продукту STIHL.



Доктор Nikolas Stihl

ВАЖЛИВО! ПЕРЕД ВИКОРИСТАННЯМ ПРОЧИТАТИ ТА ЗБЕРЕГТИ.

2 Інформація до інструкції з експлуатації

2.1 Документи, що мають силу

Діють місцеві правила з техніки безпеки.

- ▶ Додатково до даної інструкції з експлуатації слід прочитати, розібрати та зберегти наступні документи:
 - Запобіжні заходи для акумулятора STIHL АК
 - Інформація щодо техніки безпеки для акумуляторів STIHL та продуктів із вмонтованим акумулятором: www.stihl.com/safety-data-sheets

2.2 Позначення попереджувальних індикацій у тексті



ПОПЕРЕДЖЕННЯ

Індикація вказує на небезпеку, яка може призвести до отримання тяжких травм або смерті.

- ▶ Перелічені заходи можуть усунути можливість отримання тяжких травм або смерті.

ВКАЗІВКА

Індикація вказує на небезпеку, яка може призвести до матеріальних збитків.

- ▶ Перелічені заходи можуть усунути можливість матеріальних збитків.

2.3 Символи у тексті



Дані символи вказують на розділ у даній інструкції з експлуатації.

3 Огляд

3.1 Мотопила, акумулятор та зарядний пристрій

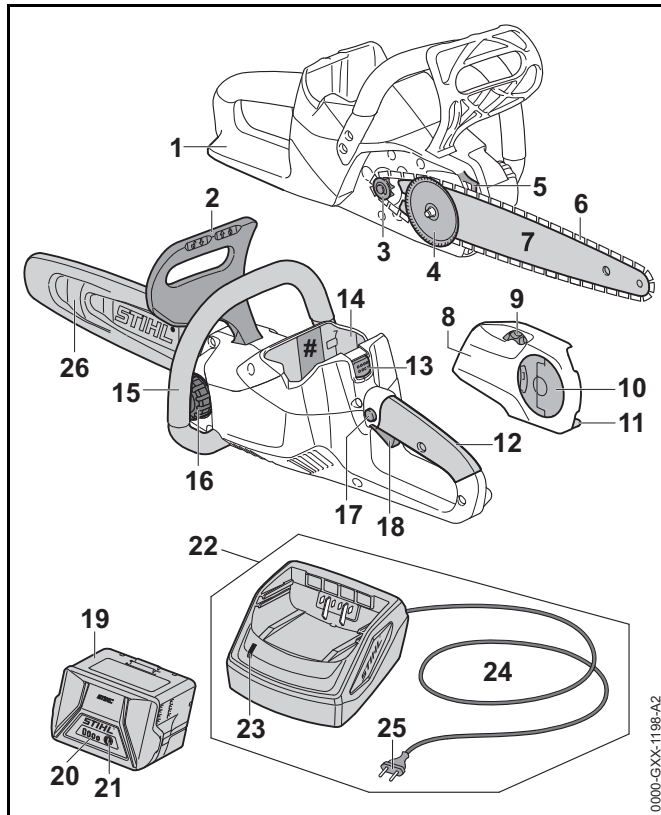

1 Задній захист руки

Задній захист руки захищає праву руку від контакту із відкинутим або порваним пильним ланцюгом.

2 Передній захист руки

Передній захист руки захищає ліву руку від контакту із пильним ланцюгом, слугує для встановлення гальма ланцюга та приводиться в дію при зворотному ударі пильного ланцюга.

3 Ланцюгова зірочка

Ланцюгова зірочка приводить у дію пильний ланцюг.

4 Стягувальна шайба

Стягувальна шайба зміщує направляючу шину та натягує або розслабляє таким чином пильний ланцюг.

5 Зубчатий упор

Зубчатий упор підпирає мотопилу на деревині під час роботи.

6 Пильний ланцюг

Пильний ланцюг ріже деревину.

7 Направляюча шина

Направляюча шина направляє пильний ланцюг.

8 Кришка ланцюгової зірочки

Кришка ланцюгової зірочки покриває ланцюгову зірочку та кріпить направляючу шину на мотопилі.

9 Натяжна зірочка

Натяжна зірочка забезпечує регулювання натяжіння ланцюга.

10 Баранчикова гайка

Баранчикова гайка кріпить кришку ланцюгової зірочки на мотопилі.

11 Уловлювач ланцюга

Уловлювач ланцюга уловлює скинутий або порваний пильний ланцюг.

12 Рукоятка управління

Рукоятка управління слугує для обслуговування, тримання та управління мотопилою.

13 Стопорний важіль

Сторопний важіль тримає акумулятор у акумуляторній шахті.

14 Акумуляторна шахта

Акумуляторна шахта вміщує акумулятор.

15 Трубчаста рукоятка

Трубчаста рукоятка слугує для тримання, управління та носіння мотопили.

16 Кришка масляного баку

Кришка масляного баку закриває масляний бак.

17 Блокуюча кнопка

Блокуюча кнопка розблоковує перемикаючий важіль.

18 Перемикаючий важіль

Перемикаючий важіль вмикає та вимикає мотопилу.

19 Акумулятор

Акумулятор забезпечує мотопилу електроенергією.

20 Світлодіоди

Світлодіоди показують стан зарядки акумулятора та неполадки.

21 Натискна кнопка

Натискна кнопка активує світлодіоди на акумуляторі.

22 Зарядний пристрій

Зарядний пристрій заряджає акумулятор.

23 Світлодіод

Світлодіод показує стан зарядного пристрою.

24 Сполучний провід

Сполучний провід поєднує зарядний пристрій із штепсельною вилкою.

25 Штепсельна вилка

Штепсельна вилка поєднує сполучний провід із штепсельною розеткою.

26 Захист ланцюга

Захист ланцюга захищає від контакту із пильним ланцюгом.

Фірмова табличка із номером агрегату**3.2 Символи**

Символи можуть знаходитись на мотопилі, акумуляторі та на зарядному пристрої і означають наступне:



Даний символ вказує напрямок руху пильного ланцюга.



Для натягування пильного ланцюга повертати слід у даному напрямку.



Даний символ позначає масляний бак для адгезійного мастила пильного ланцюга.



Гальмо ланцюга встановлюється у наступному напрямку.



Гальмо ланцюга відпускається у наступному напрямку.

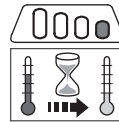

1 світлодіод горить червоним. Акумулятор занадто гарячий або холодний.

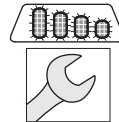

4 світлодіода блимають червоним. У акумуляторі є несправність.



Світлодіод горить зеленим та світлодіоди на акумуляторі горять або блимають зеленим. Акумулятор заряджається.



Світлодіод блимає червоним. Між акумулятором та зарядним пристроєм відсутній електричний контакт або неполадка акумулятора чи зарядного пристрою.

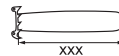

Довжина направляючої шини, яка дозволяється для використання.



Гарантований рівень потужності звуку згідно директиви 2000/14/EG у дБ(А) з метою зробити шумові забруднення продуктами порівнюваними.



Дані поряд із цим символом вказують на енергоємність акумулятора згідно специфікації виробника елемента. Енергоємність що наявна при експлуатації нижча.

 Електроприлад експлуатувати у закритому та сухому приміщенні.

 Продукт не утилізувати разом із домашнім сміттям.

4 Вказівки щодо безпеки

4.1 Попереджувальні символи

Попереджувальні символи на мотопилі, акумуляторі та зарядному пристрої означають наступне:



Дотримуватись правил техніки безпеки та вживати відповідні заходи.



Прочитати, розібрати та зберегти інструкцію з експлуатації.



Носити захисні окуляри та захисний шолом.



Дотримуватись інструкцій щодо правил безпеки при віддачі та виконувати відповідні заходи.



Акумулятор під час перерв у роботі, транспортування, зберігання, технічного обслуговування або ремонту виймати.



Мотопилу та зарядний пристрій захистити від дощу та вологості.



Акумулятор захистити від жару та вогню.



Акумулятор захистити від дощу та вологості та не занурювати у рідину.



Дотримуватись допустимого для акумулятора діапазону температур.

4.2 Використання за призначенням

Мотопили STIHL MSA 120 C та STIHL MSA 140 C призначені для пиляння деревини та для зрізання гілок і валки дерев із малим діаметром стовбура, а також для догляду за деревами у зоні біля будинку.

Мотопилу не дозволяється використовувати під час дощу.

Акумулятор STIHL АК забезпечує мотопилу енергією.

Зарядний пристрій STIHL AL 101 заряджає акумулятор STIHL АК.

▲ ПОПЕРЕДЖЕННЯ

- Акумулятори та зарядні пристрої, які не дозволені компанією STIHL для використання на мотопилі, можуть спричинити пожежу чи вибух. Можуть бути поранені або вбиті люди, а також можливі матеріальні збитки.
 - ▶ Мотопилу використовувати із акумулятором STIHL АК.
 - ▶ Зарядити акумулятор STIHL АК зарядним пристроєм STIHL AL 101, AL 300 або AL 500.

- Якщо мотопила, акумулятор чи зарядний пристрій використовуються не за призначенням, можуть бути тяжко травмовані або вбиті люди, також можливі матеріальні збитки.
 - ▶ Мотопилу, акумулятор та зарядний пристрій використовувати таким чином, як це описано у даній інструкції з експлуатації.

4.3 Вимоги до користувача

⚠ ПОПЕРЕДЖЕННЯ

- Користувачі без інструктажу не можуть розпізнати або оцінити небезпеки, пов'язані із мотопилою, акумулятором та зарядним пристроєм. Користувач або інші люди можуть бути тяжко поранені або вбиті.



- ▶ Прочитати, розібрати та зберегти інструкцію з експлуатації.

- ▶ Якщо мотопила, акумулятор або зарядний пристрій дається іншій особі: давати також інструкцію з експлуатації.
- ▶ Переконатись, що користувач виконує наступні вимоги:
 - Користувач не втомлений.
 - Користувач перебуває у нормальному фізичному, сенсорному та психічному стані, який необхідний для роботи із мотопилою, акумулятором та зарядним пристроєм. Якщо фізичний, сенсорний або психічний стан користувача обмежує можливості роботи, значить користувач може

працювати із даним пристроєм лише під контролем або згідно вказівки відповідальної особи.

– Користувач повнолітній

– Перш ніж користувач вперше працюватиме із мотопилою та використовуватиме зарядний пристрій, він повинен отримати інструктаж спеціалізованого дилера STIHL або компетентної людини.

– Користувач не знаходиться під дією алкоголю, медикаментів або наркотиків.

- ▶ Якщо користувач працює із мотопилою вперше: потренувати пиляння круглою деревиною на козлах для пиляння або стійці.
- ▶ Якщо щось незрозуміло: слід звернутися до спеціалізованого дилера STIHL.

4.4 Одяг та спорядження

⚠ ПОПЕРЕДЖЕННЯ

- Під час роботи довге волосся може втягуватись у мотопилу. Користувач може отримати тяжкі поранення.
 - ▶ Довге волосся зав'язати та закріпити таким чином, щоб вони не могли бути втягнуті у мотопилу.
- Під час роботи на високій швидкості можуть підкидатись предмети. Користувач може бути травмований.



- ▶ Слід носити захисні окуляри, які щільно прилягають. Відповідні захисні окуляри перевірені згідно норми EN 166 а також згідно національним нормам та продаються із відповідною позначкою.

- ▶ Компанія STIHL рекомендує носити захист для обличчя.
- ▶ Носити верхню частину одягу, яка щільно прилягає до тіла та має довгий рукав.

- Предмет що падають зверху можуть призвести до травм голови.



- ▶ Якщо під час роботи зверху можуть падати предмети: носити захисний шолом.

- Під час роботи може підійматись пил та виникати чад. Пил та чад, що вдихається, може зашкодити здоров'ю та викликати алергічні реакції.
 - ▶ Носити захисну маску для дихання.
- Не відповідний одяг може зачепитись за деревину, зарості та потрапити у мотопилу. Користувач без відповідного одягу може бути тяжко травмований.
 - ▶ Носити щільно прилягаючий до тіла одяг.
 - ▶ Шарфи та прикраси зняти.

- Під час роботи користувач може увійти у контакт із пильним ланцюгом, що обертається. Користувач може отримати тяжкі поранення.
 - ▶ Носити довгі штани із захистом від порізів.
- Під час роботи користувач може порізатись об деревину. Під час чищення або технічного обслуговування користувач може увійти у контакт із пильним ланцюгом. Користувач може бути травмований.
 - ▶ Носити робочі рукавиці із резистивного матеріалу.
- Якщо користувач носить не відповідне взуття, він може послизнутись. Якщо користувач контактує із пильним ланцюгом, який обертається, він може порізатись. Користувач може бути травмований.
 - ▶ Носити чоботи для роботи із мотопилою, які мають захист від порізів.

4.5 Робоча область та оточення

4.5.1 Мотопила

▲ ПОПЕРЕДЖЕННЯ

- Особи, що не приймають участь у роботі, діти та тварини можуть не розпізнати та не оцінити небезпеки від мотопили та предметів, що підкидаються. Особи, що не приймають участь у роботі, діти та тварини можуть отримати тяжкі травми.
 - ▶ Осіб, що не приймають участь у роботі, дітей та тварин тримати на відстані від робочої зони.
 - ▶ Не залишати мотопилу без догляду.
 - ▶ Прийняти необхідні заходи для виключення можливості гри дітей з мотопилою.
- Мотопила не захищена від води. Якщо роботи виконуються під дощем або у вологому середовищі, це може призвести до удару струмом. Користувач може бути травмований, а також може бути пошкоджена мотопила.



- ▶ Не працювати під дощем та у вологому середовищі.

- Електричні компоненти мотопили можуть викликати іскри. Іскри у легко займистому та вибухонебезпечному середовищі можуть викликати пожежу або вибух. Можуть бути поранені або вбиті люди, а також можливі матеріальні збитки.
 - ▶ Не експлуатувати у легкозаймистому або вибухонебезпечному середовищі.

4.5.2 Акумулятор

▲ ПОПЕРЕДЖЕННЯ

- Сторонні особи, діти та тварини можуть не розпізнати та не оцінити небезпеки від акумулятора. Особи, що не приймають участь у роботі, діти та тварини можуть отримати тяжкі травми.
 - ▶ Сторонні особи, діти та тварини повинні бути на відстані від робочої зони.
 - ▶ Не залишати акумулятор без догляду.
 - ▶ Прийняти необхідні заходи для виключення можливості гри дітей з акумулятором.
- Акумулятор не захищений від усіх впливів навколишнього середовища. Якщо акумулятор підлягає впливу певним факторам навколишнього середовища, акумулятор може зайнятися або вибухнути. Люди можуть бути тяжко травмовані, також можливі матеріальні збитки.



- ▶ Акумулятор захистити від жару та вогню.
- ▶ Акумулятор не кидати у вогонь.



- ▶ Акумулятор експлуатувати та зберігати у діапазоні температур між - 10 °C та + 50 °C.



- ▶ Акумулятор захистити від дощу та вологості та не занурювати у рідину.

- ▶ Акумулятор тримати на відстані від металевих предметів.
- ▶ Акумулятор не піддавати високому тиску.
- ▶ Акумулятор не піддавати впливу мікрохвильової печі.
- ▶ Акумулятор захищати від впливу хімікалій та солі.

4.5.3 Зарядний пристрій

▲ ПОПЕРЕДЖЕННЯ

- Діти можуть не розпізнати та не оцінити небезпеку від зарядного пристрою та електричного струму. Сторонні особи діти та тварини можуть отримати тяжкі травми або бути вбиті.
 - ▶ Сторонні особи, діти та тварини повинні бути на відстані від робочої зони.
 - ▶ Не залишати зарядний пристрій без догляду.
 - ▶ Прийняти необхідні заходи для виключення можливості гри дітей з зарядним пристроєм.
- Зарядний пристрій не захищений від води. Якщо роботи виконуються під дощем або у вологому середовищі, це може призвести до удару струмом. Користувач може бути травмований, а також може бути пошкоджений зарядний пристрій.



- ▶ Не експлуатувати під дощем та у вологому середовищі.

- Зарядний пристрій не захищений від усіх впливів навколишнього середовища. Якщо зарядний пристрій піддається певному впливу навколишнього середовища, зарядний пристрій може загорітись або вибухнути. Люди можуть бути тяжко травмовані, також можливі матеріальні збитки.
 - ▶ Зарядний пристрій експлуатувати у закритому та сухому приміщенні.
 - ▶ Зарядний пристрій не експлуатувати у легкозаймистому або вибухонебезпечному середовищі.
 - ▶ Зарядний пристрій не експлуатувати на легко займистій підставці.
 - ▶ Зарядний пристрій зберігати та експлуатувати у діапазоні температур між + 5 °C та + 40 °C.
- Люди можуть спіткнутись об сполучний провід. Люди можуть бути травмовані та зарядний пристрій пошкоджений.
 - ▶ Сполучний провід прокласти щільно прилягаючим до землі.

4.6 Безпечний стан

4.6.1 Мотопила

Мотопила знаходиться у безпечному стані, коли виконуються наступні умови:

- Мотопила не пошкоджена.
- Мотопила чиста та суха.
- Уловлювач ланцюга пошкоджено.
- Гальмо ланцюга працює.
- Елементи системи управління працюють та не змінені.
- Змащення ланцюга працює.
- Сліди зношення на ланцюговій зірочці не глибше 0,5 мм.
- Монтована одна із вказаних у даній інструкції з експлуатації комбінацій направляючої шини та пильного ланцюга.

- Направляюча шина та пильний ланцюг правильно монтовані.
- Пильний ланцюг правильно натягнутий.
- Для даної мотопили монтоване лише оригінальне приладдя STIHL.
- Приладдя монтоване вірно.
- Замок масляного баку закритий.

ПОПЕРЕДЖЕННЯ

- У не безпечному стані комплектуючі більше не можуть правильно функціонувати та система безпеки не спрацьовує. Люди можуть бути тяжко поранені або вбиті.
 - ▶ Працювати із не пошкодженою мотопилою.
 - ▶ Якщо мотопила забруднена або волога: мотопилу почистити та просушити.
 - ▶ Працювати із не пошкодженим уловлювачем ланцюга.
 - ▶ Мотопилу не змінювати. Виняток: монтаж одної із вказаних у даній інструкції з експлуатації комбінацій направляючої шини та пильного ланцюга.
 - ▶ Якщо не працюють елементи системи управління: із мотопилою не працювати.
 - ▶ Для даної мотопили монтувати лише оригінальне приладдя STIHL.
 - ▶ Направляючу шину та пильний ланцюг монтувати таким чином, як це описано у даній інструкції з експлуатації.
 - ▶ Приладдя монтувати таким чином, як це описано у даній інструкції з експлуатації або у інструкції з експлуатації приладдя
 - ▶ У отвори мотопили не засовувати предмети.
 - ▶ Якщо щось незрозуміло: слід звернутися до спеціалізованого дилера STIHL.

4.6.2 Направляюча шина

Мотопила знаходиться у безпечному стані, коли виконуються наступні умови:

- Направляюча шина не пошкоджена.
- Направляюча шина не деформована.
- Паз має мінімальну глибину або глибший,  20.3.
- Стінки паза вільні від задирок.
- Паз не звужений та не розтягнутий.

⚠ ПОПЕРЕДЖЕННЯ

- Якщо направляюча шина знаходиться не у безпечному для роботи стані, вона більше не може правильно направляти пильний ланцюг. Пильний ланцюг, що обертається, може зіскочити з направляючої шини. Люди можуть бути тяжко поранені або вбиті.
 - ▶ Працювати із не пошкодженою направляючою шиною.
 - ▶ Якщо глибина пазу менше ніж мінімальна глибина пазу: направляючу шину замінити.
 - ▶ Направляючу шину чистити від задирок раз на тиждень.
 - ▶ Якщо щось незрозуміло: слід звернутися до спеціалізованого дилера STIHL.

4.6.3 Пильний ланцюг

Пильний ланцюг знаходиться у безпечному стані, коли виконуються наступні умови:

- Пильний ланцюг не пошкоджений.
- Пильний ланцюг правильно заточений.
- Висота обмежувачів глибини різку ріжучих зубців знаходиться у межах сервісних позначок.
- Довжина ріжучих зубців знаходиться у межах позначок зношування.

⚠ ПОПЕРЕДЖЕННЯ

- У не безпечному стані комплектуючі більше не можуть правильно функціонувати та система безпеки не спрацьовує. Люди можуть бути тяжко поранені або вбиті.
 - ▶ Працювати із не пошкодженим пильним ланцюгом.
 - ▶ Пильний ланцюг правильно погострити.
 - ▶ Якщо щось незрозуміло: слід звернутися до спеціалізованого дилера STIHL.

4.6.4 Акумулятор

Акумулятор знаходиться у безпечному для експлуатації стані, якщо виконуються наступні умови:

- Акумулятор не пошкоджений.
- Акумулятор чистий та сухий.
- Акумулятор працює та не змінений.

⚠ ПОПЕРЕДЖЕННЯ

- Якщо акумулятор знаходиться не у безпечному для експлуатації стані, він більше не може працювати безпечно. Люди можуть бути тяжко травмовані.
 - ▶ Працювати із не пошкодженим та справним акумулятором.
 - ▶ Не заряджати пошкоджений або несправний акумулятор.
 - ▶ Якщо акумулятор забруднений або вологий: акумулятор почистити та просушити.
 - ▶ Не вносити зміни на акумулятор.
 - ▶ Сторонні предмети не встромляти у отвори акумулятора.
 - ▶ Електричні контакти акумулятора не поєднувати із металевими предметами та не замикати.
 - ▶ Акумулятор не відкривати.

- Із пошкодженого акумулятора може виходити рідина. Якщо рідина контактує із шкірою або очима, можуть виникнути подразнення шкіри або очей.
 - ▶ Уникати контакту із рідиною.
 - ▶ Якщо відбувається контакт із шкірою: ушкоджені ділянки шкіри промити великою кількістю води та милом.
 - ▶ Якщо відбувається контакт із очима: очі мінімум 15 хвилин промити великою кількістю води та звернутись до лікаря.
- Пошкоджений або несправний акумулятор може мати незвичний запах, диміти або горіти. Можуть бути поранені або вбиті люди, а також можливі матеріальні збитки.
 - ▶ Якщо акумулятор незвично пахне або димить: акумулятор не використовувати та тримати на відстані від займистих матеріалів.
 - ▶ Якщо акумулятор горить: акумулятор спробувати погасити за допомогою вогнегасника або води.

4.6.5 Зарядний пристрій

Зарядний пристрій знаходиться у безпечному стані, коли виконуються наступні умови:

- Зарядний пристрій не пошкоджений.
- Зарядний пристрій чистий та сухий.

⚠ ПОПЕРЕДЖЕННЯ

- У не безпечному стані комплектуючі більше не можуть правильно функціонувати та система безпеки не спрацює. Люди можуть бути тяжко поранені або вбиті.
 - ▶ Експлуатувати не пошкоджений зарядний пристрій.
 - ▶ Якщо зарядний пристрій забруднений або вологий: зарядний пристрій слід почистити та просушити.
 - ▶ Зарядний пристрій не змінювати.
 - ▶ Сторонні предмети не встромляти у отвори зарядного пристрою.

- ▶ Електричні контакти зарядного пристрою не поєднувати із металевими предметами та не замикати.

- ▶ Зарядний пристрій не відкривати.

4.7 Робота

4.7.1 Пиляння

⚠ ПОПЕРЕДЖЕННЯ

- Якщо поза робочою зоною на відстані чутності немає інших людей, тоді у разі екстреного випадку не може бути надана допомога.
 - ▶ Переконайтесь, що поза робочою зоною на відстані чутності є інші люди.
- У певних ситуаціях користувач більше не може працювати концентровано. Користувач може втратити контроль над мотопилою, спіткнутись, впасти та бути тяжко поранений.
 - ▶ Працювати спокійно та розважливо.
 - ▶ Якщо погане освітлення та погана видимість: із мотопилою не працювати.
 - ▶ Мотопилу обслуговувати наодинці.
 - ▶ Не працювати вище плечей.
 - ▶ Звертати увагу на перешкоди.
 - ▶ Працювати стоячи на землі та тримати рівновагу. Якщо роботи повинні виконувати на висоті: використовувати підймальну робочу платформу або надійні ліси.
 - ▶ Якщо виникають ознаки втоми: зробити паузу у роботі.

- Пильний ланцюг, що обертається, може порізати користувача. Користувач може отримати тяжкі поранення.
 - ▶ Не торкатись пильного ланцюга, що обертається.
 - ▶ Якщо мотопила заблокована предметом: мотопилу слід вимкнути, увімкнути гальмо та вийняти акумулятор. Лише потім прибрати предмет.
- Пильний ланцюг, що обертається, нагрівається та розтягується. Якщо пильний ланцюг не достатньо змащується та додатково натягується, пильний ланцюг може зіскочити із направляючої шини на порватись. Люди можуть бути тяжко травмовані, також можливі матеріальні збитки.
 - ▶ Використовувати адгезійне мастило для пильних ланцюгів.
 - ▶ Під час роботи слід регулярно перевіряти натягування ланцюга. Якщо натягування пильного ланцюга занадто низьке: пильний ланцюг натягнути.
- Якщо під час роботи мотопила змінюється у роботі або незвично себе поводить, мотопила може бути у небезпечному для роботи стані. Люди можуть бути тяжко травмовані, також можливі матеріальні збитки.
 - ▶ Закінчити роботу, вийняти акумулятор та звернутись до спеціалізованого дилера STIHL.
- Під час роботи через мотопилу можуть виникати вібрації.
 - ▶ Носити рукавиці.
 - ▶ Робити паузи у роботі.
 - ▶ Якщо з'являються ознаки порушення кровообігу: звернутись до лікаря.

- Якщо пильний ланцюг потрапляє на твердий предмет, можуть виникнути іскри. Іскри можуть викликати у легко займистому оточенні пожежу. Можуть бути поранені або вбиті люди, а також можливі матеріальні збитки.
 - ▶ Не працювати у легко займистому оточенні.
- Коли відпускається перемикаючий важіль, пильний ланцюг ще короткий проміжок часу обертається далі. Ланцюг пили, який рухається, може порізати людей. Люди можуть бути тяжко травмовані.
 - ▶ Почекати, поки пильний ланцюг більше не буде рухатись.

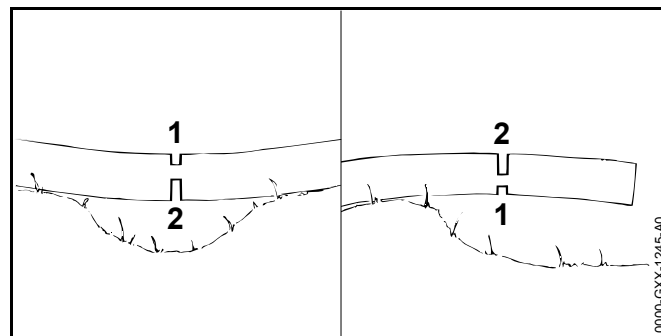

⚠ ПОПЕРЕДЖЕННЯ

- Якщо пиляється деревина, що знаходиться під напругою, направляюча шина може бути защемлена. Користувач може втратити контроль на мотопилою та бути тяжко поранений.
 - ▶ Спочатку зробити компенсацийний підпил на напірній стороні (1), потім поздовжній підпил на стороні розтягування (2).

4.7.2 Обрізання гілок

▲ ПОПЕРЕДЖЕННЯ

- Якщо на дереві, яке валиться, гілки обрізуються спочатку на нижній стороні, дерево тоді більше не може підпиратись гілками об землю. Під час роботи дерево може рухатись. Люди можуть бути тяжко поранені або вбиті.
 - ▶ Більше великі гілки спилювати на нижній стороні лише тоді, коли дерево заторцьоване.
 - ▶ Не працювати, стоячи на стовбурі
- Під час спилювання гілок відрізана гілка може впасти вниз. Користувач може спіткнутися, впасти та отримати важкі травми.
 - ▶ Дерево від основи стовбура у напрямку крони звільнити від гілок.

4.7.3 Валка

▲ ПОПЕРЕДЖЕННЯ

- Не треновані люди можуть не оцінити небезпеки пов'язані із валкою дерева. Можуть бути поранені або вбиті люди, а також можливі матеріальні збитки.
 - ▶ Якщо є щось незрозуміле: не валити дерево самостійно.
- Під час валки дерево та гілки можуть впасти на людей або предмети. Можуть бути поранені або вбиті люди, а також можливі матеріальні збитки.
 - ▶ Напрямок валки встановити таким чином, щоб область, у якій валиться дерево, була вільна.
 - ▶ Особи, що не приймають участь у роботі, діти та тварини тримати на відстані 2,5 м від робочої зони.
 - ▶ Опущені або сухі гілки перед валкою прибрати із крони дерева.
 - ▶ Якщо опущені або сухі гілки не можуть бути прибрані із крони дерева: дерево не валити.
 - ▶ Спостерігати за кроною дерева та кронами дерев, що знаходяться поблизу та уникати гілок, що падають.
- Коли дерево падає, воно може зламатись у онови або відкинутись назад у напрямку користувача. Користувач може бути травмований або вбитий.
 - ▶ Шлях відступу планувати збоку за деревом.
 - ▶ Відійти назад на шлях відступу та спостерігати за деревом, що падає.
 - ▶ Не відходити назад в сторону схилу.
- Перешкоди в робочій зоні та на шляху відступу можуть завадити користувачеві. Користувач може спіткнутись та впасти. Користувач може бути травмований або вбитий.
 - ▶ Прибрати перешкоди із робочої зони та шляху відступу.
- Якщо недопил, недопил для безпеки або недопиленна частина стовбура підпилюються або занадто рано розпилюються, більше не може дотримуватись напрямок валки або дерево може впасти занадто рано. Можуть бути поранені або вбиті люди, а також можливі матеріальні збитки.
 - ▶ Недопил не підпилювати та не розпилювати.
 - ▶ Недопил для безпеки або недопилену частину стовбура розпилювати в останню чергу.
 - ▶ Якщо дерево починає падати занадто рано: припинити основний пропил та відійти на шлях відступу.
- Якщо пильний ланцюг, що обертається, у області верхньої чверті верхівки направляючої шини потрапляє на твердий клин для валки дерева та швидко гальмується, можливі віддача. Люди можуть бути тяжко поранені або вбиті.
 - ▶ Використовувати клини для валки дерев із алюмінію або полімеру.
- Якщо дерево не повністю падає на землю або зависає у іншому дереві, користувач більше не може контролювати напрямок валки.
 - ▶ Валку перервати та дерево потягнути до землі за допомогою тросової лебідки або відповідного транспортного засобу.

4.8 Реакційні сили

4.8.1 Віддача

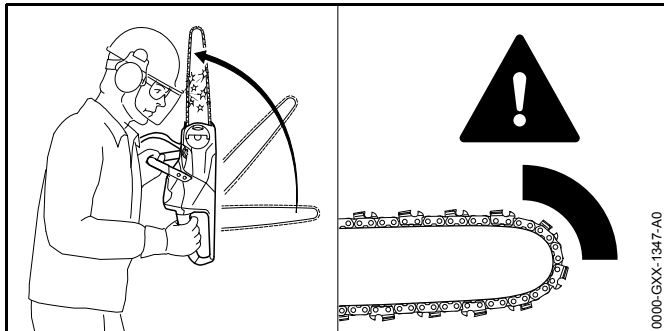

Віддача може виникнути у наслідок наступних причин:

- Пильний ланцюг, що обертається, у області верхньої чверті верхівки направляючої шини потрапляє на твердий предмет та швидко гальмується.
- Пильний ланцюг, що обертається, защемлений у верхівки направляючої шини.

Гальмо ланцюга може не упередити зворотною віддачу.

⚠ ПОПЕРЕДЖЕННЯ

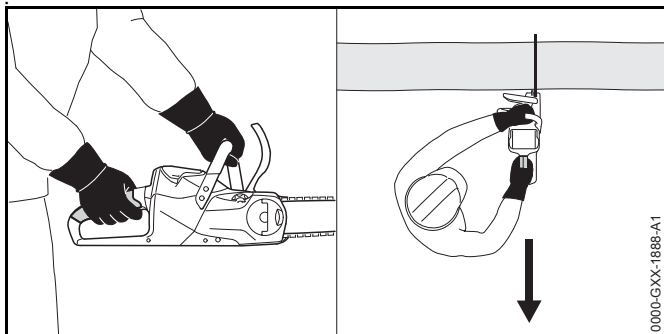

- Якщо виникає зворотна віддача, мотопила може підкидатись у напрямку користувача. Користувач може втратити контроль над мотопилою та тяжко травмуватись або бути вбитий.
 - ▶ Мотопилу тримати обома руками.
 - ▶ Тіло тримати поза зоною максимального кута повороту мотопили.
 - ▶ Працювати таким чином, як це описано у даній інструкції з експлуатації.
 - ▶ Не працювати лише областю навколо верхньої чверті верхівки направляючої шини.
 - ▶ Працювати із правильно заточеним та натягнутим пильним ланцюгом.
 - ▶ Використовувати пильний ланцюг із зниженою віддачею.
 - ▶ Використовувати направляючу шину із маленькою голівкою шини.
 - ▶ Пиляти на повному газі.

4.8.2 Втягування

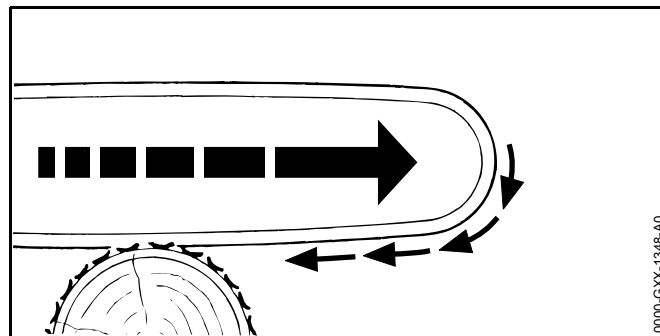

Якщо робота виконується нижньою стороною направляючої шини, мотопила відтягується від користувача.

⚠ ПОПЕРЕДЖЕННЯ

- Якщо пильний ланцюг, що обертається, потрапляє на твердий предмет та швидко гальмується, мотопила може зненацька дуже сильно потягнутись від користувача. Користувач може втратити контроль над мотопилою та тяжко травмуватись або бути вбитий.
 - ▶ Мотопилу тримати обома руками.
 - ▶ Працювати таким чином, як це описано у даній інструкції з експлуатації.
 - ▶ Направляючу шину вести у розрізі прямо.
 - ▶ Правильно встановлювати зубчатий упор.
 - ▶ Пиляти на повному газі.

4.8.3 Віддача

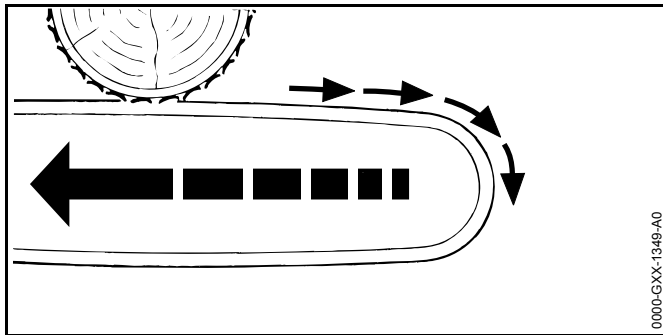

Якщо робота виконується верхньою стороною направляючої шини, мотопила штовхається у напрямку користувача.

⚠ ПОПЕРЕДЖЕННЯ

- Якщо пильний ланцюг, що обертається, потрапляє на твердий предмет та швидко гальмується, мотопила може зненацька дуже сильно штовхнутись до користувача. Користувач може втратити контроль над мотопилою та тяжко травмуватись або бути вбитий.
 - ▶ Мотопилу тримати обома руками.
 - ▶ Працювати таким чином, як це описано у даній інструкції з експлуатації.

- ▶ Направляючу шину вести у розрізі прямо.
- ▶ Пиляти на повному газі.

4.9 Зарядка

⚠ ПОПЕРЕДЖЕННЯ

- Під час зарядки пошкоджений або несправний зарядний пристрій може незвично пахнути або диміти. Люди можуть бути травмовані, також можливі матеріальні збитки.
 - ▶ Штепсельну вилку вийняти із штепсельної розетки.
- Зарядний пристрій при не достатньому відведенні тепла може перегрітись та призвести до пожежі. Можуть бути поранені або вбиті люди, а також можливі матеріальні збитки.
 - ▶ Зарядний пристрій не накривати.

4.10 Транспортування

4.10.1 Мотопила

⚠ ПОПЕРЕДЖЕННЯ

- Під час транспортування мотопила може перекинутись або рухатись. Люди можуть бути травмовані, також можливі матеріальні збитки.



- ▶ Вийняти акумулятор.

- ▶ Привести у дію гальмо ланцюга.
- ▶ Захист ланцюга таким чином одягти на направляючу шину, щоб він покривав всю направляючу шину
- ▶ Зафіксуйте мотопилу ременями для транспортування, іншими ременями або сіткою так, щоб вона не перекинулась і не рухалась.

4.10.2 Акумулятор

▲ ПОПЕРЕДЖЕННЯ

- Акумулятор не захищений від усіх впливів навколишнього середовища. Якщо акумулятор підлягає певним впливам навколишнього середовища, акумулятор може бути пошкоджено а також можливі матеріальні збитки.
 - ▶ Не транспортувати пошкоджений акумулятор.
 - ▶ Акумулятор транспортувати в упаковці, яка не проводять електричний струм.
- Під час транспортування акумулятор може перевертатись та рухатись. Люди можуть бути травмовані, також можливі матеріальні збитки.
 - ▶ Акумулятор запакувати в упаковці таким чином, щоб вона не могла перевернутися та рухатись.
 - ▶ Упаковку зафіксувати таким чином, щоб вона не могла рухатись.

4.11 Зберігання

4.11.1 Мотопила

▲ ПОПЕРЕДЖЕННЯ

- Діти не можуть розпізнати та оцінити небезпеку від мотопили. Діти можуть бути тяжко травмовані



- ▶ Вийняти акумулятор.

- ▶ Привести у дію гальмо ланцюга.
- ▶ Захист ланцюга таким чином одягти на направляючу шину, щоб він покривав всю направляючу шину
- ▶ Мотопилу зберігати поза зоною доступу дітей.
- Електричні контакти мотопили та металеві комплектуючі під впливом вологи можуть роз'їдатись корозією. Мотопила може бути пошкоджена.



- ▶ Вийняти акумулятор.

- ▶ Мотопилу зберігати у чистому та сухому стані.

4.11.2 Акумулятор

▲ ПОПЕРЕДЖЕННЯ

- Діти можуть не розпізнати та не оцінити небезпеку від акумулятора. Діти можуть бути тяжко травмовані
 - ▶ Акумулятор зберігати поза зоною доступу дітей.
- Акумулятор не захищений від усіх впливів навколишнього середовища. Якщо акумулятор підлягає впливу певним факторам навколишнього середовища, акумулятор може бути пошкоджений.
 - ▶ Акумулятор зберігати у чистому та сухому стані.
 - ▶ Акумулятор зберігати у закритому приміщенні.
 - ▶ Акумулятор зберігати окремо від мотопили та зарядного пристрою.
 - ▶ Акумулятор зберігати в упаковці, яка не проводять електричний струм.
 - ▶ Акумулятор зберігати у діапазоні температур між -10°C та +50°C.

4.11.3 Зарядний пристрій

▲ ПОПЕРЕДЖЕННЯ

- Діти можуть не розпізнати та не оцінити небезпеку від зарядного пристрою та електричного струму. Діти можуть бути тяжко травмовані або вбиті.
 - ▶ Вийняти акумулятор.
 - ▶ Зарядний пристрій зберігати поза зоною доступу дітей.

- Зарядний пристрій не захищений від усіх впливів навколишнього середовища. Якщо зарядний пристрій піддається певному впливу навколишнього середовища, зарядний пристрій може бути пошкоджений.
 - ▶ Вийняти акумулятор.
 - ▶ Якщо зарядний пристрій гарячий: зарядний пристрій залишити охолонути.
 - ▶ Зарядний пристрій зберігати у чистому та сухому стані.
 - ▶ Зарядний пристрій зберігати у закритому приміщенні.
 - ▶ Зарядний пристрій зберігати у діапазоні температур між + 5 °C та + 40 °C.
- Сполучний провід не призначений для того щоб за нього переносити або підвішувати зарядний пристрій. Сполучний провід та зарядний пристрій можуть бути пошкоджені.
 - ▶ Зарядний пристрій брати та утримувати за корпус. Проріз для тримання, що призначений для простого підймання зарядного пристрою, знаходиться на зарядному пристрої.
 - ▶ Зарядний пристрій повісити за настінний кронштейн.

4.12 Чищення, технічне обслуговування та ремонт

▲ ПОПЕРЕДЖЕННЯ

- Якщо під час чищення, технічного обслуговування або ремонту акумулятор встановлений, мотопила може ненавмисно увімкнутись. Люди можуть бути тяжко травмовані, також можливі матеріальні збитки.



- ▶ Вийняти акумулятор.















- ▶ Привести у дію гальмо ланцюга.

- Гострі засоби для чищення, мийка струменем води або гострі предмети можуть пошкодити мотопилу, направляючу шину, пильний ланцюг, акумулятор та зарядний пристрій. Якщо мотопила, направляюча шина, пильний ланцюг, акумулятор або зарядний пристрій не правильно чиститься, комплектуючі більше не можуть правильно функціонувати та система безпеки не спрацює. Люди можуть бути тяжко травмовані.
 - ▶ Мотопилу, направляючу шину, пильний ланцюг, акумулятор та зарядний пристрій чистити таким чином, як це описано у даній інструкції з експлуатації.
- Якщо мотопила, направляюча шина, пильний ланцюг, акумулятор або зарядний пристрій не правильно обслуговуються або ремонтуються, комплектуючі більше не можуть правильно функціонувати та система безпеки не спрацює. Люди можуть бути тяжко поранені або вбиті.
 - ▶ Мотопилу, акумулятор та зарядний пристрій не обслуговувати та не ремонтувати самостійно.
 - ▶ Мотопила, акумулятор або зарядний пристрій потребують технічного обслуговування або ремонту: Звернутись до спеціалізованого дилера STIHL.
 - ▶ Пильний ланцюг та направляючу шину обслуговувати та ремонтувати так, як це описано у інструкції з експлуатації.
- Під час чищення або ремонту пильного ланцюга користувач може порізатись гострими ріжучими зубцями. Користувач може бути травмований.
 - ▶ Носити робочі рукавиці із резистивного матеріалу.

5 Підготувати мотопили до роботи

5.1 Підготувати мотопили до роботи

Перед кожним початком роботи потрібно здійснити наступні кроки:

- ▶ Переконайтесь, що наступні комплектуючі знаходяться у безпечному стані:
 - Мотопила,  4.6.1.
 - Направляюча шина,  4.6.2.
 - Пильний ланцюг,  4.6.3.
 - Акумулятор,  4.6.4.
 - Зарядний пристрій,  4.6.5.
- ▶ Перевірити акумулятор,  11.7.
- ▶ Повністю зарядити акумулятор,  6.1.
- ▶ Мотопилу почистити,  16.1.
- ▶ Направляючу шину та пильний ланцюг монтувати,  7.1.1.
- ▶ Натягування пильного ланцюга,  7.2.
- ▶ Заправити адгезійне мастило для пильного ланцюга,  7.3.
- ▶ Перевірити гальмо ланцюга,  11.4.
- ▶ Перевірити елементи системи управління,  11.5.
- ▶ Перевірити змащення ланцюга,  11.6.
- ▶ Якщо ці кроки не можуть бути здійснені: мотопилу не експлуатувати та звернутись до спеціалізованого дилера STIHL.

6 Зарядка акумулятора та світлодіоди

6.1 Зарядка акумулятора

Час зарядки залежить від різних факторів, що впливають, наприклад, від температури акумулятора або температури навколишнього середовища.

Фактичний час зарядки може відрізнятись від вказаного часу зарядки. Час зарядки вказаний за посиланнями www.stihl.com/charging-times.

Якщо штепсельна вилка встроєна у штепсельну розетку та акумулятор встановлений у зарядний пристрій, процедура зарядки починається автоматично. Коли акумулятор повністю заряджений, зарядний пристрій автоматично вимикається.

Під час зарядки акумулятор та зарядний пристрій нагріваються.

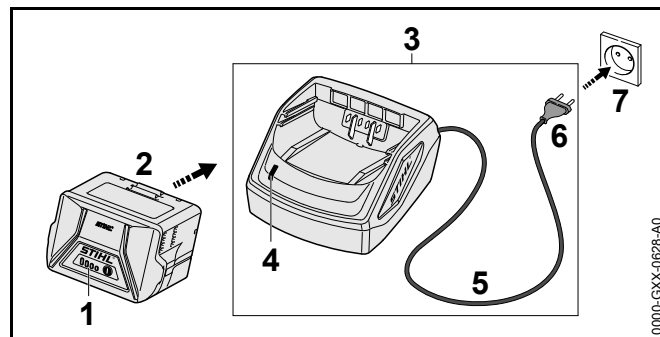

- ▶ Штепсельну вилку (6) встроєти у добре доступну штепсельну розетку (7). Зарядний пристрій (3) здійснює тест самоконтролю. Світлодіод (4) горить близько 1 секунди зеленим та близько 1 секунди червоним.
- ▶ Прокласти сполучний провід (5).
- ▶ Акумулятор (2) встановити у направляючі зарядного пристрою (3) та натиснути до упору. Світлодіод (4) горить зеленим. Світлодіоди (1) горять зеленим та акумулятор (2) заряджається.
- ▶ Якщо світлодіод (4) та світлодіоди (1) більше не горять: штепсельну вилку (6) вийняти із штепсельної розетки (7). Акумулятор повністю заряджений.
- ▶ Акумулятор (2) вийняти.

6.2 Індикація стану зарядки

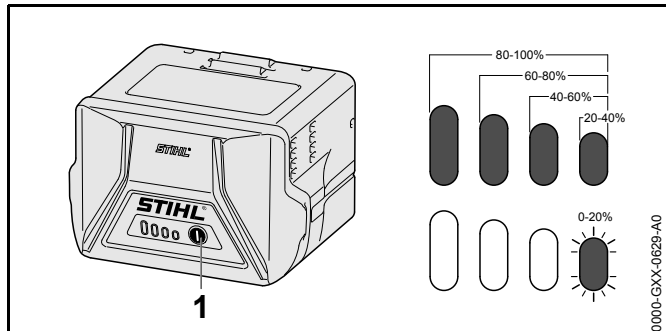

- ▶ Натиснути натискну кнопку (1).
Світлодіоди горять зеленим близько 5 секунд та показують стан зарядки.
- ▶ Якщо правий світлодіод блимає зеленим: зарядити акумулятор.

6.3 Світлодіоди на акумуляторі

Світлодіоди можуть відображати стан зарядки або неполадки акумулятора. Світлодіоди можуть горіти або блимати зеленим або червоним.

Якщо світлодіоди горять або блимають зеленим, відображається стан зарядки.

- ▶ Якщо світлодіоди горять або блимають червоним: слід усунути несправності, 19.
Несправність у мотопилі або акумуляторі.

6.4 Світлодіод на зарядному пристрої

Світлодіод показує стан зарядного пристрою.

Якщо світлодіод горить зеленим, акумулятор заряджається.

- ▶ Якщо світлодіод блимає червоним: слід усунути несправності.
У зарядному пристрої є несправність.

7 Збірка мотопили

7.1 Монтаж та демонтаж направляючої шини та пильного ланцюга

7.1.1 Монтаж направляючої шини та пильного ланцюга

Комбінації із направляючої шини та пильного ланцюга, які підходять до ланцюгової зірочки та дозволені для монтажу, вказані у Технічній Інформації, 21.

- ▶ Мотопилу вимкнути, встановити гальмо ланцюга та вийняти акумулятор.

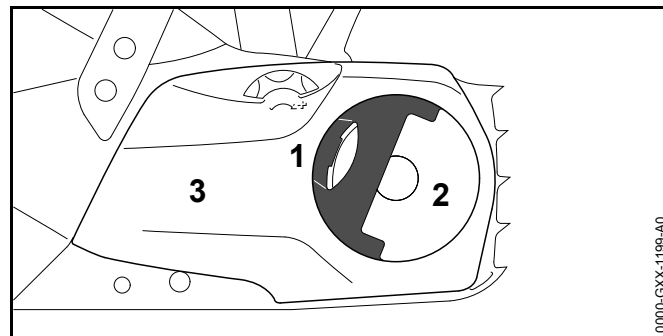

- ▶ Ручку (1) баранчикової гайки (2) відкинути.
- ▶ Баранчикову гайку (2) повертати проти годинникової стрілки до тих пір, поки кришку ланцюгової зірочки (3) можна буде зняти.
- ▶ Зняти кришку ланцюгової зірочки (3).

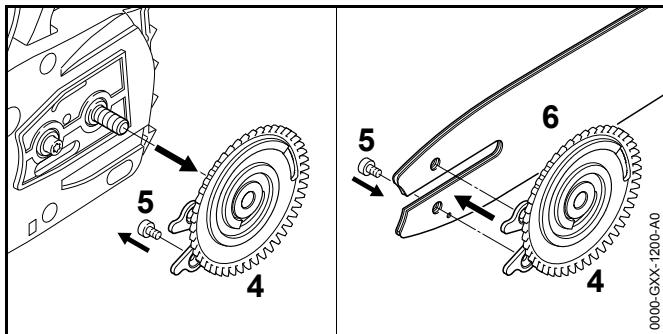

- ▶ Зняти затискну шайбу (4).
- ▶ Викрутити гвинт (5).
- ▶ Направляючу шину (6) покласти на затискну шайбу (4) таким чином, щоб обидві цапфи стяжної шайби (4) сиділи у отворах направляючої шини.

Положення направляючої шини (6) не важливе. Надрукований текст на шині може також розташовуватись на вершині.

- ▶ Гвинт (5) вкрутити та щільно затягнути.

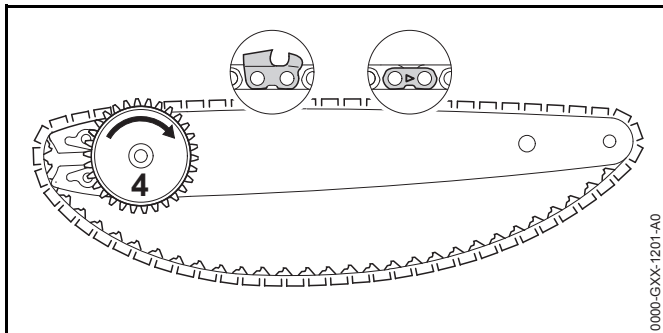

- ▶ Пильний ланцюг таким чином покласти у паз направляючої шини, щоб стрілки на сполучних ланках пильного ланцюга на верхній стороні показували за напрямком руху.
- ▶ Стяжну шайбу (4) до упору повернути за годинниковою стрілкою.

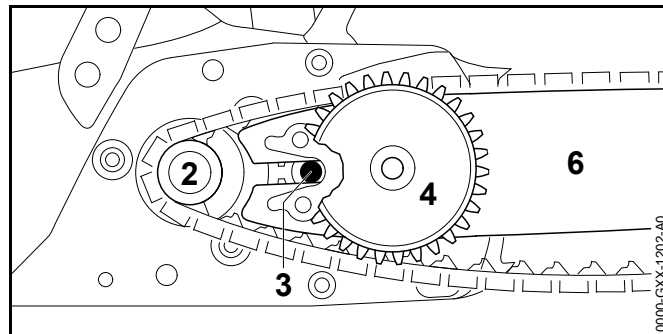

- ▶ Направляючу шину із стяжною шайбою та пильним ланцюгом таким чином встановити на мотопилу, щоб виконувались наступні умови:
 - Стяжна шайба (4) показує у напрямку користувача.
 - Ведуча ланка пильного ланцюга сидить у цапфах ланцюгової зірочки (2).
 - Голівка гвинта (3) сидить у подовженому отворі направляючої шини (6).

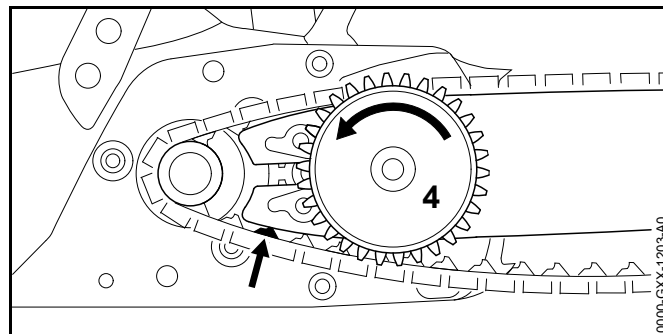

- ▶ Відпустити гальмо ланцюга.
- ▶ Стяжну шайбу (4) повертати проти годинникової стрілки до тих пір, поки пильний ланцюг не буде прилягати до направляючої шини. При цьому ведучу ланку пильного ланцюга ввести у паз направляючої шини. Направляюча шина та пильний ланцюг прилягають до мотопили.

- ▶ Кришку ланцюгової зірочки встановити на мотопилу таким чином, щоб вона із мотопилою була на одному рівні.
- ▶ Якщо кришка ланцюгової зірочки не на одному рівні із мотопилою: натягну зірочку повернути та кришку ланцюгової зірочки встановити заново. Зубці натяжної зірочки потрапляють у зубці стяжної шайби.
- ▶ Баранчикову гайку повернути за годинниковою стрілкою до тих пір, поки кришка ланцюгової зірочки не буде щільно сидіти на мотопилі.
- ▶ Ручку баранчикової гайки закрити.

7.1.2 Демонтаж направляючої шини та пильного ланцюга

- ▶ Мотопилу вимкнути, встановити гальмо ланцюга та вийняти акумулятор.
- ▶ Відкинути ручку баранчикової гайки.
- ▶ Баранчикову гайку повернути проти годинникової стрілки до тих пір, поки кришку ланцюгової зірочки можна буде зняти.
- ▶ Зняти кришку ланцюгової зірочки.
- ▶ Стяжну шайбу до упору повернути за годинниковою стрілкою. Натягіння пильного ланцюга зняте.
- ▶ Зняти направляючу шину та пильний ланцюг.
- ▶ Викрутити гвинт стяжної шайби.
- ▶ Зняти стяжну шайбу.

7.2 Натягування пильного ланцюга

Під час роботи пильний ланцюг розтягується або стискається. Натягіння пильного ланцюга мінується. Під час роботи слід регулярно перевіряти натягіння пильного ланцюга та регулювати його.

- ▶ Мотопилу вимкнути, встановити гальмо ланцюга та вийняти акумулятор.

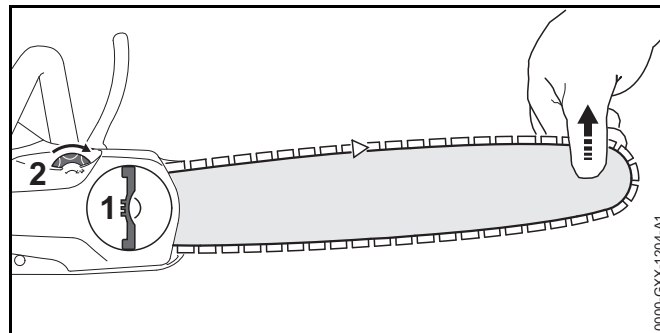

- ▶ Ручку баранчикової гайки (1) відкинути.
- ▶ Баранчикову гайку (1) на 2 оберти повернути проти годинникової стрілки. Баранчикова гайка (1) послаблена.
- ▶ Відпустити гальмо ланцюга.
- ▶ Направляючу шину підняти за верхівку та стяжну зірочку (2) повернути за годинниковою стрілкою до тих пір, поки не будуть виконуватись наступні умови:
 - Пильний ланцюг знаходиться на одному рівні на нижній стороні направляючої шини.
 - Пильний ланцюг ще можна протягнути на направляючій шині двома пальцями та із незначним зусиллям.
- ▶ Якщо використовується направляюча шина Carving: стяжну зірочку (2) повернути за годинниковою стрілкою до тих пір, поки ведуча ланка пильного ланцюга на нижній стороні направляючої шини буде ще на половину видно.
- ▶ Якщо пильний ланцюг більше не можна потягнути над направляючою шиною: стяжну зірочку (2) повертати проти годинникової стрілки до тих пір, поки пильний ланцюг можна буде потягнути двома пальцями без прикладання зусиль.
- ▶ Баранчикову гайку (1) повертати за годинниковою стрілкою до тих пір, поки кришка ланцюгової зірочки буде щільно прилягати до мотопили.
- ▶ Ручку баранчикової гайки (1) закрити

7.3 Заправити адгезійне мастило для пильного ланцюга

Адгезійне мастило для пильного ланцюга змащує та охолоджує пильний ланцюг, що обертається.

- ▶ Мотопилу вимкнути, встановити гальмо ланцюга та вийняти акумулятор.
- ▶ Мотопилу покласти на рівну поверхню таким чином, щоб замок масляного баку показував вгору.
- ▶ Область навколо замка масляного баку протерти вологою серветкою.

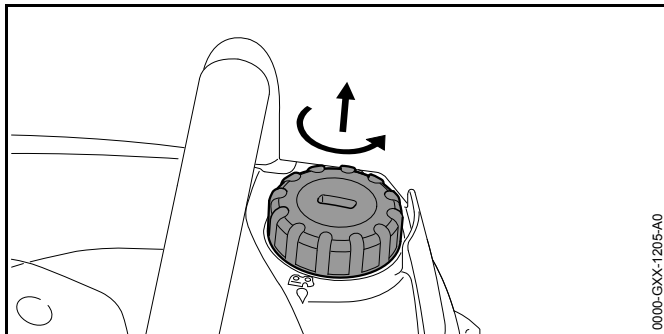

0000-GXX-1205-A0

- ▶ Замок масляного баку повертати проти годинникової стрілки до тих пір, поки замок масляного баку можна буде зняти.
- ▶ Зняти замок масляного баку.
- ▶ Адгезійне мастило для пильного ланцюга заправити таким чином, щоб мастило не розлилось, також масляний бак не заправляти по вінця.

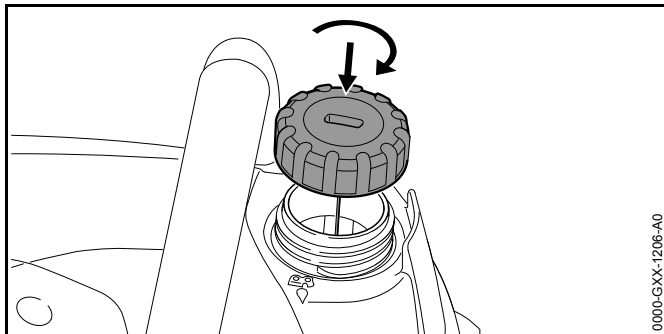

0000-GXX-1206-A0

- ▶ Замок масляного баку одягти на масляний бак.
- ▶ Замок масляного баку повернути за годинниковою стрілкою та затягнути вручну. Масляний бак закритий.

8 Встановлення та відпускання гальма ланцюга

8.1 Встановити гальмо ланцюга

Мотопила оснащена одним гальмом ланцюга.

Гальмо ланцюга встановлюється автоматично при достатньо сильній віддачі завдяки інерції мас захисту руки або може встановлюватись користувачем.

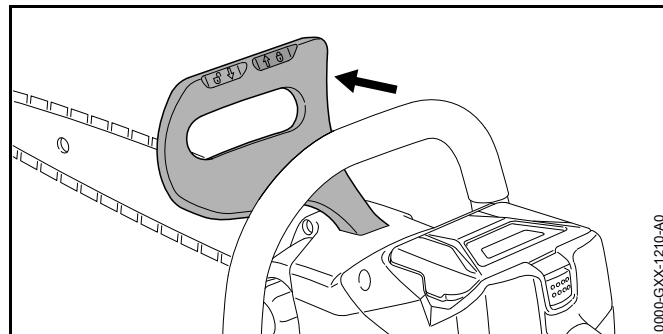

0000-GXX-1210-A0

- ▶ Захист руки лівою рукою натиснути у напрямку від трубчастої рукоятки. Захист руки фіксується зі звуком. Гальмо ланцюга встановлене.

8.2 Відпускання гальма ланцюга

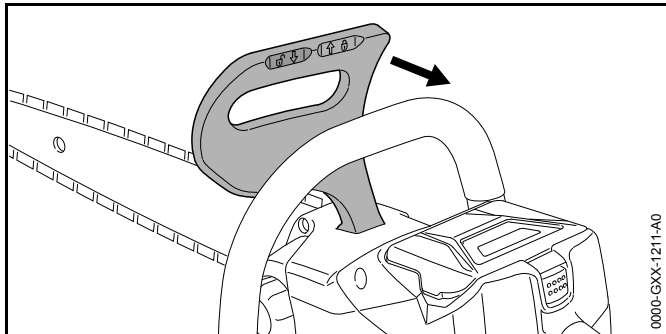

- ▶ Захист руки лівою рукою потягнути у напрямку користувача. Захист руки фіксується зі звуком. Гальмо ланцюга відпущене.

9 Встановлення та виймання акумулятора

9.1 Встановлення акумулятора

- ▶ Привести у дію гальмо ланцюга.

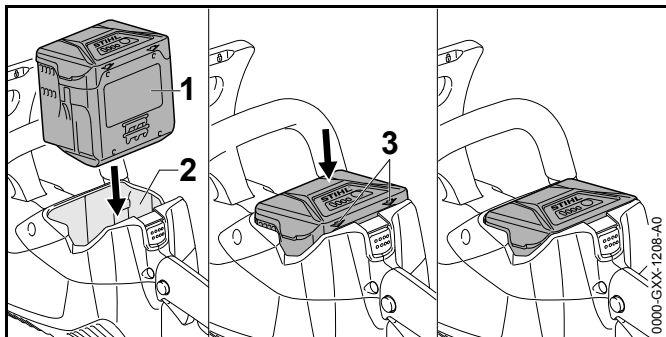

- ▶ Акумулятор (1) втискувати у акумуляторну шахту (2) до тих пір, поки не буде фіксації зі звуком. Стрілки (3) на акумуляторі (1) ще видно та акумулятор (1) зафіксований у акумуляторній шахті (2). Між мотопилою та акумулятором (1) відсутній електричний контакт.
- ▶ Акумулятор (1) втиснути у акумуляторну шахту (2) до упору. Акумулятор (1) фіксується із другим клацанням та замикається на одному рівні із корпусом мотопили.

9.2 Вийняти акумулятор

- ▶ Мотопилу поставити на рівну площину.

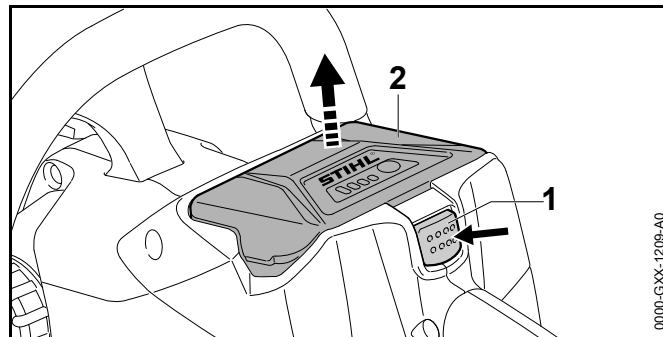

- ▶ Натиснути стопорний важіль (1). Акумулятор (2) знятий з фіксації та його можна вийняти.

10 Вмикання та вимикання мотопили

10.1 Вмикання мотопили

- ▶ Відпустити гальмо ланцюга.

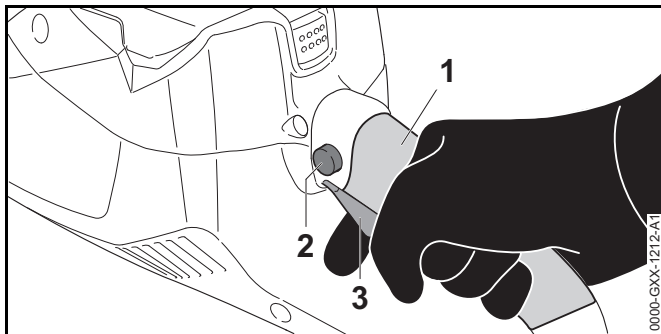

- ▶ Мотопилу правою рукою тримати у зоні досяжності (1) рукоятки управління таким чином, щоб великий палець обхоплював рукоятку управління.
- ▶ Блокуючу кнопку (2) натиснути великим пальцем та утримувати натиснутою.
- ▶ Перемикаючий важіль (3) натиснути вказівним пальцем та тримати натиснутим. Мотопила прискорюється та пильний ланцюг рухається.
- ▶ Мотопилу лівою рукою утримувати за трубчасту рукоятку таким чином, щоб великий палець обхоплював трубчасту рукоятку.

10.2 Вимикання мотопили

- ▶ Відпустити перемикаючий важіль та блокуючу кнопку. Пильний ланцюг більше не рухається.
- ▶ Якщо пильний ланцюг рухається далі: встановити гальмо ланцюга, вийняти акумулятор та звернутись до спеціалізованого дилера STIHL. Мотопила несправна.

11 Перевірка мотопили та акумулятора

11.1 Перевірка ланцюгової зірочки

- ▶ Мотопилу вимкнути, встановити гальмо ланцюга та вийняти акумулятор.
- ▶ Відпустити гальмо ланцюга.

- ▶ Зняти кришку ланцюгової зірочки.
- ▶ Направляючу шину та пильний ланцюг демонтувати.

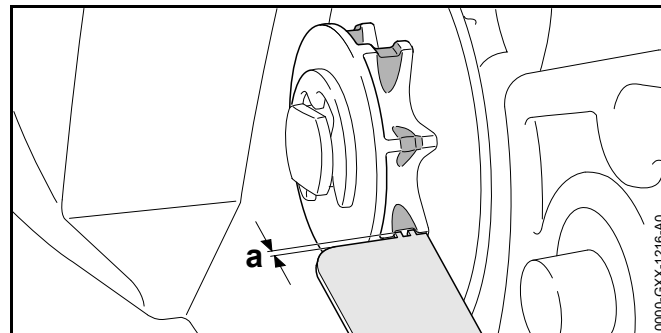

- ▶ Сліди зношування на ланцюговій зірочці перевірити за допомогою перевірного шаблону STIHL.
- ▶ Якщо сліди зношування глибше ніж s $a = 0,5$ мм: мотопилу не використовувати та звернутись до спеціалізованого дилера STIHL. Ланцюгову зірочку слід замінити.

11.2 Перевірка направляючої шини

- ▶ Мотопилу вимкнути, встановити гальмо ланцюга та вийняти акумулятор.
- ▶ Демонтувати пильний ланцюг та направляючу шину.

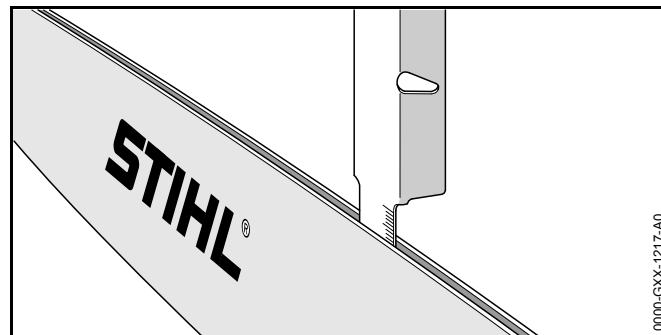



- ▶ Глибину пазу направляючої шини поміряти за допомогою вимірювального стрижня STIHL.
- ▶ Направляючу шину замінити, якщо виконується одна із наступних умов:

- Направляюча шина пошкоджена.
 - Виміряна глибина пазу менше ніж мінімальна глибина пазу направляючої шини,  20.3.
 - Паз направляючої шини звужений або розтягнутий.
- ▶ Якщо щось незрозуміло: слід звернутися до спеціалізованого дилера STIHL.

11.3 Перевірка пильного ланцюга

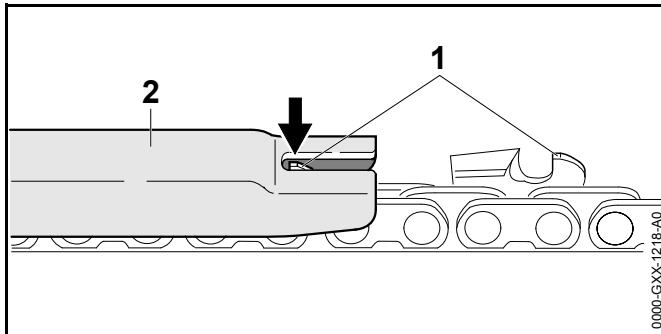
- ▶ Мотопилу вимкнути, встановити гальмо ланцюга та вийняти акумулятор.



- ▶ Висоту обмежувача врізання (1) виміряти за допомогою опиловочного шаблону STIHL (2). Опіловочний шаблон STIHL повинен підходити до кроку ланцюга.
- ▶ Якщо обмежувач врізання (1) виступає над опіловочним шаблоном (2): обмежувач врізання (1) підправити напилком,  17.2.

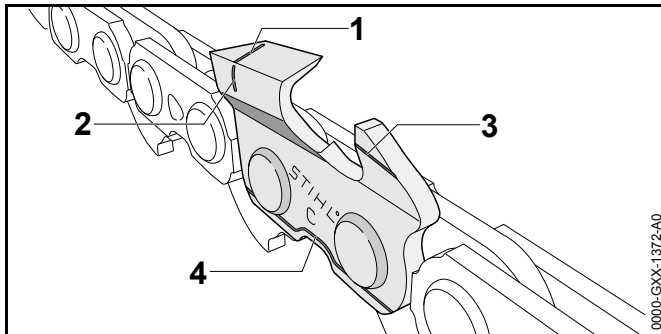

- ▶ Перевірити чи видно позначки зношування (від 1 до 4) на ріжучих зубцях.
- ▶ Якщо на ріжучому зубці не видно одну з позначок зношування: пильний ланцюг не використовувати та звернутись до спеціалізованого дилера STIHL.
- ▶ За допомогою опіловочного шаблону STIHL перевірити чи дотриманий кут заточування ріжучих зубців у розмірі 30°. Опіловочний шаблон STIHL повинен підходити до кроку ланцюга.
- ▶ Якщо кут заточування не витриманий у розмірі 30°: пильний ланцюг заточити.
- ▶ Якщо щось незрозуміло: слід звернутися до спеціалізованого дилера STIHL.

11.4 Перевірка пильного ланцюга

- ▶ Встановити гальмо ланцюга та вийняти акумулятор.



ПОПЕРЕДЖЕННЯ

Ріжучі зубці пильного ланцюга гострі. Користувач може порізатись.

- ▶ Носити робочі рукавиці із резистивного матеріалу.

- ▶ Спробуйте пильний ланцюг вручну потягнути над направляючою шиною. Якщо пильний ланцюг не можна потягнути над направляючою шиною, значить гальмо ланцюга працює.
- ▶ Якщо пильний ланцюг можна потягнути над направляючою шиною: мотопилу не використовувати та звернутись до спеціалізованого дилера STIHL. Гальмо ланцюга несправне.

11.5 Перевірка елементів системи управління

Блокуюча кнопка та перемикаючий важіль

- ▶ Встановити гальмо ланцюга та вийняти акумулятор.
- ▶ Спробуйте натиснути перемикаючий важіль не натискаючи при цьому блокуючу кнопку.

- ▶ Якщо перемикаючий важіль натискається: звернутись до спеціалізованого дилера STIHL.
Блокуюча кнопка несправна.
- ▶ Натиснути блокуючу кнопку та тримати натиснутою.
- ▶ Перемикаючий важіль натиснути та знову відпустити.
- ▶ Якщо перемикаючий важіль погано рухається або не пружинить назад у вихідну позицію: мотопилу не використовувати та звернутись до спеціалізованого дилера STIHL.
Перемикаючий важіль несправний.

Вмикання мотопили

- ▶ Встановити акумулятор.
- ▶ Відпустити гальмо ланцюга.
- ▶ Натиснути блокуючу кнопку та тримати натиснутою.
- ▶ Натиснути перемикаючий важіль та тримати натиснутим
Пильний ланцюг рухається
- ▶ Відпустити перемикаючий важіль.
Пильний ланцюг більше не рухається.
- ▶ Якщо пильний ланцюг рухається далі: встановити гальмо ланцюга, вийняти акумулятор та звернутись до спеціалізованого дилера STIHL.
Мотопила несправна.

11.6 Перевірка змащення ланцюга

- ▶ Встановити акумулятор.
- ▶ Відпустити гальмо ланцюга.
- ▶ Направляючу шину спрямувати на світлу поверхню.
- ▶ Увімкнути мотопилу.
Адгезійне мастило пильного ланцюга буде розбризане та його можна побачити на світлій поверхні. Змащення ланцюга працює.

Якщо не видно розбризаного адгезійного мастила пильного ланцюга:

- ▶ Заправити адгезійне мастило для пильного ланцюга.
- ▶ Знову перевірити змащення ланцюга.

- ▶ Якщо адгезійного мастила пильного ланцюга і далі не видно на світлій поверхні: мотопилу не експлуатувати та звернутись до спеціалізованого дилера STIHL. Змащення ланцюга несправне.

11.7 Перевірити акумулятор

- ▶ Натиснути натискну кнопку на акумуляторі.
Світлодіоди горять або блимають.
- ▶ Якщо світлодіоди не горять або блимають: акумулятор не експлуатувати та звернутись до спеціалізованого дилера STIHL.
У акумуляторі є несправність.

12 Робота із мотопилою

12.1 Яким чином потрібно тримати та вести мотопилу

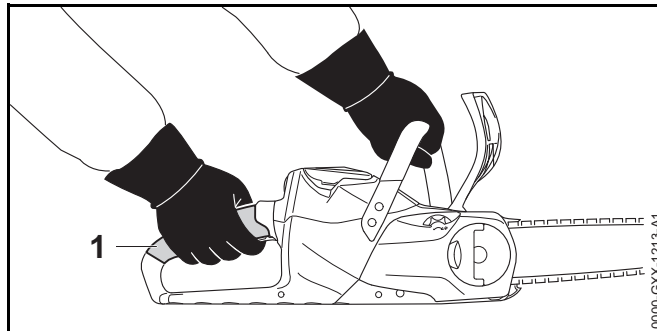

- ▶ Мотопилу таким чином тримати лівою рукою за трубчасту рукоятку та правою рукою у зоні досяжності (1) за рукоятку управління і вести, щоб великий палець лівої руки охоплював трубчасту рукоятку та великий палець правої руки охоплював рукоятку управління.

12.2 Пиляння



ПОПЕРЕДЖЕННЯ

Якщо виникає віддача, мотопила може бути підкинута у напрямку користувача. Користувач може бути травмований або вбитий.

- ▶ Пиляти на повному газі.
 - ▶ Не пиляти областю навколо верхньої чверті направляючої шини.
-
- ▶ Направляючу шину на повному газі таким чином ввести у розріз, щоб направляюча шина не перекосилась.

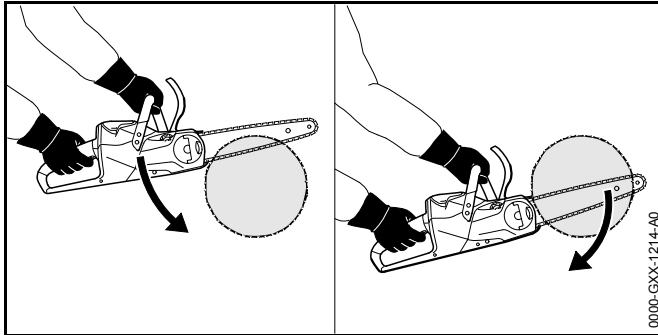

- ▶ Встановити зубчатий упор та використовувати у якості точки обертання.
- ▶ Направляючу шину повністю таким чином вести через деревину, щоб зубчатий упор знову і знову встановлювався заново.
- ▶ У кінці розрізу прийняти вагу мотопили.

12.3 Обрізання гілок

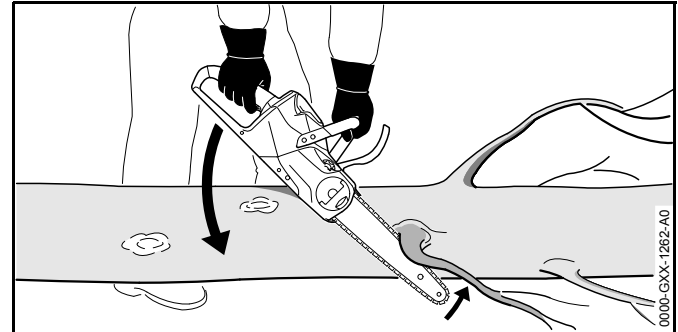

- ▶ Мотопилою оберти об гілку.
- ▶ Направляючу шину на повному газі рухом важелю притиснути до гілки.
- ▶ Гілку розпиляти верхньою стороною направляючої шини.

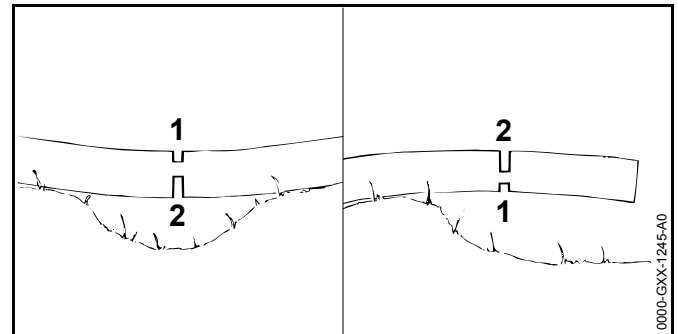

- ▶ Якщо гілка знаходиться під напругою: зробити компенсаційний пропил (1) на напірній стороні та потім на стороні розтягування зробити повздовжній підпил (2).

12.4 Валка

12.4.1 Встановити напрямок валки та відступу

- ▶ Напрямок валки встановити таким чином, щоб область, у якій валиться дерево, була вільна.

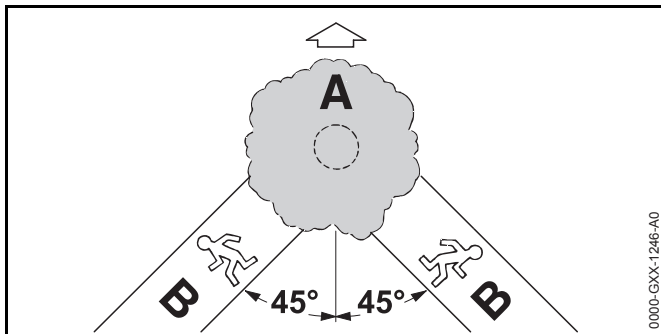

- ▶ Шлях відступу (B) встановити таким чином, щоб виконувались наступні умови:
 - Шлях відступу (B) знаходиться під кутом 45° до напрямку валки (A).
 - На шляху відступу (B) немає перешкод.
 - Видно крону дерева.
 - Якщо шлях відступу (B) знаходиться на схилі, шлях відступу (B) повинен бути паралельним схилу.

12.4.2 Підготовка робочої зони біля стовбура

- ▶ Прибрати перешкоди у робочій зоні біля стовбура.
- ▶ Прибрати зарості біля стовбура.

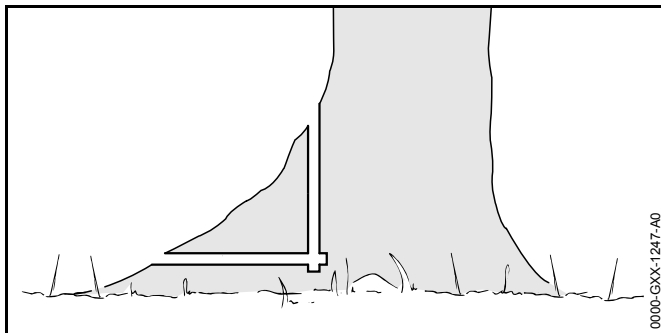

- ▶ Якщо стовбур має великі, здорові стовщення кореневої шийки: стовщення кореневої шийки спочатку пропиляти вертикально а потім горизонтально і потім прибрати.

12.4.3 Пиляння підпили

Підпил обумовлює напрямок, я якому буде валитись дерево. Повинні бути виконані специфічні для кожної країни інструкції щодо закладення підпили.

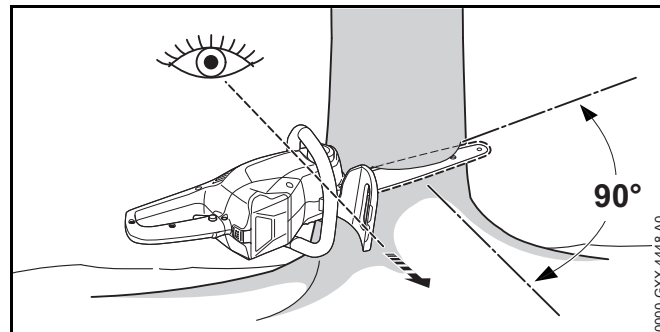

- ▶ мотопилою вирівняти таким чином, щоб підпил знаходився у правому куті до напрямку валки та мотопила була близько до землі.
- ▶ Зробити горизонтальний нижній підпил.
- ▶ Верхній косий підпил зробити під кутом 45° до горизонтального нижнього підпили.

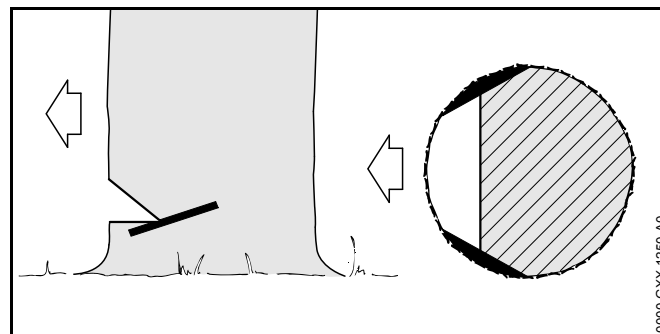

- ▶ Якщо деревина здорова та довговолокниста: Робіть шплінтові пропили з виконанням наступних вимог:
 - Шплінтові пропили однакові на обох сторонах.
 - Шплінтові пропили знаходяться на висоті основи підпили.

- Шплінтові пропили дорівнюють $1/10$ діаметру стовбура.
- Стовбур не розривається, коли дерево падає.

12.4.4 Основні положення стосовно основного пропилу

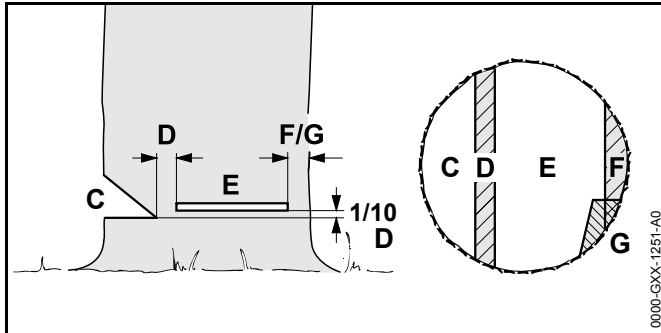

C Підпил

Підпил визначає напрямок валки.

D Недопил

Недопил як шарнір веде дерево до землі. Недопил має ширину $1/10$ діаметру стовбура.

E Основний пропил

За допомогою основного пропилу спилюється дерево.

F Недопил для безпеки

Недопил для безпеки підпирає дерево та оберігає від передчасного падіння. Недопил для безпеки має ширину від $1/10$ до $1/5$ діаметру стовбура.

G Недопилена частина стовбура

Недопилена частина стовбура підпирає дерево та оберігає від передчасного падіння. Недопилена частина стовбура має ширину від $1/10$ до $1/5$ ширини стовбура.

12.4.5 Підрізання

Підрізання це техніка роботи, яка необхідна для валки.

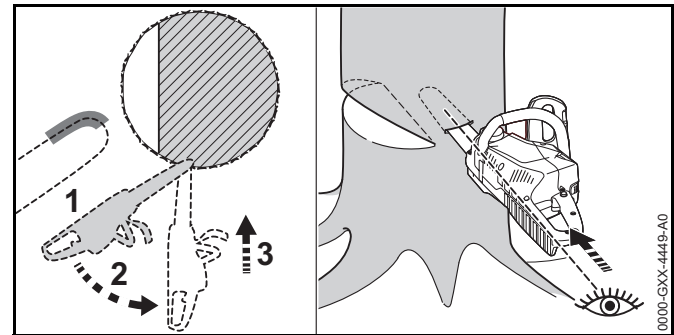

- ▶ Направляючу шину підвести нижньою стороною верхівки та на повному газі.
- ▶ Підрізати до тих пір, поки шина не буде знаходитись на подвійній ширині у стовбурі.
- ▶ Повернути у положення для підрізання.
- ▶ Направляючу шину врізати.

12.4.6 Обрати відповідний основний пропил

Вибір відповідного основного пропилу залежить від наступних умов:

- Природний нахил дерева
- Утворення гілок дерева
- Пошкодження дерева
- Стан здоров'я дерева
- Якщо на дереві лежить сніг: вага снігу
- Напрямок скату
- Напрямок вітру та швидкість вітру
- Сусідні дерева, що знаходяться поблизу

Розрізняють різні прояви цих умов. У даній інструкції з експлуатації описується лише 2 прояви.

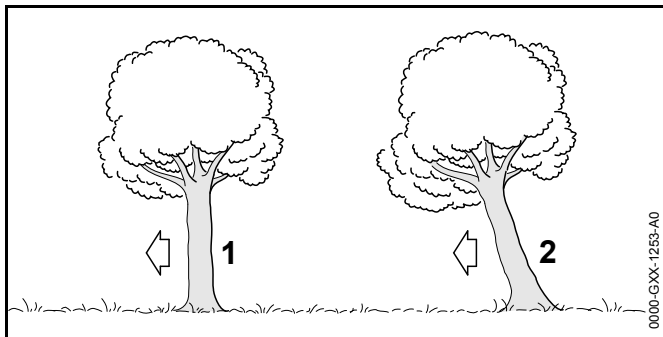

1 Нормальне дерево

Нормальне дерево стоїть вертикально та має рівномірну крону дерева.

2 Дерево, що зависло, із центром ваги у напрямку валки

Дерево, що зависло, із центром ваги у напрямку валки стоїть під нахилом та має крону дерева, яка показує у напрямку валки.

12.4.7 Валка нормального дерева із маленьким діаметром стовбура.

Нормальне дерево валиться основним пропилом за допомогою недопили для безпеки. Цей основний пропил слід здійснити у тому випадку, коли діаметр стовбура менше ніж фактична довжина різку мотопили.

- ▶ Прокричати попереджувальний вигук.

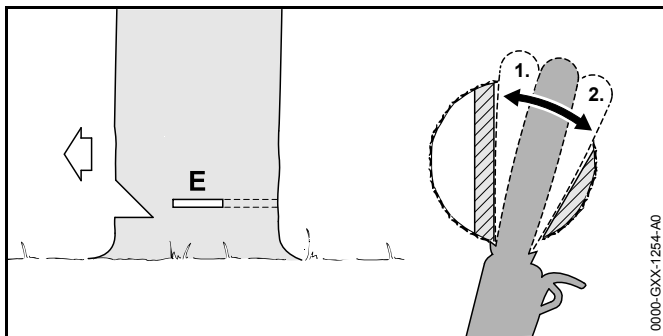

- ▶ Направляючу шину врізати у основний пропил до тих пір, поки її буде знову видно на іншій стороні стовбура, 12.4.5.
- ▶ Зубчатий упор встановити за недопилом та використовувати як точку обертання.
- ▶ Основний пропил сформувати у напрямку недопили.
- ▶ Основний пропил сформувати у напрямку недопили для безпеки.

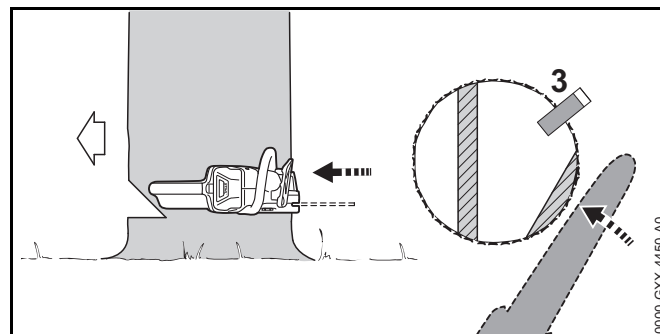

- ▶ Встановити клин для валки дерева. Клин для валки дерева повинен підходити до діаметру стовбура та ширини основного пропили.
- ▶ Прокричати попереджувальний вигук.
- ▶ Недопил для безпеки перерізати витягнутими руками із зовні та горизонтально у площині основного пропили.
Дерево падає.

12.4.8 Валка нормального дерева із великим діаметром стовбура

Нормальне дерево валиться основним пропилом за допомогою недопили для безпеки. Цей основний пропил повинен виконуватись у тому випадку, коли діаметр стовбура більше ніж фактична довжина різку мотопили.

- ▶ Прокричати попереджувальний вигук.

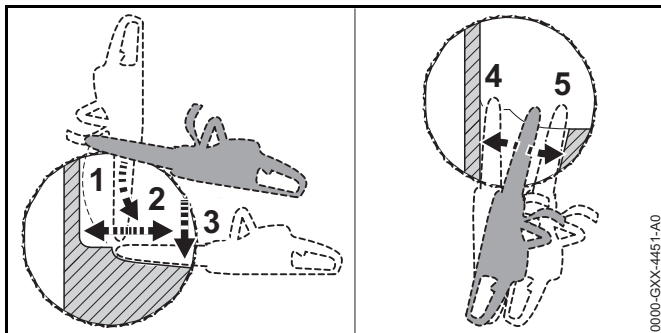

- ▶ Зубчатий упор встановити на висоті основного пропилу та використовувати як точку обертання.
- ▶ Мотопилу ввести горизонтально у основний пропил та повернути якомога далі.
- ▶ Основний пропил сформувати у напрямку недопилу.
- ▶ Основний пропил сформувати у напрямку недопилу для безпеки.
- ▶ Змінити на сторону стовбура, що знаходиться навпроти.
- ▶ Направляючу шину у тій самій площині врізати у основний пропил.
- ▶ Основний пропил сформувати у напрямку недопилу.
- ▶ Основний пропил сформувати у напрямку недопилу для безпеки.

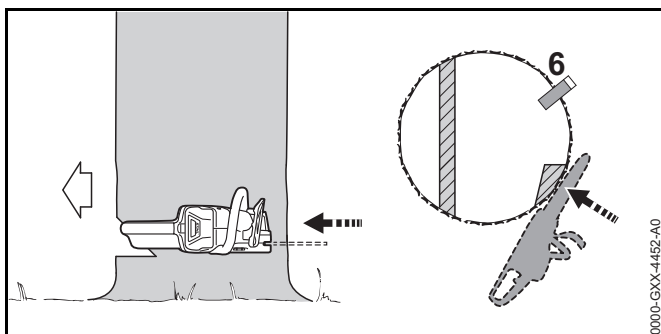

- ▶ Встановити клин для валки дерева. Клин для валки дерева повинен підходити до діаметру стовбура та ширини основного пропилу.

- ▶ Прокричати попереджувальний вигук.
- ▶ Недопил для безпеки перерізати витягнутими руками із зовні та горизонтально у площині основного пропилу.
Дерево падає.

12.4.9 Валка дерева, що зависло, із центром ваги у напрямку валки, яке має маленький діаметр стовбура

Дерево, що зависло, із центром ваги у напрямку валки, валиться основним пропилом із використанням недопиленої частини стовбура. Цей основний пропил повинен виконуватись у тому випадку, коли діаметр стовбура менше ніж фактична довжина різучої ланки.

- ▶ Прокричати попереджувальний вигук.

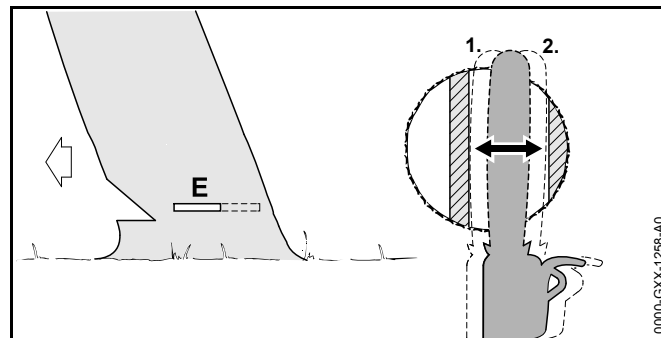

- ▶ Направляючу шину врізати у основний пропил до тих пір, поки її буде знову видно на іншій стороні стовбура,  12.4.5.
- ▶ Основний пропил сформувати у напрямку недопилу.
- ▶ Основний пропил сформувати у напрямку недопиленої частини стовбура.

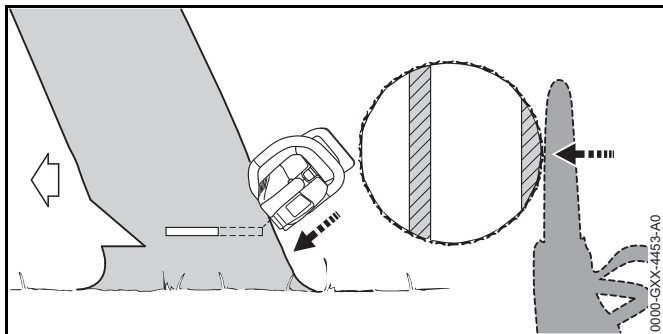

- ▶ Прокричати попереджувальний вигук.
- ▶ Недопилену частину стовбура перерізати витягнутими руками із зовні та навкоси зверху. Дерево падає.

12.4.10 Валка дерева, що зависло, із центром ваги у напрямку валки, яке має великий діаметр стовбура

Дерево, що зависло, із центром ваги у напрямку валки, валиться основним пропилом із використанням недопиленої частини стовбура. Цей основний пропил повинен виконуватись у тому випадку, коли діаметр стовбура більше ніж фактична довжина різки мотопили.

- ▶ Прокричати попереджувальний вигук.

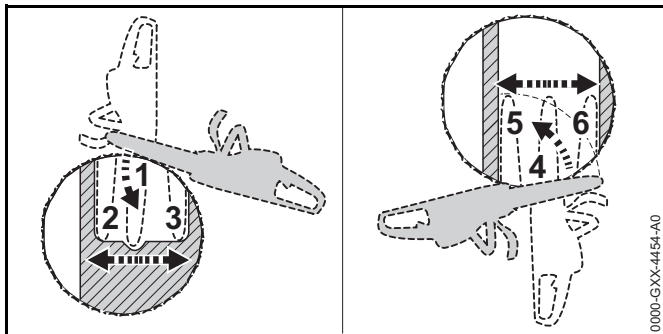

- ▶ Зубчатий упор встановити на висоті основного пропилу позаду недопиленої частини стовбура та використовувати як точку обертання.
- ▶ Мотопилу ввести горизонтально у основний пропил та повернути якомога далі.

- ▶ Основний пропил сформувати у напрямку недопилу.
- ▶ Основний пропил сформувати у напрямку недопиленої частини стовбура.
- ▶ Змінити на сторону стовбура, що знаходиться навпроти.
- ▶ Зубчатий упор встановити на висоті основного пропилу позаду недопилу та використовувати як точку обертання.
- ▶ Мотопилу ввести горизонтально у основний пропил та повернути якомога далі.
- ▶ Основний пропил сформувати у напрямку недопилу.
- ▶ Основний пропил сформувати у напрямку недопиленої частини стовбура.

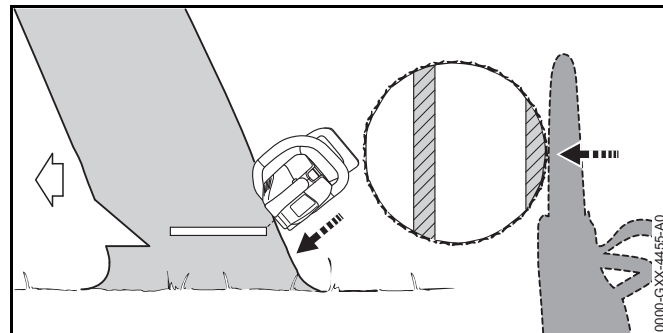

- ▶ Прокричати попереджувальний вигук.
- ▶ Недопилену частину стовбура перерізати витягнутими руками із зовні та навкоси зверху. Дерево падає.

13 Після закінчення роботи

13.1 Після закінчення роботи

- ▶ Мотопилу вимкнути, встановити гальмо ланцюга та вийняти акумулятор.
- ▶ Якщо мотопила волога: мотопилу просушити.
- ▶ Якщо акумулятор вологий: акумулятор просушити.
- ▶ Мотопилу почистити.

- ▶ Направляючу шину та пильний ланцюг почистити.
- ▶ Баранчикову гайку послабити.
- ▶ Стягне колесо на 2 оберти повернути проти годинникової стрілки.
Натяжіння пильного ланцюга зняте.
- ▶ Затягнути баранчикову гайку.
- ▶ Захист ланцюга таким чином одягти на направляючу шину, щоб він покривав всю направляючу шину
- ▶ Акумулятор почистити.

14 Транспортування

14.1 Транспортування мотопили

- ▶ Мотопилу вимкнути, встановити гальмо ланцюга та вийняти акумулятор.
- ▶ Захист ланцюга таким чином одягти на направляючу шину, щоб він покривав всю направляючу шину
- ▶ Мотопилу нести правою рукою таким чином, щоб направляюча шина показувала назад.
- ▶ Якщо мотопила транспортується у транспортному засобі: переконайтесь, що мотопила не може перекинутись та не буде рухатись.

14.2 Транспортування акумулятора

- ▶ Мотопилу вимкнути, встановити гальмо ланцюга та вийняти акумулятор.
- ▶ Переконайтесь, що акумулятор знаходиться у безпечному стані.
- ▶ Акумулятор запакувати таким чином, щоб виконувались наступні умови:
 - Упаковка не проводить електричний струм.
 - Акумулятор в упаковці не може рухатись.
- ▶ Упаковку зафіксувати таким чином, щоб вона не могла рухатись.

Акумулятор підлягає нормам з транспортування небезпечних вантажів. Акумулятору (літій-іонна батарея) присвоюється рівень UN 3480 та перевіряється згідно інструкції ЄС та критеріям частина III, підрозділ 38.3.

Інформацію стосовно норм з транспортування можна найти за посиланням www.stihl.com/safety-data-sheets.

15 Зберігання

15.1 Зберігання мотопили

- ▶ Мотопилу вимкнути, встановити гальмо ланцюга та вийняти акумулятор.
- ▶ Захист ланцюга таким чином одягти на направляючу шину, щоб він покривав всю направляючу шину
- ▶ Мотопилу зберігати таким чином, щоб виконувались наступні умови:
 - Мотопила знаходиться поза зоною досяжності дітей.
 - Мотопила чиста та суха.
- ▶ Якщо мотопила зберігається довше ніж 3 місяця: демонтувати направляючу шину та пильний ланцюг.

15.2 Зберігання акумулятора

Компанія STIHL рекомендує зберігати акумулятор із станом зарядки між 40 % та 60 % (2 світлодіоди горять зеленим).

- ▶ Акумулятор зберігати таким чином, щоб виконувались наступні умови:
 - Акумулятор знаходиться поза зоною досяжності дітей.
 - Акумулятор чистий та сухий.
 - Акумулятор знаходиться у закритому приміщенні.
 - Акумулятор від'єднаний від мотопили та зарядного пристрою.
 - Акумулятор знаходиться в упаковці, що не проводить електричний струм.

- Акумулятор знаходиться у діапазоні температур між - 10 °C та + 50 °C.

15.3 Зберігання зарядного пристрою

- ▶ Штепсельну вилку вийняти із штепсельної розетки.
- ▶ Вийняти акумулятор.

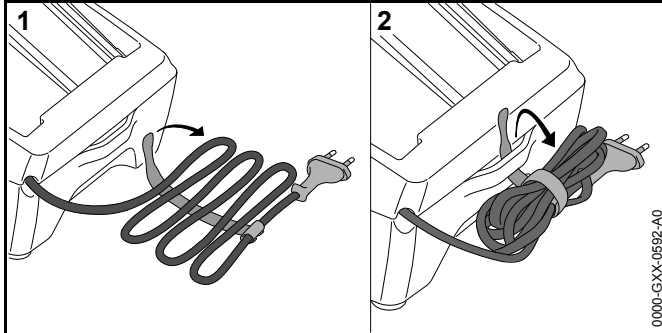

- ▶ Змотати сполучний провід та закріпити зарядний пристрій.
- ▶ Зарядний пристрій зберігати таким чином, щоб виконувались наступні умови:
 - Зарядний пристрій знаходиться поза зоною доступу дітей.
 - Зарядний пристрій чистий та сухий.
 - Зарядний пристрій зберігається у закритому приміщенні.
 - Зарядний пристрій від'єднаний від акумулятора.
 - Зарядний пристрій не підвішений за сполучний провід.
 - Зарядний пристрій знаходиться у діапазоні температур між + 5 °C та + 40 °C.

16 Чистка

16.1 Чищення мотопили

- ▶ Мотопилу вимкнути, встановити гальмо ланцюга та вийняти акумулятор.

- ▶ Мотопилу почистити вологою серветкою або розчинником смоли STIHL.
- ▶ Зняти кришку ланцюгової зірочки.
- ▶ Область навколо ланцюгової зірочки почистити вологою серветкою або розчинником смоли STIHL.
- ▶ Сторонні предмети прибрати із шахти акумулятора та шахту акумулятора протерти вологою серветкою.
- ▶ Електричні контакти у шахті акумулятора почистити пензлем або м'якою щіткою.
- ▶ Монтувати кришку ланцюгової зірочки.

16.2 Чищення направляючої шини та пильного ланцюгу

- ▶ Мотопилу вимкнути, встановити гальмо ланцюга та вийняти акумулятор.
- ▶ Направляючу шину та пильний ланцюг демонтувати.

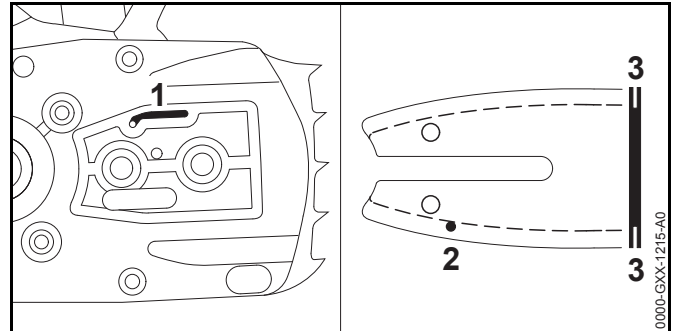

- ▶ Канал виходу мастила (1), канал входу мастила (2) та паз (3) почистити пензлем, м'якою щіткою або розчинником смоли STIHL.
- ▶ Пильний ланцюг почистити пензлем, м'якою щіткою або розчинником смоли STIHL.
- ▶ Монтувати направляючу шину та пильний ланцюг.

16.3 Чищення акумулятора

- ▶ Акумулятор протерти вологою серветкою.

16.4 Чищення зарядного пристрою

- ▶ Штепсельну вилку вийняти із штепсельної розетки.
- ▶ Зарядний пристрій протерти вологою серветкою.
- ▶ Електричні контакти зарядного пристрою почистити пензлем або м'якою щіткою.

17 Технічне обслуговування

17.1 Зняття задирок на направляючій шині

На зовнішньому краї направляючої шини можуть утворюватись задирки.

- ▶ Задирки прибрати плоским напилком або приладом для рихтування направляючих шин STIHL.
- ▶ Якщо щось незрозуміло: слід звернутися до спеціалізованого дилера STIHL.

17.2 Гостріння ланцюга пили

Для того щоб правильно заточити пильний ланцюг, потрібно багато тренуватись.

Напилки STIHL, допоміжні засоби для напилків STIHL, пристрої для заточування STIHL та брошура "Заточування пильних ланцюгів STIHL" допомагають правильно заточити пильний ланцюг. Брошура доступна за посиланням www.stihl.com/sharpening-brochure.

Компанія STIHL рекомендує віддавати пильні ланцюги для заточування спеціалізованому дилеру STIHL.

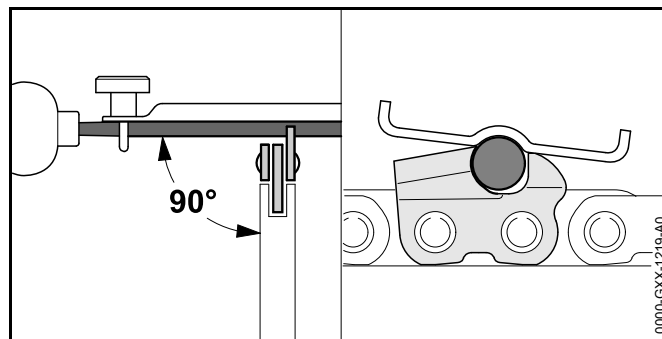

- ▶ Кожен ріжучий зубець підпилати плоским напилком таким чином, щоб виконувались наступні умови:
 - Круглий напилко підходить до кроку ланцюга.
 - Круглий напилко ведеться із середини назовні.
 - Круглий напилко ведеться під прямим кутом до направляючої шини.
 - Кут заточування витриманий у розмірі 30°.

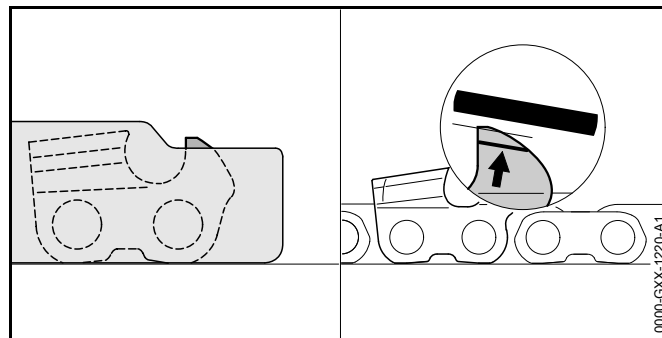

- ▶ Обмежувачі глибини плоским напилком підпилати таким чином, щоб вони були на одному рівні із опилочочним шаблоном та паралельно до позначки зношування. Опилочочний шаблон STIHL повинен підходити до кроку ланцюга.
- ▶ Якщо щось незрозуміло: слід звернутися до спеціалізованого дилера STIHL.

17.3 Технічне обслуговування гальма ланцюга

Користувач не може самостійно обслуговувати гальмо ланцюга.

- ▶ Гальмо ланцюга обслуговувати у спеціалізованого дилера STIHL із наступними інтервалами:
 - Експлуатація на повний робочий день: раз у квартал
 - Експлуатація на не повний робочий день: раз у пів року
 - Експлуатація час від часу: раз на рік

18 Ремонт

18.1 Ремонт мотопили, акумулятора та зарядного пристрою

Користувач не може самостійно ремонтувати мотопилу, направляючу шину, пильний ланцюг, акумулятор та зарядний пристрій.

- ▶ Якщо мотопила, направляюча шина або пильний ланцюг пошкоджені: мотопилу, направляючу шину або пильний ланцюг не використовувати та звернутись до спеціалізованого дилера STIHL.
- ▶ Якщо акумулятор несправний або пошкоджений: акумулятор замінити.
- ▶ Якщо зарядний пристрій несправний або пошкоджений: зарядний пристрій замінити.
- ▶ Якщо сполучний провід несправний або пошкоджений: зарядний пристрій не використовувати та сполучний провід віддати у ремонт спеціалізованому дилеру.

19 Усунення неполадок

19.1 Усунення неполадок на мотопилі або акумуляторі

Неполадка	Світлодіоди на акумуляторі	Причина	Ліквідація
Мотопила при вмиканні не запускається.	1 світлодіод блимає зеленим.	Стан зарядки акумулятора занадто низький.	▶ Зарядити акумулятор.
	1 світлодіод горить червоним.	Акумулятор занадто гарячий або холодний.	▶ Встановити гальмо ланцюга та вийняти акумулятор. ▶ Акумулятор залишити нагрітись або охолонути.
	3 світлодіода блимають червоним.	Неполадка у мотопилі.	▶ Встановити гальмо ланцюга та вийняти акумулятор. ▶ Почистити електричні контакти у акумуляторній шахті. ▶ Встановити акумулятор. ▶ Відпустити гальмо ланцюга. ▶ Увімкнути мотопилу. ▶ Якщо 3 світлодіода і далі блимають червоним: мотопилу не використовувати та звернутись до спеціалізованого дилера STIHL.
	3 світлодіода горять червоним.	Мотопила занадто гаряча.	▶ Встановити гальмо ланцюга та вийняти акумулятор. ▶ Мотопилу залишити охолонути.
	4 світлодіода блимають червоним.	У акумуляторі є несправність.	▶ Встановити гальмо ланцюга та вийняти акумулятор а потім встановити заново. ▶ Відпустити гальмо ланцюга. ▶ Увімкнути мотопилу. ▶ Якщо 4 світлодіода і далі блимають червоним: акумулятор не використовувати та звернутись до спеціалізованого дилера STIHL.
		Електричний контакт між мотопилою та акумулятором перерваний.	▶ Вийняти акумулятор. ▶ Почистити електричні контакти у акумуляторній шахті. ▶ Встановити акумулятор.

Неполадка	Світлодіоди на акумуляторі	Причина	Ліквідація
		Мотопила або акумулятор вологий.	► Мотопилу або акумулятор просушити.
Мотопила під час роботи вимикається.	3 світлодіода горять червоним.	Мотопила занадто гаряча.	► Встановити гальмо ланцюга та вийняти акумулятор. ► Мотопилу залишити охолонути.
		Є несправність у системі електрики.	► Акумулятор вийняти та встановити заново. ► Увімкнути мотопилу.
Час роботи мотопили занадто короткий.		Акумулятор не повністю заряджений.	► Повністю зарядити акумулятор.
		Термін служби акумулятора перевищено.	► Акумулятор замінити.
Після встановлення акумулятора у зарядний пристрій починається процедура зарядки.	1 світлодіод горить червоним.	Акумулятор занадто гарячий або холодний.	► Акумулятор залишити у зарядному пристрої. Процедура зарядки почнеться автоматично, щойно буде досягнуто допустимий діапазон температур.

19.2 Усунення неполадок зарядного пристрою

Неполадка	Світлодіод на зарядному пристрої	Причина	Ліквідація
Акумулятор не заряджається.	Світлодіод блимає червоним.	Електричне поєднання між зарядним пристроєм та акумулятором перерване.	► Вийняти акумулятор. ► Почистити електричні контакти на зарядному пристрої. ► Встановити акумулятор.
		У зарядному пристрої є несправність.	► Зарядний пристрій не використовувати та звернутись до спеціалізованого дилера STIHL.

20 Технічні дані

20.1 Мотопили STIHL MSA 120 C, MSA 140 C

MSA 120 C

- Дозволений акумулятор: STIHL АК
- Вага без акумулятора, направляючої шини та пильного ланцюга: 2,3 кг
- Максимальна місткість масляного баку: 110 см³ (0,11 л)

MSA 140 C

- Дозволений акумулятор: STIHL АК
- Вага без акумулятора, направляючої шини та пильного ланцюга: 2,2 кг
- Максимальна місткість масляного баку: 110 см³ (0,11 л)

20.2 Ланцюгові зірочки та швидкість ланцюга

MSA 120 C

Можуть використовуватись наступні ланцюгові зірочки, вони також забезпечують відповідну вказану максимальну швидкість ланцюга:

- 6-зубчата для 1/4" P: 14,0 м/с

MSA 140 C

Можуть використовуватись наступні ланцюгові зірочки, вони також забезпечують відповідну вказану максимальну швидкість ланцюга:

- 6-зубчата для 1/4" P: 14,0 м/с

20.3 Мінімальна глибина пазу направляючих шин

Мінімальна глибина пазу залежить від кроку ланцюга та направляючої шини.

- 1/4" P: 4 мм

20.4 Акумулятор STIHL АК

- Акумуляторна технологія: літій-іонна
- Напруга: 36 В
- Потужність у Аг: див. фірмову табличку
- Енергоємність у Втг: див. фірмову табличку
- Вага у кг: див. фірмову табличку
- Допустимий діапазон температур для експлуатації та зберігання: від - 10 °С до + 50 °С

20.5 Зарядний пристрій STIHL AL 101

- Номінальна напруга: див. фірмову табличку
- Частота: див. заводську табличку
- Номінальна потужність: див. заводську табличку
- Струм зарядки: див. заводську табличку
- Допустимий діапазон температур для експлуатації та зберігання: від 5 °С до + 40 °С

Інформація стосовно часу зарядки за посиланнями www.stihl.com/charging-times.

20.6 Рівень звуку та вібрації

Величина К для рівня звукового тиску дорівнює 2 дБ (А).
Величина К для рівня звукового тиску дорівнює 2 дБ (А).
Показник К для величини вібрацій дорівнює 2 м/с²

MSA 120 C

Компанія STIHL рекомендує носити захист для слуху.

- Рівень звукового тиску L_{pA} виміряний згідно EN 60745-2-13: 83 дБ(A)
- Рівень потужності звуку L_{wA} виміряний згідно EN 60745-2-13: 94 дБ(A)
- Величина вібрацій a_{nv} виміряна згідно EN 60745-2-13:
 - Рукоятка управління: < 3,2 м/с²
 - Трубчаста рукоятка: < 3,4 м/с.

MSA 140 C

Компанія STIHL рекомендує носити захист для слуху.

- Рівень звукового тиску L_{pA} виміряний згідно EN 60745-2-13: 83 дБ(A)
- Рівень потужності звуку L_{wA} виміряний згідно EN 60745-2-13: 94 дБ(A)
- Величина вібрацій a_{nv} виміряна згідно EN 60745-2-13:
 - Рукоятка управління: < 4,8 м/с²
 - Трубчаста рукоятка: < 4,3 м/с.

Вказані значення вібрацій були виміряні із застосуванням процедури вимірювання згідно нормам та можуть використовуватись для порівняння електроприладів. Фактичні значення вібрацій, які виникають, можуть відрізнитись від вказаних значень у залежності від виду застосування приладів. Вказані значення вібрацій можна використовувати для серйозної оцінки вібраційного навантаження. Необхідно оцінити фактичне вібраційне навантаження. При цьому може також враховуватись час, на який вимкнено електроприлад, та час на який його увімкнено, але коли він працює без навантаження.

20.7 REACH

REACH означає розпорядження ЄС для реєстрації, оцінки та допуску хімікалій.

Інформація щодо виконання розпорядження REACH подана за посиланням www.stihl.com/reach.

21 Комбінації із направляючих шин та пильних ланцюгів

21.1 Мотопили STIHL MSA 120 C, MSA 140 C

Крок	Товщина ведучих ланок/ ширина пазу	Довжина	Направляюча шина	Кількість зубців веденої зірочки	Кількість ведучих ланок	Пильний ланцюг
1/4" P	1,1 мм	25 см	Rollomatic E Mini	8	56	71 PM3 (тип 3670)
		30 см	Rollomatic E Mini		64	

Довжина пропила направляючої шини залежить від мотопили та пильного ланцюга, які використовують. Фактична довжина різки направляючої шини може бути меншою ніж вказана довжина.

22 Комплектуючі та приладдя

22.1 Комплектуючі та приладдя

STIHL® Дані символи позначають оригінальні комплектуючі STIHL та оригінальне приладдя STIHL.

Компанія STIHL рекомендує використовувати оригінальні запчастини STIHL та оригінальне приладдя STIHL.

Оригінальні запчастини STIHL та оригінальне приладдя STIHL можна придбати у спеціалізованих дилерів STIHL.

23 Утилізація

23.1 Утилізація мотопили, акумулятора та зарядного пристрою

Інформацію стосовно утилізації можна отримати у спеціалізованого дилера STIHL.

- ▶ Мотопилу, направляючу шину, пильний ланцюг, акумулятор, зарядний пристрій, приладдя та упаковку утилізувати згідно норм та із дотриманням правил з охорони навколишнього середовища.

24 Сертифікат відповідності нормам ЄС

24.1 Мотопили STIHL MSA 120 C, MSA 140 C

ANDREAS STIHL AG & Co. KG

Badstraße 115

D-71336 Waiblingen

Німеччина

заявляє у повній відповідальності, що

- Конструкція: Акумуляторна мотопила
- Фабрична марка: STIHL
- Серія: MSA 120 C, уточнення серії: 1254
- Серія: MSA 140 C, уточнення серії: 1254

Відповідає інструкціям по виконанню директив 2011/65/EU, 2006/42/EG, 2014/30/EU та 2000/14/EG, а також розроблено та виготовлено у відповідності із дійсними версіями наступних норм, відповідно до дати виготовлення: EN 55014-1, EN 55014-2, EN 60745-1 та EN 60745-2-13.

Експертизу ЄС типового зразка згідно директиви 2006/42/EG стаття 12.3(b) було проведено: VDE Prüf- u. Zertifizierungsinstitut (NB 0366), Merianstraße 28, 63069 Offenbach, Німеччина

- Сертифікаційний номер:
 - MSA 120 C: 40043471
 - MSA 140 C: 40045658

Для встановлення виміряного та гарантованого рівня потужності звуку була врахована директива 2000/14/EG, додаток V.

MSA 120 C

- Вимірний рівень потужності звуку: 95 дБ (A)
- Гарантований рівень потужності звуку: 97 дБ (A)

MSA 140 C

- Вимірний рівень потужності звуку: 96 дБ (A)
- Гарантований рівень потужності звуку: 98 дБ (A)

Технічна документація зберігається у відділі "Produktzulassung" (допуску продукції) компанії ANDREAS STIHL AG & Co. KG.

Рік виготовлення, країна виробника та номер агрегату вказані на мотопилі.

Waiblingen, 01.10.2017

ANDREAS STIHL AG & Co. KG

По уповноваженню



Thomas Elsner, Керівник відділу по менеджменту продукції та сервісу

24.2 Вказівка на виконання встановлених стандартів для STIHL AL 101

Даний зарядний пристрій було виготовлено та введено у обіг із дотриманням наступних директив: 2014/35/EU, 2014/30/EU та 2011/65/EU.

Рік виготовлення, країна виробника та номер агрегату вказані на зарядному пристрої.

Повний текст декларації відповідності стандартам ЄС можна отримати у компанії ANDREAS STIHL AG & Co. KG, Badstraße 115, 71336 Waiblingen, Німеччина.

25 Загальні вказівки з техніки безпеки для електроінструментів

25.1 Введення

Даний розділ містить загальні вказівки з техніки безпеки, які сформульовані у нормі EN/IEC 60745 для моторизованих електроінструментів із ручним управлінням.

Компанія STIHL дані тексти повинна роздрукувати.

Вказівки щодо техніки безпеки для уникнення удару електричним струмом, які вказані у розділі "Техніка безпеки при роботі з електрикою", для акумуляторних продуктів STIHL не застосовуються.



ПОПЕРЕДЖЕННЯ

Прочитайте всі вказівки з техніки безпеки та рекомендації. Не дотримання вказівок з техніки безпеки та рекомендацій можуть стати причиною удару електричним струмом, пожежі та/або отримання важких

травм. **Зберігайте всю документацію, яка містить вказівки з техніки безпеки та рекомендації, для подальшого використання.**

Термін "електроінструмент", який використовується у вказівках з техніки безпеки, стосується електроінструментів, які працюють від електромережі (із мережевим кабелем), або електроінструментів, які працюють від акумулятора (без мережевого кабелю).

25.2 Безпека на робочому місці

- Своє робоче місце утримувати чистим та забезпечити гарне освітлення.** Безлад та не освітлені зони робочого місця можуть призвести до нещасних випадків.
- Працюйте із електроінструментом у оточенні, яке не є вибухонебезпечним, де відсутні горюча рідина, газ або пил.** Електроінструменти виробляють іскри, які можуть підпалити пил або пар.
- Тримати на відстані дітей або інших людей під час експлуатації електроінструменту.** При відволіканні Ви можете втратити контроль над агрегатом.

25.3 Електробезпека

- Штепсельна вилка електроінструменту повинна підходити до штепсельної розетки. Вилка ні в якому разі не має змінюватись. Не використовувати адаптерну вилку разом із електроінструментами, які мають захист із заземленням.** Вилка, у якій не було зроблено зміни, та відповідна штепсельна розетка знижують ризик удару електричним струмом.
- Уникати контакту тіла із заземленою поверхнею труб, обігрівачів, газових плит та холодильників.** Існує підвищений ризик удару електричним струмом, якщо Ваше тіло заземлене.
- Не дозволяти, щоб Ваші електроінструменти потрапляли під дощ або підлягали впливу вологості.** Проникнення води у електроінструмент підвищує ризик удару електричним струмом.

- d) **Провід не використовувати не за призначенням, для того щоб переносити, підвішувати електроінструмент або витягати штепсельну вилку із розетки. Провід тримати подалі від жару, масла, гострих країв або частин пристрою, які обертаються.** Пошкоджені або скручені проводи підвищують ризик удару електричним струмом.
- e) **Якщо Ви працюєте із електроінструментом на вулиці, використовуйте лише ті подовжувальні кабелі, які також пристосовані для використання на вулиці.** Використання подовжувального кабелю, який пристосований для використання на вулиці, знижує ризик удару електричним струмом.
- f) **Якщо не можна уникнути використання електроінструменту у вологому середовищі, використовуйте захисний перемикач аварійного струму.** Використання захисного перемикача аварійного струму знижує ризик удару електричним струмом.

25.4 Безпека людей

- a) **Будьте уважні, звертайте увагу на те, що Ви робите, та розсудливо приступайте до роботи із електроінструментом. Не використовуйте електроінструмент, якщо Ви втомилась або знаходитесь під впливом наркотиків, алкоголю або медикаментів.** Секунда неуважності під час експлуатації електроінструменту може призвести до серйозних травм.
- b) **Носіть засоби особистого захисту та завжди одягайте захисні окуляри.** Носіння особистих засобів безпеки, таких як захисна маска від пилу, захисне взуття, яке не ковзається, захисний шолом або захист слуху, у залежності від виду та застосування електроінструменту, зменшує ризик отримання травм.
- c) **Уникати не запланованого введення в експлуатацію.** Переконайтесь, що електроінструмент вимкнено, перш ніж Ви під'єднаєте його до електричної мережі та/або акумулятора, візьмете його або понесете. Якщо Ви під час носіння електроінструменту тримаєте палець на

перемикачі або під'єднуєте агрегат до електричної мережі в увімкненому стані, це може призвести до нещасних випадків.

- d) **Приберіть інструменти для регулювання або ключі для гайок, перш ніж Ви увімкнете електроінструмент.** Інструмент або ключ, який знаходиться у частині агрегату, яка обертається, може привести до отримання травм.
- e) **Уникайте неприродного положення тіла. Забезпечувати стійке положення та завжди утримувати рівновагу.** Таким чином, Ви можете краще контролювати електроінструмент у неочікуваних ситуаціях.
- f) **Носити відповідний одяг. Не носити довгий одяг та прикраси. Волосся та одяг тримати на відстані від комплектуючих, які рухаються.** Вільний одяг, прикраси або довге волосся можуть бути захоплені комплектуючими, які рухаються.
- g) **Якщо можуть бути монтовані пристрої для відсмоктування та збирання пилу, їх слід підключити та правильно використовувати.** Використання агрегату для відсмоктування пилу може зменшити небезпеку від пилу.
- h) **Не майте ілюзій щодо неправильної техніки безпеки та не нехуйте правилами з техніки безпеки для електроінструментів, також коли після неоднократної експлуатації Ви знайомі із електроінструментом.** Необачні дії могут за доли секунди призвести до тяжких травм.

25.5 Використання та поведженні із електроінструментом

- a) **Не перевантажувати агрегат. Для Вашої роботи використовувати відповідний для неї електрoінструмент.** За допомогою відповідного електроінструменту Ви працюватимете краще та безпечніше на вказаному рівні потужності.
- b) **Не використовуйте електроінструмент, чий перемикач несправний.** Електроінструмент, який не може вмикатись або вимикатись, небезпечний та його слід відремонтувати.
- c) **Вийняти вилку із штепсельної розетки та/або вийняти знімний акумулятор, перш ніж здійснювати регулювання агрегату, замінювати комплектуючі робочих інструментів або відкласти агрегат.** Даний захід з безпеки упереджує ненавмисний запуск електроінструменту.
- d) **Зберігати електроінструмент, який не використовується, поза зоною досяжності дітей. Не дозволяйте працювати на пристрою людям, які не знайомі з ним або не прочитали дані вказівки.** Електроінструменти небезпечні, якщо вони використовуються недосвідченими людьми.
- e) **Добре доглядайте за електроінструментами та робочими інструментами. Перевіряйте, чи рухливі комплектуючі бездоганно працюють та не заїдають, чи комплектуючі не поламані або пошкоджені, це може погіршити роботу електроінструменту. Пошкоджені комплектуючі перед використанням електроінструменту слід віддати у ремонт.** Багато нещасних випадків виникають у наслідок поганого технічного догляду електроінструментів.
- f) **Ріжучі інструменти повинні бути гострі та чисті.** Добре доглянуті ріжучі інструменти із гострими краями рідше заїдають та ними легше керувати.
- g) **Використовувати електроінструмент, приладдя, експлуатаційні інструменти та ін. у відповідності із вказівками.** При цьому дотримуватись умов роботи та діяльності, яку слід виконувати. Використання

електроінструментів для інших цілей, ніж ті, які було передбачено, може призвести до небезпечних ситуацій.

- h) **Ручки та поверхні ручок тримати сухими, чистими та вільними від мастила та жиру.** Ковзкі ручки та поверхні ручок не забезпечують надійного управління та контролю електроінструменту у не передбачених ситуаціях.

25.6 Використання та поведженні із електроінструментом

- a) **Заряджайте акумулятори лише у зарядних пристроях, які рекомендовані виробником.** Для зарядного пристрою, який призначений для певного виду акумулятора, існує небезпека пожежі, якщо він використовується з іншими акумуляторами.
- b) **Використовуйте у електричних інструментах лише передбачені для них акумулятори.** Використання інших акумуляторів може призвести до травмувань та небезпеки пожежі.
- c) **Тримайте акумулятор, який не використовується, подалі від канцелярських скріпок, монет, ключів, цвяхів, гвинтів або інших дрібних металевих предметів, які можуть спричинити перекриття контактів.** Коротке замикання між контактами акумулятора може спричинити опіки або вогонь.
- d) **При неправильному використанні із акумулятора може витікати рідина. Уникайте контакту з нею. При випадковому контакті промити водою.** Якщо рідина потрапила у очі, зверніться за додатковою допомогою лікаря. Акумуляторна рідина, яка виходить, може призвести до подразнень шкіри та опіків.
- e) **Не використовуйте пошкоджений або змінений акумулятор.** Пошкоджені або змінені акумулятори можуть працювати не передбачуваним чином та призвести до пожежі, вибуху або отримання травм.
- f) **Акумулятор не піддавайте впливу вогню або занадто високим температурам.** Вогонь або температури вище 130 °C (265 °F) можуть викликати вибух.

g) **Виконуйте усі інструкції щодо зарядки та ніколи не заряджайте акумулятор або акумуляторний інструмент вище діапазону температур, що вказаний у інструкції з експлуатації.** Неправильна зарядка або зарядка поза допустимого діапазону температур можуть зруйнувати акумулятор та підвищити небезпеку пожежі.

25.7 Технічне обслуговування

- a) **Необхідно щоб Ваш електроінструмент ремонтував лише кваліфікований персонал та лише із оригінальними комплектуючими.** Таким чином забезпечується дотримання правил з техніки безпеки електроінструменту.
- b) **Ніколи не обслуговуйте пошкоджені акумулятори.** Усі види технічного обслуговування акумуляторів повинно здійснюватись лише виробником або уповноваженою клієнтською сервісною службою.

25.8 Вказівки з техніки безпеки для ланцюгових пил

- **Коли пила працює, частини тіла слід тримати на відстані від пильного ланцюга. Перед запуском пили слід переконатись, що пильний ланцюг нічого не торкається.** Під час роботи ланцюговою пилою одна секунда неувважності може призвести до того, що одяг або частини тіла будуть захоплені пильним ланцюгом.
- **Ланцюгову пилу завжди тримайте правою рукою за задню рукоятку та лівою рукою на передню рукоятку.** Тримання ланцюгової пили у зворотному робочому положенні підвищує ризик отримання травм та не дозволяється для використання.
- **Електроінструмент можна тримати лише за ізольовані поверхні ручок, оскільки пильний ланцюг може торкатись прихованих проводів.** Пильні ланцюги, які торкаються електропровідного проводу, роблять металеві деталі електроінструменту електропровідними та можуть передати користувачеві удар струмом.

- **Слід носити захист для очей та слуху. Рекомендоване також інше захисне оснащення для голови, рук та ніг.** Відповідний захисний одяг знижує небезпеку отримання травм через стружку, що відлітає, та ненавмисне торкання пильного ланцюга.
- **Не працювати пилою із ланцюгом на дереві.** При експлуатації на дереві існує небезпека отримання травм.
- **Завжди слідкуйте за стійким положенням та використовуйте ланцюгову пилу лише тоді, коли Ви стоїте на стійкому, надійному та рівному місці.** Ковзка основа або нестабільні опорні поверхні такі як драбина можуть призвести до втрати контролю над пилою.
- **Під час різки гілки, яка знаходиться під напругою, слід враховувати, що вона може пружинити у зворотному напрямку.** Коли звільнюється напруга у волокнах деревини, гілка, що знаходиться під напругою, може потрапити у працюючу людину та/або позбавити контролю над ланцюговою пилою.
- **Будьте особливо обережні під час різки підліску та молодих дерев.** Тонкий матеріал може зачепитись у пильному ланцюгу та вдарити у Вашому напрямку або вивести Вас із рівноваги.
- **Ланцюгову пилу переносити тримаючи за передню рукоятку у вимкненому стані та тримати на відстані від тіла.** При транспортуванні або зберіганні ланцюгової пили завжди одягати захисний чохол. Обережне поводження із ланцюговою пилою зменшує імовірність ненавмисного торкання пильного ланцюга, що рухається.
- **Слід виконувати вказівки відносно змащення, натягування ланцюга та заміни приладдя.** Не відповідним чином натягнутий або змащений ланцюг може або розірватись або збільшити ризик зворотного удару.
- **Рукоятки тримати у сухому стані, чистими та вільними від мастила та жиру.** Жирні, забруднені мастилом рукоятки ковзаються та призводять до втрати контролю.

- **Пиляти лише деревину. Ланцюгову пилу не використовувати для тих робіт, для яких вона не призначена. Приклад: не використовуйте ланцюгову пилу для пиляння пластику, стін або будівельних матеріалів, які не з дерева.** Використання ланцюгової пили для не передбачених робіт може призвести до виникнення небезпечних ситуацій.

25.9 Причини на уникнення зворотного удару

Зворотний удар може виникати, коли верхівка направляючої шини торкається предмету або коли деревина гнеться та пильний ланцюг заїдає у розрізі.

При контакті із верхівкою шини у деяких випадках це може викликати неочікувані спрямовані у зворотному напрямку реакції, під час яких направляюча шина вдаряється вгору та у напрямку користувача.

Заїдання пильного ланцюга на верхньому краї направляючої шини може швидко відкинути шину назад у напрямку користувача.

Кожна із даних реакцій може призвести до того, що Ви втрачаєте контроль над пилою та, ймовірно, отримаєте важку травму. Не покладайтесь виключно на вмонтовані у ланцюгову пилу пристрої безпеки. Як користувач ланцюгової пили Ви маєте вдаватись до різних заходів, щоб працювати без загрози нещасних випадків та травм.

Зворотний удар є наслідком неправильного використання або використання з помилками електроінструменту. Цього можна уникнути якщо виконувати заходи безпеки, які описані нижче:

- **Пилу слід міцно тримати обома руками, при цьому великі пальці та інші пальці обхоплюють рукоятки ланцюгової пили. Привести тіло та руки в таке положення, у якому Ви можете витримати сили зворотного удару.** Коли прийняті відповідні заходи, користувач може впоратись із силою зворотного удару. Ніколи не випускати ланцюгову пилу
- **Уникати не природного положення тіла та не пиляти вище рівня плечей.** Таким чином можна запобігти ненавмисне торкання верхівкою шини та забезпечується кращий контроль ланцюгової пили у неочікуваних ситуаціях.

- **Завжди використовувати ті шини та пильні ланцюги, які рекомендовані виробником.** Неправильні замінені шини та пильні ланцюги можуть призвести до розриву ланцюга та/або зворотного удару.
- **Дотримуватись вказівок виробника для заточування та технічного обслуговування пильного ланцюга.** Занадто низький обмежувач глибини різки підвищує схильність до зворотного удару.

Πίνακας περιεχομένων

1	Πρόλογος	189	8	Ενεργοποίηση και λύσιμο φρένου αλυσίδας	209
2	Πληροφορίες σχετικά με αυτό το εγχειρίδιο οδηγιών	189	8.1	Δέστε το φρένο της αλυσίδας	209
2.1	Έγγραφα που εφαρμόζονται	189	8.2	Λύσιμο φρένου αλυσίδας	210
2.2	Χρήση προειδοποιητικών συμβόλων στο κείμενο	189	9	Τοποθέτηση και αφαίρεση μπαταρίας	210
2.3	Παραπομπή σε κείμενο	189	9.1	Τοποθέτηση μπαταρίας	210
3	Περιεχόμενα	190	9.2	Αφαίρεση μπαταρίας	210
3.1	Αλυσοπρίονο, μπαταρία και φορτιστής	190	10	Ενεργοποίηση και απενεργοποίηση αλυσοπρίονου	211
3.2	Σύμβολα	191	10.1	Θέση σε λειτουργία	211
4	Προφυλάξεις ασφαλείας	192	10.2	Σβήσιμο αλυσοπρίονου	211
4.1	Προειδοποιητικά σύμβολα	192	11	Έλεγχος αλυσοπρίονου και μπαταρίας	211
4.2	Προβλεπόμενος σκοπός χρήσης	192	11.1	Έλεγχος καμπάνας	211
4.3	Απαιτήσεις από τον χρήστη	193	11.2	Έλεγχος λάμας	211
4.4	Ενδυμασία και εξοπλισμός	194	11.3	Έλεγχος αλυσίδας	212
4.5	Περιοχή εργασίας και περιβάλλον	194	11.4	Έλεγχος φρένου αλυσίδας	212
4.6	Ασφαλής κατάσταση	196	11.5	Έλεγχος χειριστηρίων	213
4.7	Εργασία	198	11.6	Έλεγχος λίπανσης αλυσίδας	213
4.8	Δυνάμεις αντίδρασης	201	11.7	Ελέγξτε τη μπαταρία	213
4.9	Φόρτιση	203	12	Εργασία με το αλυσοπρίονο	214
4.10	Μεταφορά	203	12.1	Κράτημα και καθοδήγηση του αλυσοπρίονου	214
4.11	Φύλαξη	203	12.2	Κοπή	214
4.12	Καθάρισμα, συντήρηση και επισκευή	204	12.3	Ξεκλάδισμα	214
5	Ετοιμασία του αλυσοπρίονου για χρήση	205	12.4	Ριζιμο δέντρων	215
5.1	Ετοιμασία του αλυσοπρίονου για χρήση	205	13	Μετά την εργασία	220
6	Φόρτιση μπαταρίας φόρτωση λυχνίες	205	13.1	Μετά την εργασία	220
6.1	Φόρτιση μπαταρίας	205	14	Μεταφορά	220
6.2	Ένδειξη κατάστασης φόρτισης	206	14.1	Μεταφορά του αλυσοπρίονου	220
6.3	Λυχνίες μπαταρίας	206	14.2	Μεταφορά μπαταρίας	220
6.4	Λυχνίες φορτιστή	206	15	Φύλαξη	220
7	Συναρμολόγηση του αλυσοπρίονου	207	15.1	Φύλαξη αλυσοπρίονου	220
7.1	Τοποθέτηση και αφαίρεση λάμας και αλυσίδας	207	15.2	Φύλαξη μπαταρίας	221
7.2	Τέντωμα αλυσίδας	208	15.3	Φύλαξη φορτιστή	221
7.3	Γέμισμα δοχείου λαδιού	209	16	Καθάρισμα	221



Οι παρούσες οδηγίες χρήσης προστατεύονται από δικαιώματα πνευματικής ιδιοκτησίας. Επιφυλάσσονται όλα τα δικαιώματα, ειδικά το δικαίωμα αναπαραγωγής, μετάφρασης και επεξεργασίας με ηλεκτρονικά συστήματα.

16.1 Καθάρισμα αλυσοπρίονου	221	25.3 Ηλεκτρική ασφάλεια	230
16.2 Καθάρισμα λάμας και αλυσίδας	221	25.4 Ασφάλεια ατόμων	231
16.3 Καθάρισμα μπαταρίας	222	25.5 Χρήση και μεταχείριση του ηλεκτρικού εργαλείου ..	231
16.4 Καθάρισμα φορτιστή	222	25.6 Χρήση και μεταχείριση του επαναφορτιζόμενου εργαλείου	232
17 Συντήρηση	222	25.7 Σέρβις	233
17.1 Αφαίρεση των γρεζιών από τη λάμα	222	25.8 Προφυλάξεις ασφαλείας για αλυσοπρίονα	233
17.2 Τρόχισμα αλυσίδας	222	25.9 Αιτίες του κλοστήματος και τρόποι αποφυγής	234
17.3 Συντήρηση φρένου αλυσίδας	223		
18 Επισκευή	223		
18.1 Επισκευή αλυσοπρίονου, μπαταρίας και φορτιστή	223		
19 Αντιμετώπιση βλαβών	224		
19.1 Αντιμετώπιση βλαβών αλυσοπρίονου ή μπαταρίας	224		
19.2 Αντιμετώπιση βλαβών φορτιστή	225		
20 Τεχνικά χαρακτηριστικά	226		
20.1 Αλυσοπρίονα STIHL MSA 120 C, MSA 140 C	226		
20.2 Καμπάνες και ταχύτητες αλυσίδας	226		
20.3 Ελάχιστο βάθος αυλακιού της λάμας	226		
20.4 Μπαταρία STIHL AK	226		
20.5 Φορτιστής STIHL AL 101	226		
20.6 Τιμές θορύβου και δονήσεων	226		
20.7 REACH	227		
21 Συνδυασμοί λάμας και αλυσίδας	228		
21.1 Αλυσοπρίονα STIHL MSA 120 C, MSA 140 C	228		
22 Ανταλλακτικά και παρελκόμενα	229		
22.1 Ανταλλακτικά και παρελκόμενα	229		
23 Απόρριψη	229		
23.1 Απόρριψη αλυσοπρίονου, μπαταρίας και φορτιστή	229		
24 Δήλωση συμμόρφωσης ΕΕ	229		
24.1 Αλυσοπρίονα STIHL MSA 120 C, MSA 140 C	229		
24.2 Βεβαίωση συμμόρφωσης για φορτιστή STIHL AL 101	230		
25 Γενικές οδηγίες ασφαλείας για ηλεκτρικά μηχανήματα	230		
25.1 Εισαγωγή	230		
25.2 Ασφάλεια στον χώρο εργασίας	230		

1 Πρόλογος

Αγαπητέ πελάτη,

Σας ευχαριστούμε που επιλέξατε την STIHL για την αγορά σας. Στόχος μας είναι να σχεδιάζουμε και να κατασκευάζουμε προϊόντα κορυφαίας ποιότητας που ανταποκρίνονται στις ανάγκες των πελατών μας. Έτσι δημιουργούμε προϊόντα με υψηλή αξιοπιστία, ακόμα και κάτω από ακραίες συνθήκες χρήσης.

Παράλληλα, η STIHL παρέχει επίσης σέρβις κορυφαίας ποιότητας. Οι πιστοποιημένοι αντιπρόσωποί μας μπορούν να σας προσφέρουν έγκυρες συμβουλές, εκπαίδευση και πλήρη τεχνική υποστήριξη.

Σας ευχαριστούμε για την εμπιστοσύνη σας και σας ευχόμαστε πολλά χρόνια ευχάριστης εργασίας με το προϊόν STIHL σας.

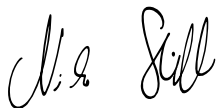

Δρ. Nikolas Stihl

ΠΡΟΣΟΧΗ! ΔΙΑΒΑΣΤΕ ΤΟ ΕΓΧΕΙΡΙΔΙΟ ΑΥΤΟ ΠΡΙΝ ΤΗ ΧΡΗΣΗ ΚΑΙ ΦΥΛΑΞΤΕ ΤΟ.

2 Πληροφορίες σχετικά με αυτό το εγχειρίδιο οδηγιών

2.1 Έγγραφα που εφαρμόζονται

Ισχύουν οι τοπικοί κανονισμοί ασφαλείας.

- ▶ Εκτός από αυτές τις οδηγίες χρήσης, διαβάστε, κατανοήστε και φυλάξτε επίσης τα παρακάτω έγγραφα:
 - Οδηγίες ασφαλείας για μπαταρία STIHL AK
 - Πληροφορίες ασφαλείας για μπαταρίες και προϊόντα με ενσωματωμένη μπαταρία της STIHL www.stihl.com/safety-data-sheets

2.2 Χρήση προειδοποιητικών συμβόλων στο κείμενο



ΠΡΟΕΙΔΟΠΟΙΗΣΗ

Το σύμβολο αυτό χρησιμοποιείται για την επισήμανση κινδύνων που μπορεί να οδηγήσουν σε σοβαρό τραυματισμό ή θάνατο.

- ▶ Τα μέτρα που περιγράφονται μπορούν να αποτρέψουν σοβαρούς τραυματισμούς και θανατηφόρα ατυχήματα.

ΣΗΜΕΙΩΣΗ

Το σύμβολο αυτό χρησιμοποιείται για την επισήμανση κινδύνων που μπορούν να προκαλέσουν υλικές ζημιές.

- ▶ Τα μέτρα που περιγράφονται μπορούν να αποτρέψουν υλικές ζημιές.

2.3 Παραπομπή σε κείμενο



Το σύμβολο αυτό παραπέμπει σε ένα κεφάλαιο αυτού του εγχειριδίου οδηγιών.

3 Περιεχόμενα

3.1 Αλυσοπρίονο, μπαταρία και φορτιστής

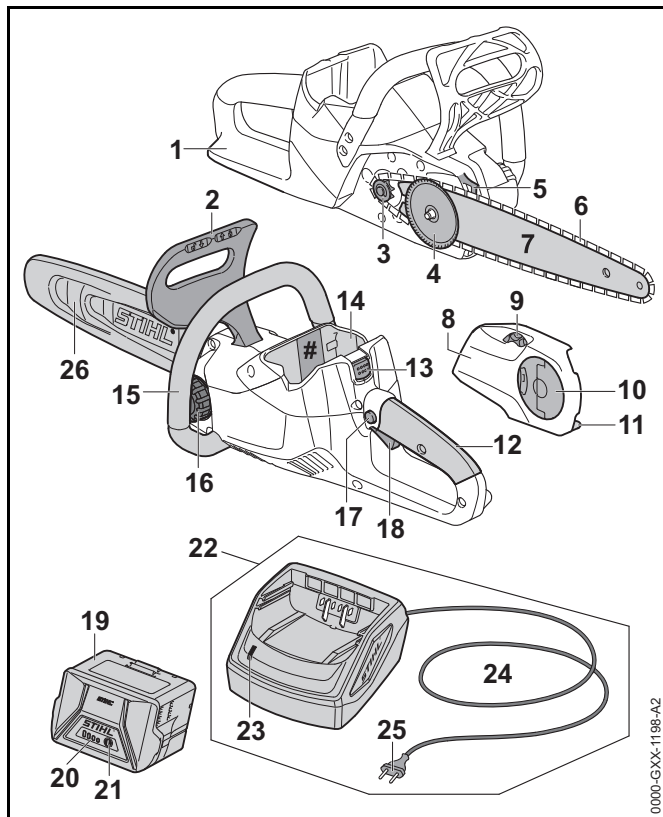

1 Πίσω προφυλακτήρας χεριών

Ο πίσω προφυλακτήρας χεριών προστατεύει το δεξιό χέρι από επαφή με την αλυσίδα, σε περίπτωση που αυτή βγει από τη λάμα ή σπάσει.

2 Μπροσινός προφυλακτήρας χεριών

Ο μπροσινός προφυλακτήρας χεριών προστατεύει το αριστερό χέρι από επαφή με την αλυσίδα, χρησιμεύει για την εμπλοκή του φρένου της αλυσίδας και ενεργοποιεί αυτόματα το φρένο της αλυσίδας σε περίπτωση κλοστήματος.

3 Καμπάνα

Η καμπάνα κινεί την αλυσίδα.

4 Ροδέλα τάνυσης

Η ροδέλα τάνυσης μετακινεί τη λάμα, τεντώνοντας και χαλαρώνοντας την αλυσίδα.

5 Νύχια στήριξης

Τα νύχια στήριξης χρησιμεύουν για τη στήριξη του αλυσοπρίονου στο ξύλο κατά τη διάρκεια της εργασίας.

6 Αλυσίδα

Η αλυσίδα κόβει το ξύλο.

7 Λάμα

Η λάμα αποτελεί τη βάση για την αλυσίδα.

8 Καπάκι καμπάνας

Το καπάκι της καμπάνας καλύπτει την καμπάνα και στερεώνει τη λάμα στο αλυσοπρίονο.

9 Ροδάκι ρύθμισης

Το ροδάκι ρύθμισης επιτρέπει τη ρύθμιση του τεντώματος της αλυσίδας.

10 Πτερωτό παξιμάδι

Το παξιμάδι στερεώνει το καπάκι της καμπάνας στο αλυσοπρίονο.

11 Συγκρατητήρας αλυσίδας

Ο συγκρατητήρας αλυσίδας συγκρατεί την αλυσίδα σε περίπτωση που αυτή σπάσει ή βγει από τη λάμα.

12 Λαβή χειρισμού

Η λαβή χειρισμού χρησιμεύει για το κράτημα, τον χειρισμό και την καθοδήγηση του αλυσοπρίονου.

13 Μοχλός ασφάλισης

Ο μοχλός ασφάλισης σταθεροποιεί τη μπαταρία μέσα στην υποδοχή της.

14 Υποδοχή μπαταρίας

Η υποδοχή μπαταρίας αποτελεί τη θέση της μπαταρίας.

15 Σωληνωτή λαβή

Η σωληνωτή λαβή χρησιμεύει για το κράτημα, την καθοδήγηση και τη μεταφορά του αλυσοπρίονου.

16 Τάπα δοχείου λαδιού

Η τάπα του δοχείου λαδιού κλείνει το δοχείο λαδιού.

17 Ασφάλεια

Η ασφάλεια απελευθερώνει τη σκανδάλη.

18 Σκανδάλη

Η σκανδάλη ενεργοποιεί και απενεργοποιεί το αλυσοπρίονο.

19 Μπαταρία

Η μπαταρία τροφοδοτεί το αλυσοπρίονο με ενέργεια.

20 Λυχνίες

Οι λυχνίες δείχνουν την κατάσταση φόρτισης της μπαταρίας και πιθανές βλάβες.

21 Πλήκτρο

Το πλήκτρο ενεργοποιεί τις λυχνίες της μπαταρίας.

22 Φορτιστής

Ο φορτιστής χρησιμεύει για τη φόρτιση της μπαταρίας.

23 Λυχνία

Η λυχνία δείχνει την κατάσταση του φορτιστή.

24 Καλώδιο σύνδεσης

Το καλώδιο τροφοδοσίας συνδέει τον φορτιστή με το φις.

25 Φις

Το φις χρησιμεύει για τη σύνδεση του καλωδίου τροφοδοσίας σε πρίζα.

26 Προστατευτική θήκη αλυσίδας

Η θήκη αλυσίδας προστατεύει από επαφή με την αλυσίδα.

Πινακίδα ισχύος με αριθμό μηχανήματος**3.2 Σύμβολα**

Τα σύμβολα πάνω στο αλυσοπρίονο, στη μπαταρία και στον φορτιστή έχουν τις εξής σημασίες:



Το σύμβολο αυτό δείχνει την κατεύθυνση κίνησης της αλυσίδας.



Στρέψτε σ' αυτή την κατεύθυνση για να τεντώσετε την αλυσίδα.



Το σύμβολο αυτό χαρακτηρίζει το δοχείο για το λάδι λίπανσης της αλυσίδας.



Κινήστε τον προφυλακτήρα χεριών σ' αυτή την κατεύθυνση για να ενεργοποιήσετε το φρένο αλυσίδας.



Κινήστε τον προφυλακτήρα χεριών σ' αυτή την κατεύθυνση για να λύσετε το φρένο αλυσίδας.

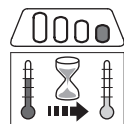

1 λυχνία ανάβει σταθερά σε κόκκινο χρώμα. Η μπαταρία είναι πολύ ζεστή ή πολύ κρύα.

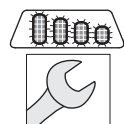

4 λυχνίες αναβοσβήνουν σε κόκκινο χρώμα. Υπάρχει βλάβη στη μπαταρία.



Η λυχνία ανάβει σε πράσινο χρώμα και οι λυχνίες της μπαταρίας ανάβουν ή αναβοσβήνουν σε πράσινο χρώμα. Η μπαταρία φορτίζεται.



Η λυχνία αναβοσβήνει σε κόκκινο χρώμα. Δεν υπάρχει ηλεκτρική επαφή ανάμεσα στην μπαταρία και τον φορτιστή, ή υπάρχει βλάβη στην μπαταρία ή στον φορτιστή.

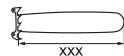

Μήκος της λάμας που επιτρέπεται να χρησιμοποιείται σ' αυτό το αλυσοπρίονο.



LWA Στάθμη ηχητικής ισχύος σε dB(A), προσδιορισμένη σύμφωνα με την Οδηγία 2000/14/EK προκειμένου να υπάρχει δυνατότητα σύγκρισης του θορύβου που εκπέμπεται από διάφορα ηλεκτρικά προϊόντα.



Η ένδειξη δίπλα στο σύμβολο δείχνει το ενεργειακό περιεχόμενο της μπαταρίας σύμφωνα με τα στοιχεία που παρέχονται από τον κατασκευαστή της. Το ενεργειακό περιεχόμενο που είναι διαθέσιμο κατά τη χρήση είναι μικρότερο από αυτή την τιμή.



Χρησιμοποιείτε την ηλεκτρική συσκευή μέσα σε κλειστό και στεγνό χώρο.



Μην απορριψετε το προϊόν μαζί με τα οικιακά απορρίμματα.

4 Προφυλάξεις ασφαλείας

4.1 Προειδοποιητικά σύμβολα

Τα προειδοποιητικά σύμβολα πάνω στο αλυσσοπρίνο, τη μπαταρία και τον φορτιστή έχουν τις εξής σημασίες:



Λαμβάνετε υπόψη σας τις οδηγίες ασφαλείας και τα σχετικά μέτρα.



Διαβάστε, κατανοήστε και φυλάξτε το εγχειρίδιο οδηγιών.



Να φοράτε προστατευτικά γυαλιά και κράνος ασφαλείας



Λαμβάνετε υπόψη σας τις οδηγίες ασφαλείας για το κλότσημα και τα σχετικά μέτρα.



Αφαιρέστε τη μπαταρία σε κάθε διάλειμμα εργασίας και κατά τη διάρκεια της μεταφοράς, της φύλαξης και της εκτέλεσης εργασιών συντήρησης ή επισκευής.



Προστατεύετε το αλυσσοπρίνο και τον φορτιστή από τη βροχή και την υγρασία.



Προστατεύετε τη μπαταρία από θερμότητα και φωτιά.



Προστατεύετε τη μπαταρία από τη βροχή και την υγρασία και μην τη βυθίζετε σε υγρά.



Τηρείτε τα επιτρεπόμενα όρια θερμοκρασίας της μπαταρίας.

4.2 Προβλεπόμενος σκοπός χρήσης

Τα αλυσσοπρίνα STIHL MSA 120 C και STIHL MSA 140 C χρησιμεύουν για την κοπή ξύλου, για το ξεκλάδισμα και το ριξίμο δέντρων με κορμό μικρής διαμέτρου και για την περιποίηση δέντρων κοντά στο σπίτι.

Το αλυσσοπρίνο δεν επιτρέπεται να χρησιμοποιείται στη βροχή.

Η μπαταρία STIHL AK τροφοδοτεί το αλυσσοπρίνο με ενέργεια.

Ο φορτιστής AL 101 της STIHL χρησιμεύει για τη φόρτιση της μπαταρίας STIHL AK.

⚠ ΠΡΟΕΙΔΟΠΟΙΗΣΗ

- Μπαταρίες και φορτιστές που δεν έχουν εγκριθεί από την STIHL για χρήση με το αλυσοπρίονο, μπορούν να προκαλέσουν πυρκαγιές και εκρήξεις. Αυτό μπορεί να οδηγήσει σε σοβαρούς τραυματισμούς ή θανατηφόρα ατυχήματα και σε υλικές ζημιές.
 - ▶ Χρησιμοποιείτε το αλυσοπρίονο με μια μπαταρία AK της STIHL.
 - ▶ Η μπαταρία STIHL AK πρέπει να φορτίζεται με φορτιστή STIHL AL 101, AL 300 ή AL 500.
- Η αντικανονική χρήση του αλυσοπρίονου, της μπαταρίας ή του φορτιστή, μπορεί να οδηγήσει σε σοβαρούς τραυματισμούς ή θανατηφόρα ατυχήματα και σε υλικές ζημιές.
 - ▶ Χρησιμοποιείτε το αλυσοπρίονο, τη μπαταρία και τον φορτιστή με τον τρόπο που περιγράφεται σ' αυτό το εγχειρίδιο οδηγιών.

4.3 Απαιτήσεις από τον χρήστη

⚠ ΠΡΟΕΙΔΟΠΟΙΗΣΗ

- Χρήστες που δεν διαθέτουν κατάλληλη εκπαίδευση, δεν είναι σε θέση να αναγνωρίσουν ή να εκτιμήσουν τους κινδύνους που σχετίζονται με τη χρήση του αλυσοπρίονου, της μπαταρίας και του φορτιστή. Αυτό μπορεί να οδηγήσει σε σοβαρό τραυματισμό και θάνατο του χρήστη ή άλλων ατόμων.



- ▶ Διαβάστε, κατανοήστε και φυλάξτε το εγχειρίδιο οδηγιών.

- ▶ Όταν δανείτε το αλυσοπρίονο, τη μπαταρία ή τον φορτιστή σε άλλο άτομο, να δίνετε μαζί και το εγχειρίδιο οδηγιών.

- ▶ Βεβαιωθείτε ότι ο χρήστης ικανοποιεί τις εξής απαιτήσεις:
 - Ο χρήστης είναι ξεκούραστος.
 - Ο χρήστης έχει τις σωματικές, αισθητηριακές και νοητικές ικανότητες να χειρίζεται και να εργαστεί με το αλυσοπρίονο, τη μπαταρία και τον φορτιστή. Εάν ο χρήστης έχει μειωμένες σωματικές, αισθητηριακές ή νοητικές ικανότητες, επιτρέπεται να εργαστεί μόνο υπό την επίβλεψη ή σύμφωνα με οδηγίες ενός υπεύθυνου ατόμου.
 - Ο χρήστης πρέπει να είναι ενήλικος.
 - Ο χρήστης έχει λάβει εκπαίδευση από τον πιστοποιημένο αντιπρόσωπο της STIHL ή από ειδικευμένο πρόσωπο, πριν από την πρώτη χρήση του αλυσοπρίονου ή του φορτιστή.
 - Ο χρήστης δεν βρίσκεται υπό την επήρεια αλκοόλ, φαρμάκων ή ναρκωτικών.
- ▶ Αν δεν έχετε εργαστεί ξανά με αλυσοπρίονο, εξασκηθείτε στη χρήση του μηχανήματος κόβοντας στρογγυλά τεμάχια ξύλου τοποθετημένα πάνω σε καβαλέτο ή άλλη κατάλληλη βάση.
- ▶ Αν έχετε οποιαδήποτε απορία, απευθυνθείτε στον πιστοποιημένο αντιπρόσωπο της STIHL.

4.4 Ενδυμασία και εξοπλισμός

▲ ΠΡΟΕΙΔΟΠΟΙΗΣΗ

- Κατά τη διάρκεια της εργασίας, τα μακριά μαλλιά μπορεί να αναρροφηθούν από το αλυσοπρίονο. Αυτό μπορεί να οδηγήσει σε σοβαρό τραυματισμό του χρήστη.
 - ▶ Μαζεύετε και ασφαλίσετε τα μακριά μαλλιά, ώστε να μη μπορούν να αναρροφηθούν από το αλυσοπρίονο.
- Κατά τη διάρκεια της εργασίας μπορεί να εκσφενδονιστούν αντικείμενα με μεγάλη ταχύτητα. Αυτό μπορεί να οδηγήσει σε τραυματισμό του χρήστη.



- ▶ Να φοράτε εφαρμοστά γυαλιά ασφαλείας. Κατάλληλα γυαλιά προστασίας είναι δοκιμασμένα σύμφωνα με το πρότυπο EN 166 ή τους εθνικούς κανονισμούς και διατίθενται στο εμπόριο με σχετική επισήμανση.

- ▶ Η STIHL συνιστά να φοράτε ασπίδα προσώπου.
- ▶ Να φοράτε μακριμάνικο, εφαρμοστό ρούχο.

- Αντικείμενα που πέφτουν, μπορούν να προκαλέσουν τραυματισμούς στο κεφάλι.



- ▶ Όταν υπάρχει κίνδυνος για πτώση αντικειμένων, να φοράτε κράνος ασφαλείας.

- Κατά τη διάρκεια της εργασίας μπορεί να σηκωθεί σκόνη από το έδαφος και να δημιουργηθεί νέφος. Η εισπνοή της σκόνης ή του νέφους μπορεί να προκαλέσει βλάβη στην υγεία και να προξενήσει αλλεργικές αντιδράσεις.
 - ▶ Να φοράτε μάσκα για προστασία από τη σκόνη.
- Ακατάλληλα είδη ρουχισμού μπορούν να πιαστούν σε δέντρα, θάμνους και στο αλυσοπρίονο. Χρήστες που δεν φορούν κατάλληλα ρουχισμό διατρέχουν κίνδυνο σοβαρού τραυματισμού.
 - ▶ Να φοράτε εφαρμοστά ρούχα.
 - ▶ Αφαιρέστε μαντήλια και κοσμήματα.

- Κατά τη διάρκεια της εργασίας, υπάρχει πιθανότητα ο χρήστης να έρθει σε επαφή με την κινούμενη αλυσίδα. Αυτό μπορεί να οδηγήσει σε σοβαρό τραυματισμό του χρήστη.
 - ▶ Να φοράτε μακρύ παντελόνι που προσφέρει προστασία από κοψίματα.
- Κατά τη διάρκεια της εργασίας, υπάρχει κίνδυνος ο χρήστης να κοπεί στο ξύλο. Κατά τη διάρκεια του καθαρισμού ή της συντήρησης, υπάρχει πιθανότητα ο χρήστης να έρθει σε επαφή με την αλυσίδα. Αυτό μπορεί να οδηγήσει σε τραυματισμό του χρήστη.
 - ▶ Να φοράτε γάντια εργασίας από ανθεκτικό υλικό.
- Αν ο χρήστης φορά ακατάλληλα υποδήματα, μπορεί να γλιστρήσει. Αν ο χρήστης έρθει σε επαφή με την κινούμενη αλυσίδα, μπορεί να κοπεί. Αυτό μπορεί να οδηγήσει σε τραυματισμό του χρήστη.
 - ▶ Να φοράτε προστατευτικά άρβυλα για χειριστές αλυσοπριόνων.

4.5 Περιοχή εργασίας και περιβάλλον

4.5.1 Αλυσοπρίονο

▲ ΠΡΟΕΙΔΟΠΟΙΗΣΗ

- Άσχετα προς την εργασία άτομα, παιδιά και ζώα δεν είναι σε θέση να αναγνωρίσουν ή να εκτιμήσουν τους κινδύνους που σχετίζονται με τη χρήση του αλυσοπριόνου και με τα αντικείμενα που μπορεί να εκσφενδονίζονται. Αυτό μπορεί να οδηγήσει σε σοβαρό τραυματισμό των εν λόγω ατόμων, παιδιών και ζώων, καθώς και σε υλικές ζημιές.
 - ▶ Διατηρείτε άσχετα άτομα, παιδιά και ζώα σε ασφαλή απόσταση από το σημείο εργασίας.
 - ▶ Μην αφήνετε το αλυσοπρίονο να λειτουργεί χωρίς επίβλεψη.
 - ▶ Βεβαιωθείτε ότι τα παιδιά δεν έχουν τη δυνατότητα να χρησιμοποιήσουν το αλυσοπρίονο σαν παιχνίδι.
- Το αλυσοπρίονο δεν είναι αδιάβροχο. Σε περίπτωση χρήσης στη βροχή ή σε υγρό περιβάλλον, μπορεί να προκληθεί ηλεκτροπληξία. Αυτό μπορεί να οδηγήσει σε τραυματισμό του χρήστη και σε ζημιά στο αλυσοπρίονο.



- ▶ Μην εργάζεστε στη βροχή ή σε πολύ υγρό περιβάλλον.

- Τα ηλεκτρικά εξαρτήματα του αλυσσοπρίονου μπορεί να προκαλέσουν σπινθήρες. Σε εύφλεκτο ή εκρηκτικό περιβάλλον, οι σπινθήρες μπορούν να προκαλέσουν πυρκαγιές ή εκρήξεις. Αυτό μπορεί να οδηγήσει σε σοβαρούς τραυματισμούς ή θανατηφόρα ατυχήματα και σε υλικές ζημιές.
 - ▶ Μην εργάζεστε σε εύφλεκτο ή εκρηκτικό περιβάλλον.

4.5.2 Μπαταρία

⚠ ΠΡΟΕΙΔΟΠΟΙΗΣΗ

- Άτομα άσχετα προς την εργασία, παιδιά και ζώα δεν είναι σε θέση να αναγνωρίζουν και να εκτιμήσουν τους κινδύνους της μπαταρίας. Άτομα με μειωμένες νοητικές ικανότητες, παιδιά και ζώα διατρέχουν κίνδυνο σοβαρού τραυματισμού.
 - ▶ Διατηρείτε άσχετα με την εργασία άτομα, παιδιά και ζώα σε ασφαλή απόσταση.
 - ▶ Μην αφήνετε την μπαταρία χωρίς επίβλεψη.
 - ▶ Βεβαιωθείτε ότι τα παιδιά δεν έχουν τη δυνατότητα να χρησιμοποιήσουν την μπαταρία σαν παιχνίδι.
- Η μπαταρία δεν είναι προστατευμένη από όλες τις επιδράσεις του περιβάλλοντος. Σε περίπτωση έκθεσης σε ορισμένες επιδράσεις του περιβάλλοντος, η μπαταρία μπορεί να αναφλεγεί ή να εκραγεί. Αυτό μπορεί να οδηγήσει σε σοβαρούς τραυματισμούς και σε υλικές ζημιές.



- ▶ Προστατεύετε τη μπαταρία από θερμότητα και φωτιά.
- ▶ Μη απορρίπτετε τη μπαταρία στη φωτιά.



- ▶ Χρησιμοποιείτε και φυλάσσετε τη μπαταρία σε θερμοκρασία μεταξύ - 10 °C και + 50 °C.



- ▶ Προστατεύετε τη μπαταρία από τη βροχή και την υγρασία και μην τη βυθίζετε σε υγρά.

- ▶ Διατηρείτε τη μπαταρία μακριά από μεταλλικά αντικείμενα.
- ▶ Μην εκθέτετε τη μπαταρία σε υψηλή πίεση.
- ▶ Μην εκθέτετε τη μπαταρία σε μικροκύματα.
- ▶ Προστατεύετε τη μπαταρία από χημικές ουσίες και άλατα.

4.5.3 Φορτιστής

⚠ ΠΡΟΕΙΔΟΠΟΙΗΣΗ

- Άσχετα προς την εργασία άτομα και παιδιά δεν είναι σε θέση να εκτιμήσουν τους κινδύνους του φορτιστή και του ηλεκτρικού ρεύματος. Άσχετα προς την εργασία άτομα, παιδιά και ζώα διατρέχουν κίνδυνο σοβαρού τραυματισμού ή απώλειας ζωής.
 - ▶ Διατηρείτε άσχετα με την εργασία άτομα, παιδιά και ζώα σε ασφαλή απόσταση.
 - ▶ Μην αφήνετε τον φορτιστή να λειτουργεί χωρίς επίβλεψη.
 - ▶ Βεβαιωθείτε ότι τα παιδιά δεν έχουν τη δυνατότητα να χρησιμοποιήσουν τον φορτιστή σαν παιχνίδι.
- Ο φορτιστής δεν είναι αδιάβροχος. Σε περίπτωση χρήσης στη βροχή ή σε υγρό περιβάλλον, μπορεί να προκληθεί ηλεκτροπληξία. Αυτό μπορεί να οδηγήσει σε τραυματισμό του χρήστη και σε ζημιά στον φορτιστή.
 - ▶ Μη χρησιμοποιείτε τον φορτιστή στη βροχή ή σε πολύ υγρό περιβάλλον.
- Ο φορτιστής δεν είναι προστατευμένος από όλες τις επιδράσεις του περιβάλλοντος. Σε περίπτωση έκθεσης σε ορισμένες επιδράσεις του περιβάλλοντος, ο φορτιστής



- ▶ Μη χρησιμοποιείτε τον φορτιστή στη βροχή ή σε πολύ υγρό περιβάλλον.

μπορεί να αναφλεγεί ή να εκραγεί. Αυτό μπορεί να οδηγήσει σε σοβαρούς τραυματισμούς και σε υλικές ζημιές.

- ▶ Χρησιμοποιείτε τον φορτιστή μόνο μέσα σε κλειστό και στεγνό χώρο.
- ▶ Μη χρησιμοποιείτε τον φορτιστή σε εύφλεκτο ή εκρηκτικό περιβάλλον.
- ▶ Μη χρησιμοποιείτε τον φορτιστή πάνω σε εύφλεκτο υπόστρωμα.
- ▶ Χρησιμοποιείτε και φυλάσσετε τον φορτιστή σε θερμοκρασία μεταξύ + 5 °C και + 40 °C.
- Το καλώδιο τροφοδοσίας είναι μια πιθανή αιτία να σκοτάνισουν άτομα. Αυτό μπορεί να οδηγήσει σε τραυματισμούς και σε ζημιές του φορτιστή.
 - ▶ Τοποθετήστε το καλώδιο τροφοδοσίας σε επαφή με το πάτωμα.

4.6 Ασφαλής κατάσταση

4.6.1 Αλυσοπρίονο

Το αλυσοπρίονο είναι σε ασφαλή κατάσταση, εφόσον πληρούνται οι εξής προϋποθέσεις:

- Το αλυσοπρίονο δεν έχει ζημιές.
- Το αλυσοπρίονο είναι καθαρό και στεγνό.
- Ο συγκρατητήρας της αλυσίδας δεν έχει ζημιά.
- Το φρένο αλυσίδας λειτουργεί.
- Τα χειριστήρια λειτουργούν και δεν έχουν τροποποιηθεί.
- Το λίπανσης της αλυσίδας λειτουργεί.
- Το βάθος των σημαδιών φθοράς στην καμπάνα δεν υπερβαίνει τα 0,5 mm.
- Χρησιμοποιείται συνδυασμός από λάμα και αλυσίδα σύμφωνα με το παρόν εγχειρίδιο οδηγιών.
- Η λάμα και η αλυσίδα έχουν προσαρμοστεί σωστά στο μηχανήμα.
- Η αλυσίδα είναι σωστά τεντωμένη.

- Στο αλυσοπρίονο έχουν προσαρμοστεί μόνο γνήσια παρελκόμενα της STIHL.
- Τα παρελκόμενα έχουν προσαρμοστεί με τον σωστό τρόπο.
- Η τάπα του δοχείου λαδιού είναι κλειστή.

ΠΡΟΕΙΔΟΠΟΙΗΣΗ

- Αν ο εξοπλισμός δεν είναι σε ασφαλή κατάσταση, ορισμένα εξαρτήματα μπορεί να μην επιτελούν τις λειτουργίες τους με τον σωστό τρόπο και οι διατάξεις ασφαλείας μπορεί να τεθούν εκτός λειτουργίας. Υπάρχει κίνδυνος σοβαρού τραυματισμού ή θανατηφόρου ατυχήματος.
 - ▶ Μη χρησιμοποιείτε αλυσοπρίονο που έχει ζημιά.
 - ▶ Αν το αλυσοπρίονο έχει λερωθεί ή βραχεί, καθαρίστε το και αφήστε το να στεγνώσει.
 - ▶ Μη χρησιμοποιείτε το αλυσοπρίονο αν ο συγκρατητήρας της αλυσίδας έχει ζημιά.
 - ▶ Μην κάνετε αλλαγές στο αλυσοπρίονο. Εξαιρέση: Επιτρέπεται η χρήση των συνδυασμών λάμας και αλυσίδας σύμφωνα με το παρόν εγχειρίδιο οδηγιών.
 - ▶ Αν τα χειριστήρια δεν λειτουργούν, μην εργαστείτε με το αλυσοπρίονο.
 - ▶ Χρησιμοποιείτε μόνο γνήσια παρελκόμενα της STIHL για αυτό το αλυσοπρίονο.
 - ▶ Προσαρμόζετε τη λάμα και την αλυσίδα όπως περιγράφεται σ' αυτό το εγχειρίδιο οδηγιών.
 - ▶ Προσαρμόζετε τα παρελκόμενα όπως περιγράφεται σ' αυτές τις οδηγίες χρήσης ή στις οδηγίες χρήσης του παρελκόμενου.
 - ▶ Μην τοποθετείτε αντικείμενα μέσα στα ανοίγματα του αλυσοπρίονου.
 - ▶ Αν έχετε οποιαδήποτε απορία, απευθυνθείτε στον πιστοποιημένο αντιπρόσωπο της STIHL.

4.6.2 Λάμα

Η λάμα είναι σε ασφαλή κατάσταση, όταν πληρούνται τα εξής κριτήρια:

- Η λάμα δεν έχει ζημιά.
- Η λάμα δεν έχει παραμορφωθεί.
- Το αυλάκι έχει βάθος ίσο προς το προδιαγραφόμενο ελάχιστο βάθος ή μεγαλύτερο,  20.3.
- Δεν υπάρχουν γρέζια στα πλαϊνά του αυλακιού.
- Το αυλάκι της λάμας δεν έχει στενέψει ή πλατύνει.

⚠ ΠΡΟΕΙΔΟΠΟΙΗΣΗ

- Αν δεν είναι σε ασφαλή κατάσταση, η λάμα δεν είναι σε θέση να οδηγήσει την αλυσίδα με τον σωστό τρόπο. Η κινούμενη αλυσίδα μπορεί να ξεφύγει από τη λάμα. Αυτό μπορεί να οδηγήσει σε σοβαρούς τραυματισμούς ή θανατηφόρα ατυχήματα.
 - ▶ Μη χρησιμοποιείτε λάμα που έχει ζημιά.
 - ▶ Αν το βάθος του αυλακιού είναι μικρότερο από το ελάχιστο προδιαγραφόμενο βάθος αυλακιού, αλλάξτε τη λάμα.
 - ▶ Αφαιρείτε κάθε εβδομάδα τα γρέζια από τη λάμα.
 - ▶ Αν έχετε οποιαδήποτε απορία, απευθυνθείτε στον πιστοποιημένο αντιπρόσωπο της STIHL.

4.6.3 Αλυσίδα

Η αλυσίδα είναι σε ασφαλή κατάσταση, όταν πληρούνται τα εξής κριτήρια:

- Η αλυσίδα δεν έχει ζημιές.
- Η αλυσίδα είναι σωστά τροχισμένη.
- Οι οδηγοί βάθους των δοντιών κοπής βρίσκονται μέσα στα σημάδια συντήρησης που δείχνουν το κατάλληλο ύψος.
- Το μήκος των δοντιών κοπής βρίσκεται μέσα στα σημάδια φθοράς.

⚠ ΠΡΟΕΙΔΟΠΟΙΗΣΗ

- Αν το μηχάνημα δεν είναι σε ασφαλή κατάσταση, τα εξαρτήματα μπορεί να μην επιτελούν τις λειτουργίες τους με τον σωστό τρόπο και οι διατάξεις ασφαλείας μπορεί να τεθούν εκτός λειτουργίας. Αυτό μπορεί να οδηγήσει σε σοβαρούς τραυματισμούς ή θανατηφόρα ατυχήματα.
 - ▶ Μη χρησιμοποιείτε αλυσίδα που έχει ζημιά.
 - ▶ Τροχίστε σωστά την αλυσίδα.
 - ▶ Αν έχετε οποιαδήποτε απορία, απευθυνθείτε στον πιστοποιημένο αντιπρόσωπο της STIHL.

4.6.4 Μπαταρία

Η μπαταρία είναι σε ασφαλή κατάσταση, όταν ικανοποιεί τα εξής κριτήρια:

- Η μπαταρία δεν έχει ζημιά.
- Η μπαταρία είναι καθαρή και στεγνή.
- Η μπαταρία λειτουργεί και δεν έχει τροποποιηθεί.

⚠ ΠΡΟΕΙΔΟΠΟΙΗΣΗ

- Αν δεν είναι σε ασφαλή κατάσταση, η μπαταρία δεν είναι σε θέση να λειτουργεί με ασφάλεια. Αυτό μπορεί να οδηγήσει σε σοβαρούς τραυματισμούς.
 - ▶ Μη χρησιμοποιείτε μπαταρία που έχει ζημιά ή δεν λειτουργεί.
 - ▶ Μη φορτίζετε μπαταρία που παρουσιάζει ζημιά ή ελάττωμα.
 - ▶ Αν η μπαταρία λερωθεί ή βραχεί, καθαρίστε την και αφήστε την να στεγνώσει.
 - ▶ Μην κάνετε μετατροπές στη μπαταρία.
 - ▶ Μην τοποθετείτε αντικείμενα μέσα στα ανοίγματα της μπαταρίας.
 - ▶ Μη συνδέετε και βραχυκυκλώνετε τις ηλεκτρικές επαφές της μπαταρίας με μεταλλικά αντικείμενα.
 - ▶ Μην ανοίγετε τη μπαταρία.

- Από μπαταρία με ζημιά μπορεί να διαρρεύσει υγρό. Σε περίπτωση επαφής με το δέρμα ή τα μάτια, το υγρό της μπαταρίας μπορεί να προκαλέσει ερεθισμούς.
 - ▶ Αποφεύγετε την επαφή με το υγρό.
 - ▶ Σε περίπτωση επαφής με το δέρμα, πλύντε την προσβεβλημένη περιοχή με άφθονο νερό και σαπούνι.
 - ▶ Σε περίπτωση επαφής με τα μάτια, ξεπλύντε τα μάτια με άφθονο νερό για τουλάχιστον 15 λεπτά και συμβουλευθείτε έναν γιατρό.
- Μια μπαταρία με ζημιά ή ελάττωμα ενδέχεται να εκλύσει οσμές και καπνούς ή να καεί. Αυτό μπορεί να οδηγήσει σε σοβαρούς τραυματισμούς ή θανατηφόρα ατυχήματα και σε υλικές ζημιές.
 - ▶ Αν παρατηρήσετε ασυνήθιστη οσμή ή καπνό, μη χρησιμοποιήσετε τη μπαταρία και διατηρήστε τη μακριά από εύφλεκτα υλικά.
 - ▶ Αν η μπαταρία έχει πιάσει φωτιά, προσπαθήστε να σβήσετε τη φωτιά με πυροσβεστήρα ή νερό.

4.6.5 Φορπιστής

Ο φορτιστής είναι σε ασφαλή κατάσταση, όταν ικανοποιεί τα εξής κριτήρια:

- Δεν υπάρχει ζημιά στον φορτιστή.
- Ο φορτιστής είναι καθαρός και στεγνός.

ΠΡΟΕΙΔΟΠΟΙΗΣΗ

- Αν ο φορτιστής δεν είναι σε ασφαλή κατάσταση, τα εξαρτήματα μπορεί να μην επιτελούν τις λειτουργίες τους με τον σωστό τρόπο και οι διατάξεις ασφαλείας μπορεί να τεθούν εκτός λειτουργίας. Αυτό μπορεί να οδηγήσει σε σοβαρούς τραυματισμούς ή θανατηφόρα ατυχήματα.
 - ▶ Μη χρησιμοποιείτε φορτιστή που έχει ζημιά.
 - ▶ Αν ο φορτιστής λερωθεί ή βραχεί, καθαρίστε τον και αφήστε τον να στεγνώσει.
 - ▶ Μην κάνετε μετατροπές στον φορτιστή.
 - ▶ Μην τοποθετείτε αντικείμενα μέσα στα ανοίγματα του φορτιστή.

▶ Μη συνδέετε και βραχυκυκλώνετε τις ηλεκτρικές επαφές του φορτιστή με μεταλλικά αντικείμενα.

▶ Μην ανοίγετε τον φορτιστή.

4.7 Εργασία

4.7.1 Κοπή

ΠΡΟΕΙΔΟΠΟΙΗΣΗ

- Αν δεν υπάρχουν άλλα άτομα έξω από την περιοχή εργασίας που να μπορούν να σας ακούσουν, δεν θα έχετε βοήθεια σε περίπτωση ανάγκης.
 - ▶ Φροντίστε να υπάρχουν άτομα έξω από τη ζώνη εργασίας, τα οποία να μπορούν να σας ακούσουν.
- Κάτω από ορισμένες συνθήκες, ο χρήστης δεν είναι σε θέση να εργαστεί συγκεντρωμένα. Ο χειριστής μπορεί να χάσει τον έλεγχο του αλυσοπρίονου, να σκοντάψει, να πέσει και να υποστεί σοβαρό τραυματισμό.
 - ▶ Να εργάζεστε ήρεμα και συγκεντρωμένα.
 - ▶ Μην εργάζεστε με το αλυσοπρίονο σε περιβάλλον με κακό φωτισμό ή κακή ορατότητα.
 - ▶ Ο χειρισμός του αλυσοπρίονου πρέπει να γίνεται από ένα άτομο κάθε φορά.
 - ▶ Μη δουλεύετε πάνω από το ύψος των ώμων σας.
 - ▶ Να προσέχετε για εμπόδια.
 - ▶ Να εργάζεστε από το έδαφος και να διατηρείτε την ισορροπία σας. Αν πρέπει να εργαστείτε σε ύψος, χρησιμοποιήστε μια πλατφόρμα εργασίας ή μια ασφαλή σκαλωσιά.
 - ▶ Αν παρουσιαστούν σημάδια κόπωσης, κάντε ένα διάλειμμα.

- Η κινούμενη αλυσίδα μπορούν να κόψει τον χρήστη. Αυτό μπορεί να οδηγήσει σε σοβαρό τραυματισμό του χρήστη.
 - ▶ Μην αγγίζετε την κινούμενη αλυσίδα.
 - ▶ Αν η αλυσίδα μπλοκάρει από κάποιο αντικείμενο, σβήστε το αλυσοπρίονο, δέστε το φρένο αλυσίδας και αφαιρέστε τη μπαταρία. Στη συνέχεια αφαιρέστε το αντικείμενο.
- Καθώς κινείται, η αλυσίδα ζεσταίνεται και διαστέλλεται. Αν η αλυσίδα δεν λαδώνεται επαρκώς και δεν είναι σωστά τεντωμένη, μπορεί να πεταχτεί έξω από το αυλάκι της λάμας ή να σπάσει. Αυτό μπορεί να οδηγήσει σε σοβαρούς τραυματισμούς και σε υλικές ζημιές.
 - ▶ Χρησιμοποιείτε λάδι λίπανσης αλυσίδας.
 - ▶ Ελέγχετε το τέντωμα της αλυσίδας σε τακτά διαστήματα κατά την εργασία. Αν η αλυσίδα είναι πολύ χαλαρή, τεντώστε την αλυσίδα.
- Οποιαδήποτε αλλαγή στη λειτουργία ή ασυνήθιστη συμπεριφορά του αλυσοπρίονου κατά τη διάρκεια της εργασίας μπορεί να είναι ένδειξη ότι το αλυσοπρίονο δεν είναι σε ασφαλή κατάσταση. Αυτό μπορεί να οδηγήσει σε σοβαρούς τραυματισμούς και σε υλικές ζημιές.
 - ▶ Διακόψτε την εργασία, αφαιρέστε τη μπαταρία και απευθυνθείτε στον πιστοποιημένο αντιπρόσωπο της STIHL.
- Κατά την εργασία με το αλυσοπρίονο μπορεί να δημιουργούνται δονήσεις.
 - ▶ Να φοράτε γάντια.
 - ▶ Να κάνετε διαλείμματα εργασίας.
 - ▶ Αν παρουσιαστούν συμπτώματα κακής αιμάτωσης, συμβουλευθείτε έναν γιατρό.
- Αν η κινούμενη αλυσίδα χτυπήσει σε σκληρό αντικείμενο, μπορεί να δημιουργηθούν σπίθες. Σε ένα εύφλεκτο περιβάλλον, οι σπίθες αυτές μπορούν να προκαλέσουν

πυρκαγιά. Αυτό μπορεί να οδηγήσει σε σοβαρούς τραυματισμούς ή θανατηφόρα ατυχήματα και σε υλικές ζημιές.

▶ Μην εργάζεστε σε εύφλεκτο περιβάλλον.

- Όταν αφήνετε τη σκανδάλη, η αλυσίδα συνεχίζει να κινείται για λίγο, ως αποτέλεσμα της ορμής του συστήματος κίνησης. Η κινούμενη αλυσίδα μπορεί να τραυματίσει άτομα. Αυτό μπορεί να οδηγήσει σε σοβαρούς τραυματισμούς.
 - ▶ Περιμένετε μέχρι να σταματήσει η αλυσίδα.

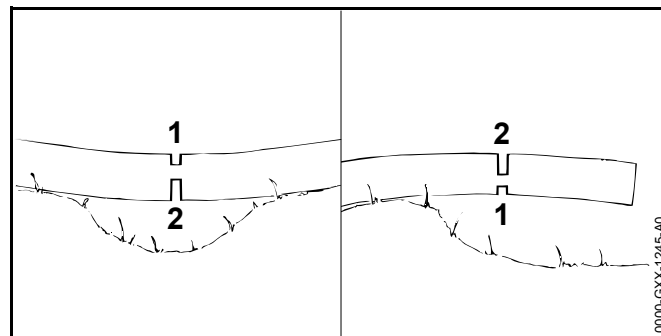

⚠ ΠΡΟΕΙΔΟΠΟΙΗΣΗ

- Αν κόβετε ξύλο που βρίσκεται υπό ένταση, η λάμα μπορεί να σφηνώσει στην τομή. Ο χειριστής μπορεί να χάσει τον έλεγχο του αλυσοπρίονου και να υποστεί σοβαρό τραυματισμό.
 - ▶ Δημιουργείτε πάντα πρώτα μια τομή ανακούφισης στην πλευρά θλίψης (1) και στη συνέχεια μια τομή διαχωρισμού στην πλευρά ελκυσμού (2).

4.7.2 Ξεκλάδισμα

▲ ΠΡΟΕΙΔΟΠΟΙΗΣΗ

- Αν ξεκλαδίζετε πρώτα το κάτω μέρος ενός πεσμένου δέντρου, το δέντρο παύει να στηρίζεται στο έδαφος μέσω των κλαδιών. Το δέντρο μπορεί να κουνηθεί κατά τη διάρκεια της εργασίας. Αυτό μπορεί να οδηγήσει σε σοβαρούς τραυματισμούς ή θανατηφόρα ατυχήματα.
 - ▶ Κόβετε τα μεγάλα κλαδιά στο κάτω μέρος του κορμού μόνο αφού πρώτα τεμαχίσετε το δέντρο.
 - ▶ Μην στηρίζετε πάνω στον κορμό.
- Κατά το ξεκλάδισμα, μπορεί να πέσουν τα κλαδιά που κόβονται. Μπορεί να σκοντάψει, να πέσει και να υποστεί σοβαρό τραυματισμό.
 - ▶ Ξεκλαδίζετε το δέντρο από τη βάση του κορμού προς την κορυφή.

4.7.3 Ρίξιμο δέντρων

▲ ΠΡΟΕΙΔΟΠΟΙΗΣΗ

- Άτομα που δεν διαθέτουν επαρκή πείρα δεν είναι σε θέση να εκτιμήσουν τους κινδύνους που παρουσιάζονται κατά το ρίξιμο ενός δέντρου. Αυτό μπορεί να οδηγήσει σε σοβαρούς τραυματισμούς ή θανατηφόρα ατυχήματα και σε υλικές ζημιές.
 - ▶ Αν έχετε οποιαδήποτε απορία, μην ρίξετε δέντρα μόνος σας.
- Πέφτοντας το δέντρο, μπορεί να πέσουν κλαδιά πάνω σε άτομα ή σε αντικείμενα. Αυτό μπορεί να οδηγήσει σε σοβαρούς τραυματισμούς ή θανατηφόρα ατυχήματα και σε υλικές ζημιές.
 - ▶ Καθορίσετε την κατεύθυνση πτώσης έτσι, ώστε το δέντρο να πέσει σε μια ελεύθερη περιοχή.
 - ▶ Τηρείτε άσχετα πρόσωπα, παιδιά και ζώα μακριά από την περιοχή εργασίας, σε απόσταση ίση προς 2,5 φορές το ύψος του δέντρου
 - ▶ Σπασμένα και ξερά κλαδιά πρέπει να απομακρυνθούν από την κορυφή του δέντρου πριν τη ρίψη.

- ▶ Αν δεν μπορείτε να απομακρύνετε τα σπασμένα ή ξερά κλαδιά από την κορυφή του δέντρου, μη ρίξετε το δέντρο.
- ▶ Παρατηρείτε την κορυφή του δέντρου που κόβετε και αυτές των γύρω δέντρων και αποφεύγετε τα κλαδιά που πέφτουν.
- Πέφτοντας το δέντρο, ο κορμός μπορεί να σπάσει ή να τιναχτεί προς την κατεύθυνση του χρήστη. Αυτό μπορεί να οδηγήσει σε σοβαρό τραυματισμό ή θάνατο του χρήστη.
 - ▶ Σχεδιάστε μια διαδρομή διαφυγής στα πλαϊνά πίσω από το δέντρο.
 - ▶ Οπισθοχωρείτε με την πλάτη και παρακολουθήσετε το δέντρο καθώς πέφτει.
 - ▶ Μην κατεβαίνετε πλαγιά με την πλάτη.
- Αντικείμενα στην περιοχή εργασίας και στη διαδρομή διαφυγής μπορεί να εμποδίσουν τον χρήστη. Ο χρήστης μπορεί να σκοντάψει και να πέσει. Αυτό μπορεί να οδηγήσει σε σοβαρό τραυματισμό ή θάνατο του χρήστη.
 - ▶ Απομακρύνετε όλα τα εμπόδια από την περιοχή εργασίας και τη διαδρομή διαφυγής.
- Αν κόψετε πρόωρα τη λωρίδα θραύσης, τη ζώνη ασφαλείας ή τη ζώνης συγκράτησης, δεν μπορείτε πλέον να ελέγξετε την κατεύθυνση πτώσης ή το δέντρο μπορεί να πέσει πολύ νωρίς. Αυτό μπορεί να οδηγήσει σε σοβαρούς τραυματισμούς ή θανατηφόρα ατυχήματα και σε υλικές ζημιές.
 - ▶ Μη κόψετε τη λωρίδα θραύσης.
 - ▶ Κόψτε τελευταία τη ζώνη ασφαλείας ή ζώνη συγκράτησης.
 - ▶ Αν το δέντρο αρχίσει να πέφτει πρόωρα: Σταματήστε την τομή ριξίματος και οπισθοχωρήστε στη διαδρομή διαφυγής.

- Αν η αλυσίδα στο πάνω τεταρτημόριο της μύτης της λάμας χτυπήσει σε σκληρή σφήνα ριζίματος και επιβραδυνθεί απότομα, μπορεί να παρουσιαστεί κλότσημα. Υπάρχει κίνδυνος σοβαρού τραυματισμού ή θανατηφόρου ατυχήματος.
 - ▶ Χρησιμοποιείτε σφήνες ριζίματος από αλουμίνιο ή πλαστικό.
- Αν ένα δέντρο δεν πέσει εντελώς κάτω στο έδαφος ή κρεμαστεί σε άλλο δέντρο, ο χρήστης δεν μπορεί να ολοκληρώσει το ριζίμο με ελεγχόμενο τρόπο.
 - ▶ Διακόψτε το ριζίμο και τραβήξτε το δέντρο στο έδαφος με ένα βαρούλκο ή ένα κατάλληλο όχημα.

4.8 Δυνάμεις αντίδρασης

4.8.1 Κλότσημα

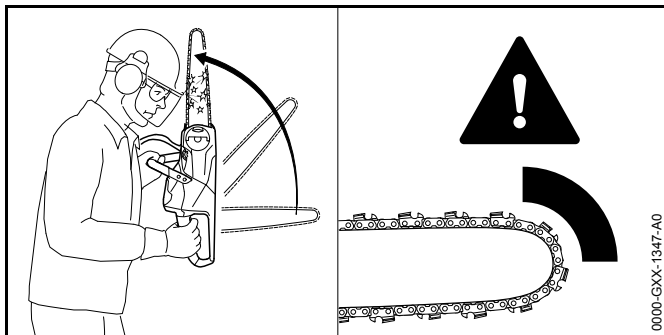

Κλότσημα μπορεί να προκληθεί από τα εξής αίτια:

- Η αλυσίδα στο πάνω τεταρτημόριο της μύτης της λάμας χτυπά σε σκληρή αντικείμενο και επιβραδύνεται απότομα.
- Η κινούμενη αλυσίδα σφηνώνει στη μύτη της λάμας.

Το φρένο αλυσίδας δεν μπορεί να αποτρέψει το κλότσημα.

⚠ ΠΡΟΕΙΔΟΠΟΙΗΣΗ

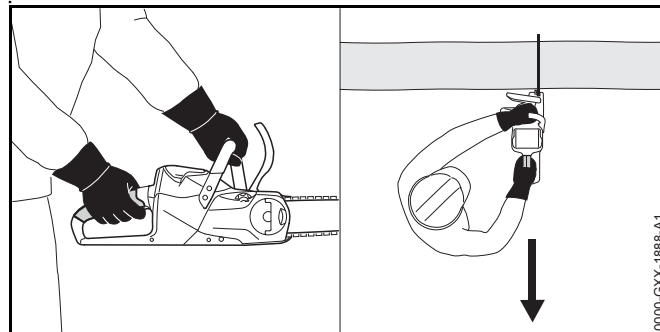

- Σε περίπτωση κλοτσήματος, το αλυσοπρίονο μπορεί να πιναχτεί προς την κατεύθυνση του χρήστη. Ο χειριστής μπορεί να χάσει τον έλεγχο του αλυσοπρίονου και να υποστεί σοβαρό τραυματισμό ή θάνατο.
 - ▶ Κρατάτε το αλυσοπρίονο και με τα δύο χέρια.
 - ▶ Φροντίζετε ώστε να μη βρίσκονται μέρη του σώματός σας στην ευρύτερη περιοχή κίνησης του αλυσοπρίονου.
 - ▶ Ακολουθείτε τις οδηγίες εργασίας που δίνονται σ' αυτό το εγχειρίδιο οδηγιών.
 - ▶ Μην εργάζεστε με το πάνω τεταρτημόριο της μύτης της λάμας.
 - ▶ Δουλεύετε με σωστά τροχισμένη και τεντωμένη αλυσίδα
 - ▶ Χρησιμοποιείτε αλυσίδα με μειωμένο κλότσημα.
 - ▶ Χρησιμοποιείτε λάμα με μικρή μύτη.
 - ▶ Να κόβετε πάντα με φουλ γκάζι.

4.8.2 Τράβηγμα

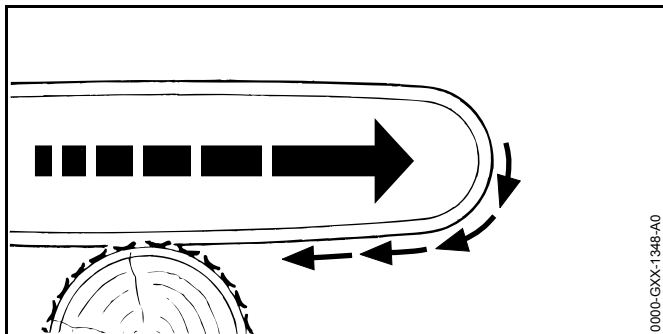

Αν δουλεύετε με την κάτω πλευρά της λάμας, το αλυσοπρίονο τραβιέται μακριά από τον χρήστη.

⚠ ΠΡΟΕΙΔΟΠΟΙΗΣΗ

- Αν η κινούμενη αλυσίδα χτυπήσει σε σκληρό αντικείμενο και επιβραδυνθεί απότομα, το αλυσοπρίονο μπορεί να τραβηχτεί μακριά από τον χρήστη με μεγάλη δύναμη. Ο χειριστής μπορεί να χάσει τον έλεγχο του αλυσοπρίονου και να υποστεί σοβαρό τραυματισμό ή θάνατο.
 - ▶ Κρατάτε το αλυσοπρίονο και με τα δύο χέρια.
 - ▶ Ακολουθείτε τις οδηγίες εργασίας που δίνονται σ' αυτό το εγχειρίδιο οδηγιών.
 - ▶ Οδηγείτε τη λάμα μέσα στην τομή σε ευθεία γραμμή.
 - ▶ Στηρίζετε το αλυσοπρίονο στα νύχια.
 - ▶ Να κόβετε πάντα με φουλ γκάτζι.

4.8.3 Τίναγμα

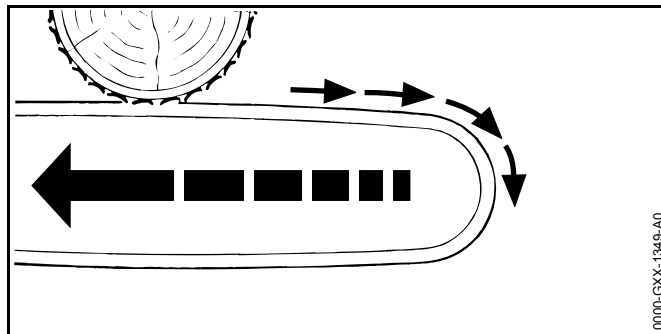

Αν δουλεύετε με την πάνω πλευρά της λάμας, το αλυσοπρίονο ωθείτε προς τον χρήστη.

⚠ ΠΡΟΕΙΔΟΠΟΙΗΣΗ

- Αν η κινούμενη αλυσίδα χτυπήσει σε σκληρό αντικείμενο και επιβραδυνθεί απότομα, το αλυσοπρίονο μπορεί να ωθηθεί προς τον χρήστη με μεγάλη δύναμη. Ο χειριστής μπορεί να χάσει τον έλεγχο του αλυσοπρίονου και να υποστεί σοβαρό τραυματισμό ή θάνατο.
 - ▶ Κρατάτε το αλυσοπρίονο και με τα δύο χέρια.
 - ▶ Ακολουθείτε τις οδηγίες εργασίας που δίνονται σ' αυτό το εγχειρίδιο οδηγιών.
 - ▶ Οδηγείτε τη λάμα μέσα στην τομή σε ευθεία γραμμή.
 - ▶ Να κόβετε πάντα με φουλ γκάτζι.

4.9 Φόρτιση

⚠ ΠΡΟΕΙΔΟΠΟΙΗΣΗ

- Κατά τη διάρκεια της φόρτισης, ένας φορτιστής με ζημιά ή ελάττωμα μπορεί να εκλύσει ασυνήθιστες οσμές ή καπνό. Αυτό μπορεί να οδηγήσει σε τραυματισμούς και σε υλικές ζημιές.
 - ▶ Αποσυνδέστε το καλώδιο τροφοδοσίας από την πρίζα.
- Αν δεν υπάρχει επαρκής απαγωγή της θερμότητας, ο φορτιστής μπορεί να υπερθερμανθεί και να προκαλέσει πυρκαγιά. Αυτό μπορεί να οδηγήσει σε σοβαρούς τραυματισμούς ή θανατηφόρα ατυχήματα και σε υλικές ζημιές.
 - ▶ Μην καλύπτετε τον φορτιστή.

4.10 Μεταφορά

4.10.1 Αλυσοπρίονο

⚠ ΠΡΟΕΙΔΟΠΟΙΗΣΗ

- Κατά τη διάρκεια της μεταφοράς, το αλυσοπρίονο μπορεί να ανατραπεί ή να μετακινηθεί. Αυτό μπορεί να οδηγήσει σε τραυματισμούς και σε υλικές ζημιές.



- ▶ Αφαιρέστε τη μπαταρία.

- ▶ Δέστε το φρένο της αλυσίδας.
- ▶ Περάστε την προστατευτική θήκη της αλυσίδας πάνω στη λάμα, έτσι ώστε να καλύπτει ολόκληρη τη λάμα.
- ▶ Ασφαλίστε το αλυσοπρίονο με ζώνες σύσφιξης, λουριά ή δίχτυ με τέτοιο τρόπο, ώστε να μην μπορεί να ανατραπεί ή να μετακινηθεί.

4.10.2 Μπαταρία

⚠ ΠΡΟΕΙΔΟΠΟΙΗΣΗ

- Η μπαταρία δεν είναι προστατευμένη από όλες τις επιδράσεις του περιβάλλοντος. Σε περίπτωση έκθεσης σε ορισμένες επιδράσεις του περιβάλλοντος μπορεί να προκληθεί ζημιά στη μπαταρία και περιουσιακά στοιχεία.
 - ▶ Μη μεταφέρετε μπαταρία που έχει ζημιά.
 - ▶ Μεταφέρετε τη μπαταρία μέσα σε μη ηλεκτρικά αγωγήμη συσκευασία.
- Κατά τη διάρκεια της μεταφοράς, η μπαταρία μπορεί να ανατραπεί ή να μετακινηθεί. Αυτό μπορεί να οδηγήσει σε τραυματισμούς και σε υλικές ζημιές.
 - ▶ Τοποθετήστε τη μπαταρία μέσα στη συσκευασία με τέτοιο τρόπο, ώστε να αποκλείεται η μετακίνησή της.
 - ▶ Ασφαλίστε τη συσκευασία με τέτοιο τρόπο, ώστε να μη μπορεί να μετακινηθεί.

4.11 Φύλαξη

4.11.1 Αλυσοπρίονο

⚠ ΠΡΟΕΙΔΟΠΟΙΗΣΗ

- Τα παιδιά δεν είναι σε θέση να εκτιμήσουν τους κινδύνους του αλυσοπρίονου. Υπάρχει κίνδυνος σοβαρού τραυματισμού για παιδιά.



- ▶ Αφαιρέστε τη μπαταρία.

- ▶ Δέστε το φρένο της αλυσίδας.
- ▶ Περάστε την προστατευτική θήκη της αλυσίδας πάνω στη λάμα, έτσι ώστε να καλύπτει ολόκληρη τη λάμα.
- ▶ Φυλάσσετε το αλυσοπρίονο μακριά από τα παιδιά.
- Οι ηλεκτρικές επαφές μέσα στο αλυσοπρίονο και τα μεταλλικά εξαρτήματα μπορεί να οξειδωθούν (σκουριάσουν) από υγρασία. Μπορεί να προκληθεί ζημιά στο αλυσοπρίονο.



- ▶ Αφαιρέστε τη μπαταρία.

- ▶ Φυλάσσετε το αλυσσοπρίονο σε καθαρό και στεγνό μέρος.

4.11.2 Μπαταρία

⚠ ΠΡΟΕΙΔΟΠΟΙΗΣΗ

- Τα παιδιά δεν είναι σε θέση να εκτιμήσουν τους κινδύνους της μπαταρίας. Υπάρχει κίνδυνος σοβαρού τραυματισμού για παιδιά.
 - ▶ Φυλάσσετε τη μπαταρία μακριά από τα παιδιά.
- Η μπαταρία δεν είναι προστατευμένη από όλες τις επιδράσεις του περιβάλλοντος. Σε περίπτωση έκθεσης σε ορισμένες επιδράσεις του περιβάλλοντος μπορεί να προκληθεί ζημιά στη μπαταρία.
 - ▶ Φυλάξτε τη μπαταρία σε καθαρό και στεγνό μέρος.
 - ▶ Φυλάσσετε τη μπαταρία σε κλειστό χώρο.
 - ▶ Φυλάσσετε τη μπαταρία χωριστά από το αλυσσοπρίονο και τον φορτιστή.
 - ▶ Φυλάσσετε τη μπαταρία μέσα σε μη ηλεκτρικά αγωγίμη συσκευασία.
 - ▶ Φυλάσσετε τη μπαταρία σε θερμοκρασία μεταξύ -10 °C και +50 °C.

4.11.3 Φορτιστής

⚠ ΠΡΟΕΙΔΟΠΟΙΗΣΗ

- Τα παιδιά δεν είναι σε θέση να εκτιμήσουν τους κινδύνους του φορτιστή. Υπάρχει κίνδυνος σοβαρού τραυματισμού ή θανατηφόρου ατυχήματος των παιδιών.
 - ▶ Αφαιρέστε τη μπαταρία.
 - ▶ Φυλάσσετε τον φορτιστή μακριά από παιδιά.

- Ο φορτιστής δεν είναι προστατευμένος από όλες τις επιδράσεις του περιβάλλοντος. Σε περίπτωση έκθεσης σε ορισμένες επιδράσεις του περιβάλλοντος μπορεί να προκληθεί ζημιά στον φορτιστή.
 - ▶ Αφαιρέστε τη μπαταρία.
 - ▶ Αν ο φορτιστής είναι ζεστός, αφήστε τον να κρυώσει.
 - ▶ Φυλάξτε τον φορτιστή σε καθαρό και στεγνό μέρος.
 - ▶ Φυλάσσετε τον φορτιστή σε κλειστό χώρο.
 - ▶ Φυλάσσετε τον φορτιστή σε θερμοκρασία μεταξύ + 5 °C και + 40 °C.
- Μη χρησιμοποιείτε το καλώδιο τροφοδοσίας για να μεταφέρετε ή να κρεμάσετε τον φορτιστή. Μπορεί να προκληθεί ζημιά στο καλώδιο τροφοδοσίας και στον φορτιστή.
 - ▶ Πιάνετε και κρατάτε τον φορτιστή από το περίβλημά του. Στον φορτιστή υπάρχει μια ενσωματωμένη λαβή που διευκολύνει τον χειρισμό του φορτιστή.
 - ▶ Κρεμάστε τον φορτιστή στο στήριγμα τοίχου.

4.12 Καθάρισμα, συντήρηση και επισκευή

⚠ ΠΡΟΕΙΔΟΠΟΙΗΣΗ

- Αν η μπαταρία βρίσκεται μέσα στο αλυσσοπρίονο κατά τη διάρκεια των εργασιών καθαρισμού, συντήρησης ή επισκευής, το αλυσσοπρίονο μπορεί κατά λάθος να τεθεί σε λειτουργία. Αυτό μπορεί να οδηγήσει σε σοβαρούς τραυματισμούς και σε υλικές ζημιές.



- ▶ Αφαιρέστε τη μπαταρία.

- ▶ Δέστε το φρένο της αλυσίδας.
- Σκληρά μέσα καθαρισμού, η χρήση δέσμης νερού και μυτερά αντικείμενα μπορούν να προκαλέσουν ζημιές στο αλυσσοπρίονο, στη λάμα, στην αλυσίδα, στην μπαταρία ή στον φορτιστή. Αν το αλυσσοπρίονο, η λάμα, η αλυσίδα, η μπαταρία και ο φορτιστής δεν καθαρίζονται με τον















κατάλληλο τρόπο, υπάρχει περίπτωση ορισμένα εξαρτήματα να πάψουν να λειτουργούν σωστά και οι διατάξεις ασφαλείας να τεθούν εκτός λειτουργίας. Αυτό μπορεί να οδηγήσει σε σοβαρούς τραυματισμούς.

- ▶ Καθαρίζετε το αλυσοπρίονο, τη λάμα, την αλυσίδα, τη μπαταρία και τον φορτιστή όπως περιγράφεται σ' αυτό το εγχειρίδιο οδηγιών.
- Αν το αλυσοπρίονο, η λάμα, η αλυσίδα, η μπαταρία και ο φορτιστής δεν συντηρούνται ή επισκευάζονται με κατάλληλο τρόπο, υπάρχει περίπτωση ορισμένα εξαρτήματα να πάψουν να λειτουργούν σωστά και οι διατάξεις ασφαλείας να τεθούν εκτός λειτουργίας. Αυτό μπορεί να οδηγήσει σε σοβαρούς τραυματισμούς ή θανατηφόρα ατυχήματα.
 - ▶ Μην εκτελείτε μόνος σας εργασίες συντήρησης ή επισκευής στο αλυσοπρίονο, στη μπαταρία ή στον φορτιστή.
 - ▶ Αν το αλυσοπρίονο, η μπαταρία ή ο φορτιστής χρειάζεται συντήρηση ή επισκευή, απευθυνθείτε στον πιστοποιημένο αντιπρόσωπο της STIHL.
 - ▶ Συντηρείτε και επισκευάζετε τη λάμα και την αλυσίδα όπως περιγράφεται στο εγχειρίδιο οδηγιών.
- Κατά τη διάρκεια των εργασιών καθαρισμού ή συντήρησης της αλυσίδας, υπάρχει κίνδυνος ο χρήστης να έρθει σε επαφή με τα κοφτερά δόντια κοπής. Αυτό μπορεί να οδηγήσει σε τραυματισμό του χρήστη.
 - ▶ Να φοράτε γάντια εργασίας από ανθεκτικό υλικό.

5 Ετοιμασία του αλυσοπριόνου για χρήση

5.1 Ετοιμασία του αλυσοπριόνου για χρήση

Πριν από την έναρξη κάθε εργασίας, εκτελέστε τα εξής βήματα:

- ▶ Βεβαιωθείτε ότι τα εξής εξαρτήματα είναι σε ασφαλή κατάσταση:
 - Αλυσοπρίονο,  4.6.1.
 - Λάμα,  4.6.2.
 - Αλυσίδα,  4.6.3.
 - Μπαταρία,  4.6.4.
 - Φορτιστής,  4.6.5.
- ▶ Ελέγξτε τη μπαταρία,  11.7.
- ▶ Φορτίστε τη μπαταρία πλήρως,  6.1.
- ▶ Καθαρίστε το αλυσοπρίονο,  16.1.
- ▶ Τοποθετήστε τη λάμα και την αλυσίδα,  7.1.1.
- ▶ Τεντώστε την αλυσίδα,  7.2.
- ▶ Γεμίστε το δοχείο λαδιού με λάδι λίπανσης αλυσίδων,  7.3.
- ▶ Ελέγξτε το φρένο της αλυσίδας,  11.4.
- ▶ Ελέγξτε τα χειριστήρια,  11.5.
- ▶ Ελέγξτε τη λίπανση της αλυσίδας,  11.6.
- ▶ Αν δεν μπορείτε να ολοκληρώσετε κάποιο από τα παραπάνω βήματα, μη χρησιμοποιήσετε το αλυσοπρίονο αλλά απευθυνθείτε στον πιστοποιημένο αντιπρόσωπο της STIHL.

6 Φόρτιση μπαταρίας φόρτωση λυχνίες

6.1 Φόρτιση μπαταρίας

Ο χρόνος φόρτισης εξαρτάται από διάφορους παράγοντες, όπως η θερμοκρασία της μπαταρίας και η θερμοκρασία περιβάλλοντος. Ο πραγματικός χρόνος φόρτισης μπορεί να διαφέρει από τον χρόνο φόρτισης που δηλώνεται από τον

κατασκευαστή. Για τους χρόνους φόρτισης μπορείτε να συμβουλευθείτε την ιστοσελίδα www.stihl.com/charging-times.

Η διαδικασία φόρτισης ξεκινά αυτόματα όταν συνδέετε το φις στην πρίζα και τοποθετείτε τη μπαταρία στον φορτιστή. Όταν ολοκληρωθεί η φόρτιση της μπαταρίας, ο φορτιστής κλείνει αυτόματα.

Κατά τη διάρκεια της φόρτισης, η μπαταρία και ο φορτιστής ζεσταίνονται.

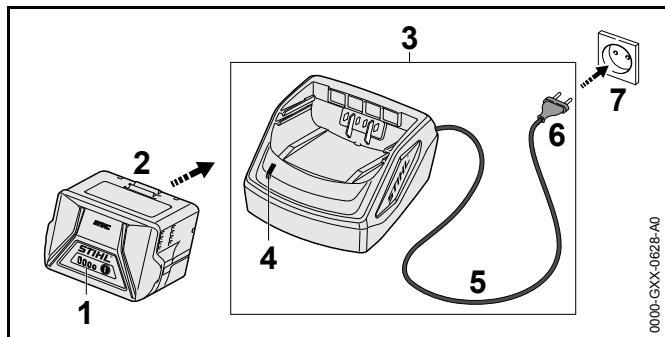

- ▶ Συνδέστε το φις (6) του καλωδίου τροφοδοσίας σε μια εύκολα προσιτή πρίζα (7). Ο φορτιστής (3) εκτελεί μια αυτοδιάγνωση. Η λυχνία (4) ανάβει πράσινη για περίπου 1 δευτερόλεπτο και στη συνέχεια κόκκινη για περίπου 1 δευτερόλεπτο.
- ▶ Δρομολογήστε σωστά το καλώδιο τροφοδοσίας (5).
- ▶ Περάστε τη μπαταρία (2) μέσα στους οδηγούς του φορτιστή (3) και πιέστε την, μέχρι να τερματίσει. Η λυχνία (4) αναβοσβήνει σε πράσινο χρώμα. Οι λυχνίες (1) ανάβουν σε πράσινο χρώμα και η μπαταρία (2) φορτίζεται.
- ▶ Μόλις η λυχνία (4) και οι λυχνίες (1) σβήσουν, αποσυνδέστε το φις (6) από την πρίζα (7). Η μπαταρία είναι πλήρως φορτισμένη.
- ▶ Αφαιρέστε τη μπαταρία (2).

6.2 Ένδειξη κατάστασης φόρτισης

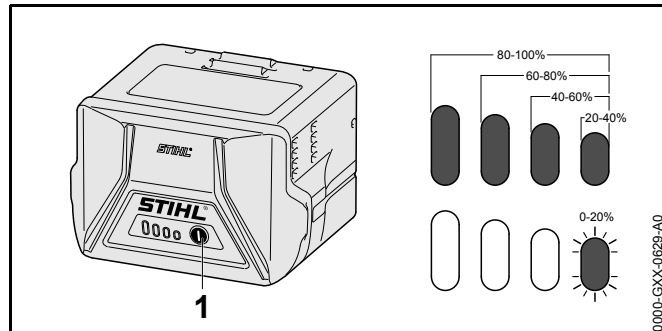

- ▶ Πιέστε το πλήκτρο (1). Οι λυχνίες ανάβουν για περίπου 5 δευτερόλεπτα σε πράσινο χρώμα και δείχνουν την κατάσταση φόρτισης.
- ▶ Αν η δεξιά πράσινη λυχνία αναβοσβήνει, φορτίστε τη μπαταρία.

6.3 Λυχνίες μπαταρίας

Οι λυχνίες δείχνουν την κατάσταση φόρτισης της μπαταρίας ή πιθανές βλάβες. Οι λυχνίες μπορούν να ανάβουν ή να αναβοσβήνουν σε πράσινο ή κόκκινο χρώμα.

Οι πράσινες λυχνίες δείχνουν την κατάσταση φόρτισης της μπαταρίας.

- ▶ Αν ανάψουν ή αναβοσβήνουν οι κόκκινες λυχνίες, συμβουλευθείτε τον πίνακα αντιμετώπισης βλαβών, σελίδα 19. Υπάρχει βλάβη στο αλυσοπρίονο ή στη μπαταρία.

6.4 Λυχνίες φορτιστή

Η λυχνία δείχνει την κατάσταση του φορτιστή.

Αν η λυχνία ανάβει σε πράσινο χρώμα, η μπαταρία φορτίζεται.

- ▶ Αν η λυχνία ανάβει σε κόκκινο χρώμα, συμβουλευθείτε τον πίνακα αντιμετώπισης βλαβών. Υπάρχει βλάβη στον φορτιστή.

7 Συναρμολόγηση του αλυσοπριόνου

7.1 Τοποθέτηση και αφαίρεση λάμας και αλυσίδας

7.1.1 Τοποθέτηση λάμας και αλυσίδας

Οι συνδυασμοί λάμας και αλυσίδας που ταιριάζουν στην καμπάνα και επιτρέπεται να προσαρμόζονται στο αλυσοπριόνο αναφέρονται στα τεχνικά χαρακτηριστικά,  21.

- ▶ Σβήστε το αλυσοπριόνο, δέστε το φρένο αλυσίδας και αφαιρέστε τη μπαταρία.

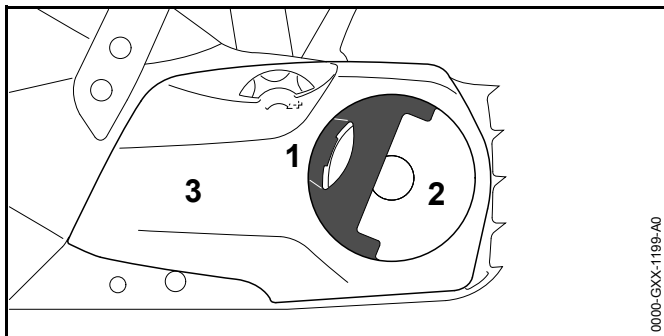

- ▶ Ανεβάστε το περύγιο (1) της πεταλούδας (2).
- ▶ Στρέψτε το παξιμάδι (2) αριστερόστροφα μέχρι να μπορέσετε να αφαιρέσετε το καπάκι της καμπάνας (3).
- ▶ Αφαιρέστε το καπάκι της καμπάνας (3).

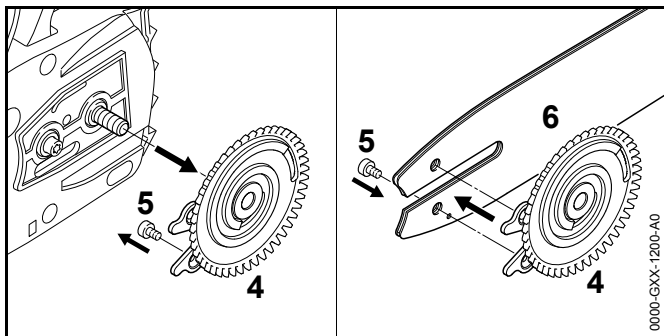

- ▶ Αφαιρέστε τη ροδέλα τάνυσης (4).
- ▶ Ξεβιδώστε τη βίδα (5).
- ▶ Τοποθετήστε τη λάμα (6) πάνω στη ροδέλα τάνυσης (4) με τέτοιο τρόπο, ώστε οι δύο πείροι της ροδέλας τάνυσης (4) να εφαρμόζονται στις οπές της λάμας.

Δεν έχει σημασία ποια πλευρά της λάμας (6) βρίσκεται προς τα πάνω. Η επιγραφή πάνω στην λάμα επιτρέπεται να είναι και ανάποδα.

- ▶ Βιδώστε και σφίξτε τη βίδα (5).

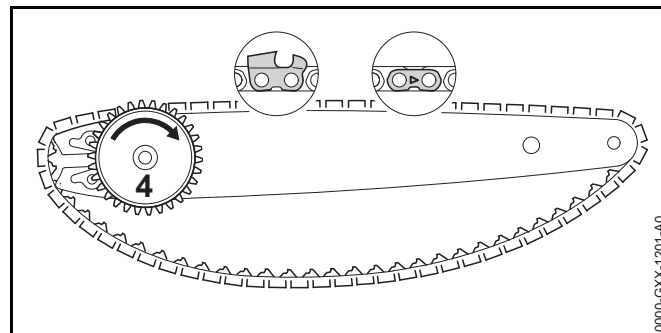

- ▶ Τοποθετήστε την αλυσίδα μέσα στο αυλάκι της λάμας με τέτοιο τρόπο ώστε τα βέλη πάνω στους συνδετήρες της αλυσίδας στην πάνω πλευρά της λάμας να δείχνουν προς την κατεύθυνση κίνησης.
- ▶ Στρέψτε τη ροδέλα τάνυσης (4) δεξιόστροφα μέχρι να τερματίσει.

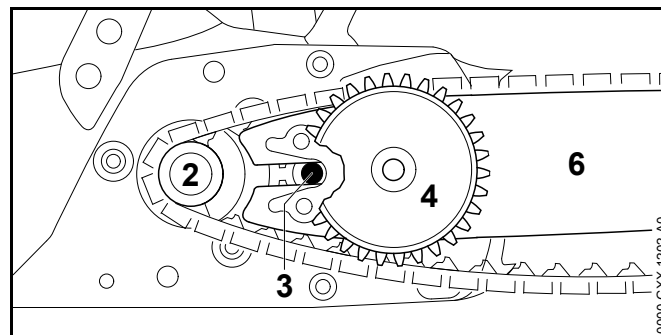

- ▶ Τοποθετήστε τη λάμα με τη ροδέλα τάνυσης και την αλυσίδα πάνω στο αλυσοπρίονο, σύμφωνα τα εξής κριτήρια:
 - Η ροδέλα τάνυσης (4) είναι στραμμένο προς τον χρήστη.
 - Οι οδηγοί της αλυσίδας εφαρμόζονται μέσα στα δόντια της καμπάνας (2).
 - Η κεφαλή της βίδας (3) εφαρμόζει στη μακρόστενη οπή της λάμας (6).

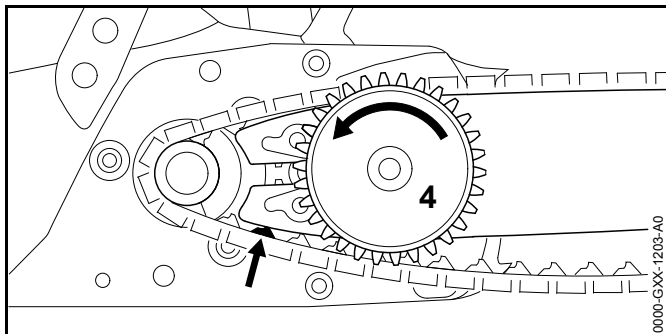

- ▶ Λύστε το φρένο αλυσίδας.
- ▶ Στρέψτε τη ροδέλα τάνυσης (4) αριστερόστροφα μέχρι η αλυσίδα να κάθετα πάνω στη λάμα. Βεβαιωθείτε ότι οι οδηγοί της αλυσίδας να εφαρμόζουν στο αυλάκι της λάμας. Η λάμα και η αλυσίδα ακουμπούν στο αλυσοπρίονο.
- ▶ Τοποθετήστε το καπάκι της καμπάνας στο αλυσοπρίονο με τέτοιο τρόπο, ώστε να μην υπάρχει κενό ανάμεσα σ' αυτό και το αλυσοπρίονο.
- ▶ Αν υπάρχει κενό ανάμεσα στο καπάκι της καμπάνας και το αλυσοπρίονο, στρέψτε λίγο το γρναζί τάνυσης και τοποθετήστε το καπάκι της καμπάνας ξανά. Τα δόντια του γρναζιού τάνυσης εφαρμόζουν στα δόντια της ροδέλας τάνυσης.
- ▶ Στρέψτε την πεταλούδα δεξιόστροφα, μέχρι το καπάκι της καμπάνας να εφαρμόζει σφιχτά στο αλυσοπρίονο.
- ▶ Κατεβάστε το πτερύγιο της πεταλούδας.

7.1.2 Αφαίρεση λάμας και αλυσίδας

- ▶ Σβήστε το αλυσοπρίονο, δέστε το φρένο αλυσίδας και αφαιρέστε τη μπαταρία.
- ▶ Ανεβάστε το πτερύγιο της πεταλούδας.
- ▶ Στρέψτε την πεταλούδα αριστερόστροφα μέχρι να μπορέσετε να αφαιρέσετε το καπάκι της καμπάνας.
- ▶ Αφαιρέστε το καπάκι της καμπάνας.
- ▶ Στρέψτε τη ροδέλα τάνυσης δεξιόστροφα μέχρι το τέρμα. Η αλυσίδα χαλαρώνει.
- ▶ Αφαιρέστε τη λάμα και την αλυσίδα.
- ▶ Ξεβιδώστε τη βίδα από τη ροδέλα τάνυσης.
- ▶ Αφαιρέστε τη ροδέλα τάνυσης.

7.2 Τέντωμα αλυσίδας

Κατά τη διάρκεια της εργασίας, η αλυσίδα διαστέλλεται ή συστέλλεται. Έτσι αλλάζει το τέντωμα της αλυσίδας. Το τέντωμα της αλυσίδας πρέπει να ελέγχεται τακτικά κατά τη διάρκεια της εργασίας και ενδεχομένως να διορθωθεί.

- ▶ Σβήστε το αλυσοπρίονο, δέστε το φρένο αλυσίδας και αφαιρέστε τη μπαταρία.

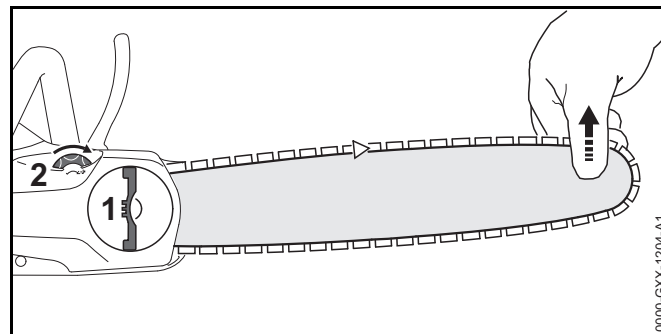

- ▶ Ανεβάστε το πτερύγιο της πεταλούδας (1).
- ▶ Στρέψτε την πεταλούδα (1) αριστερόστροφα κατά 2 πλήρεις στροφές. Η πεταλούδα (1) έχει τώρα λυθεί.
- ▶ Λύστε το φρένο αλυσίδας.

- ▶ Σηκώστε τη λάμα από τη μύτη και στρέψτε το γρανάζι τάνυσης (2) δεξιόστροφα, μέχρι να ικανοποιηθούν τα εξής κριτήρια:
 - Η αλυσίδα ακουμπά στο κάτω μέρος της λάμας.
 - Πιάνοντας την αλυσίδα ανάμεσα σε δύο δάχτυλα, μπορείτε να την τραβήξετε πάνω στη λάμα με μικρή δύναμη.
- ▶ Αν χρησιμοποιείτε ειδική λάμα ξυλογλυπτικής: Στρέψτε το γρανάζι τάνυσης (2) δεξιόστροφα μέχρι οι οδηγοί της αλυσίδας να φαίνονται κατά το ήμισυ στην κάτω πλευρά της λάμας.
- ▶ Αν δεν μπορείτε να τραβήξετε την αλυσίδα με το χέρι: Στρέψτε το γρανάζι τάνυσης (2) αριστερόστροφα μέχρι να μπορέσετε να τραβήξετε την αλυσίδα πάνω στη λάμα με μικρή δύναμη, πιάνοντάς την ανάμεσα σε δύο δάχτυλα.
- ▶ Στρέψτε την πεταλούδα (1) δεξιόστροφα, μέχρι το καπάκι της καμπάνας να εφαρμόζει σφιχτά στο αλυσοπρίνο.
- ▶ Κατεβάστε το πτερύγιο της πεταλούδας (1).

7.3 Γέμισμα δοχείου λαδιού

Το λάδι αλυσίδας λιπαίνει και ψύχει την κινούμενη αλυσίδα.

- ▶ Σβήστε το αλυσοπρίνο, δέστε το φρένο αλυσίδας και αφαιρέστε τη μπαταρία.
- ▶ Τοποθετήστε το αλυσοπρίνο πάνω σε μια επίπεδη επιφάνεια, με την τάπα του δοχείου λαδιού στραμμένη προς τα πάνω.
- ▶ Καθαρίστε την περιοχή γύρω από την τάπα του δοχείου λαδιού με ένα υγρό πανί.

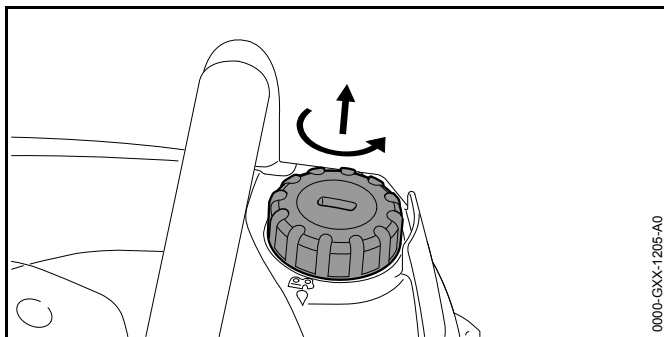

0000-GXX-1205-A0

- ▶ Στρέψτε την τάπα του δοχείου λαδιού αριστερόστροφα μέχρι να λυθεί εντελώς.
- ▶ Αφαιρέστε την τάπα του δοχείου λαδιού.
- ▶ Γεμίστε το δοχείο με λάδι λίπανσης αλυσίδας. Μην το γεμίσετε μέχρι το χείλος του στομιού και προσέξτε να μη χυθεί λάδι πάνω στο μηχανήμα.

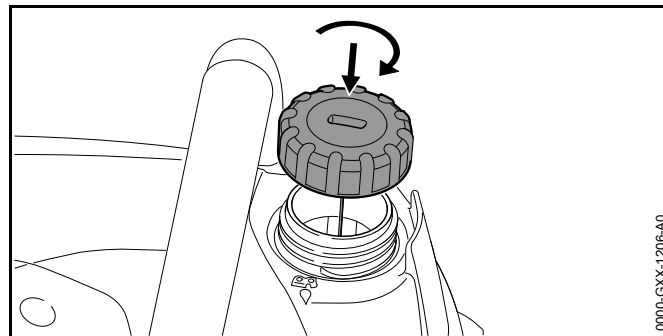

0000-GXX-1206-A0

- ▶ Τοποθετήστε την τάπα στο δοχείο λαδιού.
- ▶ Στρίψτε την τάπα του δοχείου λαδιού (1) δεξιόστροφα και σφίξτε τη με το χέρι. Το δοχείο λαδιού έχει τώρα κλείσει.

8 Ενεργοποίηση και λύσιμο φρένου αλυσίδας

8.1 Δέστε το φρένο της αλυσίδας

Το αλυσοπρίνο είναι εφοδιασμένο με ένα φρένο αλυσίδας.

Το φρένο αλυσίδας μπορεί να ενεργοποιηθεί από τον χρήστη, αλλά επίσης ενεργοποιείται αυτόματα από την αδράνεια του προφυλακτήρα χεριών σε περίπτωση δυνατού κλοτσήματος.

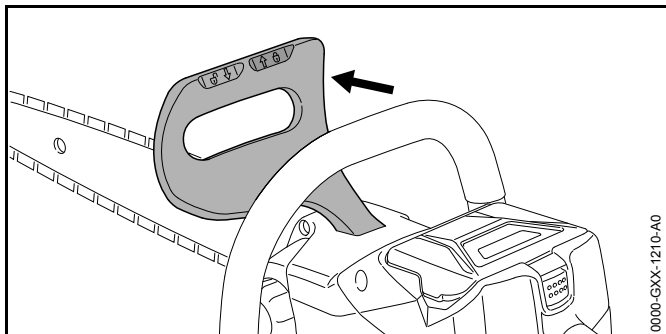

- ▶ Πιέστε τον προφυλακτήρα χεριών μακριά από τη σωληνωτή λαβή με το αριστερό σας χέρι. Όταν ο προφυλακτήρας χεριών κουμπώνει με έναν χαρακτηριστικό ήχο, το φρένο αλυσίδας έχει ενεργοποιηθεί.

8.2 Λύσιμο φρένου αλυσίδας

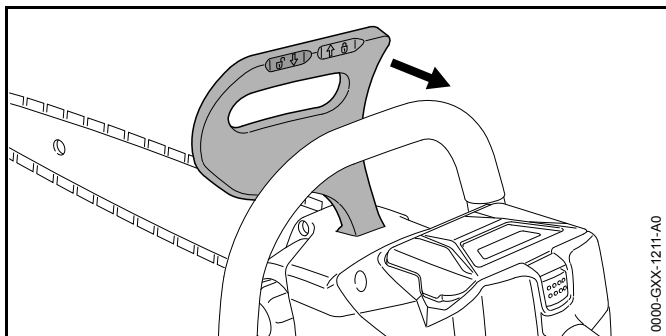

- ▶ Τραβήξτε τον προφυλακτήρα χεριών προς την κατεύθυνσή σας με το αριστερό σας χέρι. Όταν ο προφυλακτήρας χεριών κουμπώνει με έναν χαρακτηριστικό ήχο, το φρένο αλυσίδας έχει λυθεί.

9 Τοποθέτηση και αφαίρεση μπαταρίας

9.1 Τοποθέτηση μπαταρίας

- ▶ Δέστε το φρένο της αλυσίδας.

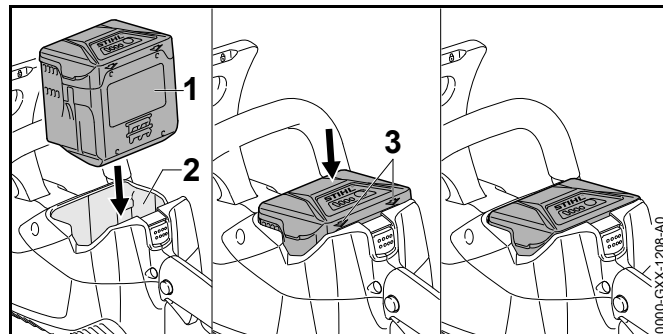

- ▶ Πιέστε τη μπαταρία (1) μέσα στην υποδοχή της μπαταρίας (2) μέχρι να ακούσετε τον χαρακτηριστικό ήχο εμπλοκής. Τα βέλη (3) στη μπαταρία (1) είναι ακόμα ορατά και η μπαταρία (1) έχει ασφαλιστεί μέσα στην υποδοχή (2). Δεν υπάρχει ηλεκτρική επαφή ανάμεσα στο αλυσσοπρίνο και τη μπαταρία (1).
- ▶ Πιέστε τη μπαταρία (1) μέσα στην υποδοχή της μπαταρίας (2) μέχρι να τερματίσει. Η μπαταρία (1) εμπλέκεται με έναν δεύτερο χαρακτηριστικό ήχο και ενσωματώνεται πλήρως μέσα στο περίβλημα του αλυσσοπρίνου.

9.2 Αφαίρεση μπαταρίας

- ▶ Τοποθετήστε το αλυσσοπρίνο πάνω σε μια επίπεδη επιφάνεια.

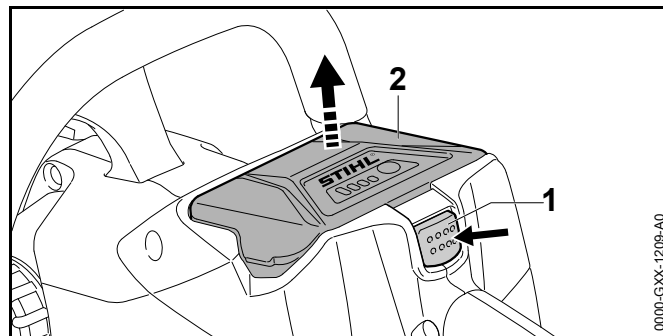

- ▶ Πιέστε τον μοχλό ασφάλισης (1).
Η μπαταρία (2) απελευθερώνεται και μπορεί να αφαιρεθεί από το μηχάνημα.

10 Ενεργοποίηση και απενεργοποίηση αλυσοπρίονου

10.1 Θέση σε λειτουργία

- ▶ Λύστε το φρένο αλυσίδας.

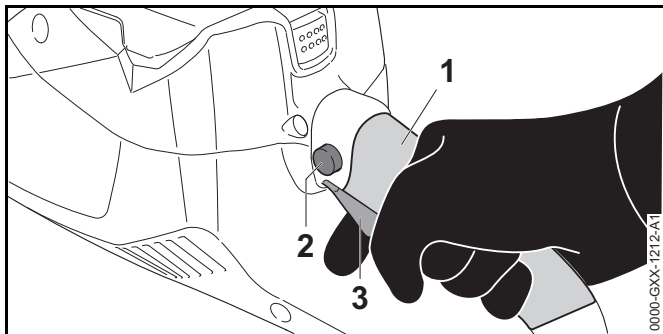

- ▶ Με το δεξί σας χέρι, κρατήστε το πάνω μέρος (1) της λαβής χειρισμού, περισφίγγοντας τη λαβή με τον αντίχειρα.
- ▶ Πιέστε την ασφάλεια (2) με τον δείκτη, και κρατήστε την πατημένη.
- ▶ Πιέστε τη σκανδάλη (2) με τον δείκτη, και κρατήστε την πατημένη.
Το αλυσοπρίονο επιταχύνει και η αλυσίδα κινείται.
- ▶ Με το αριστερό σας χέρι, κρατήστε τη σωληνωτή λαβή του αλυσοπρίονου, περισφίγγοντας τη λαβή με τον αντίχειρα.

10.2 Σβήσιμο αλυσοπρίονου

- ▶ Αφήστε τη σκανδάλη και την ασφάλεια.
Η αλυσίδα δεν κινείται πια.
- ▶ Αν η αλυσίδα συνεχίζει να κινείται, δέστε το φρένο αλυσίδας, αφαιρέστε τη μπαταρία και απευθυνθείτε στον πιστοποιημένο αντιπρόσωπο της STIHL.
Υπάρχει βλάβη στο αλυσοπρίονο.

11 Έλεγχος αλυσοπρίονου και μπαταρίας

11.1 Έλεγχος καμπάνας

- ▶ Σβήστε το αλυσοπρίονο, δέστε το φρένο αλυσίδας και αφαιρέστε τη μπαταρία.
- ▶ Λύστε το φρένο αλυσίδας.
- ▶ Αφαιρέστε το καπάκι της καμπάνας.
- ▶ Αφαιρέστε τη λάμα και την αλυσίδα.

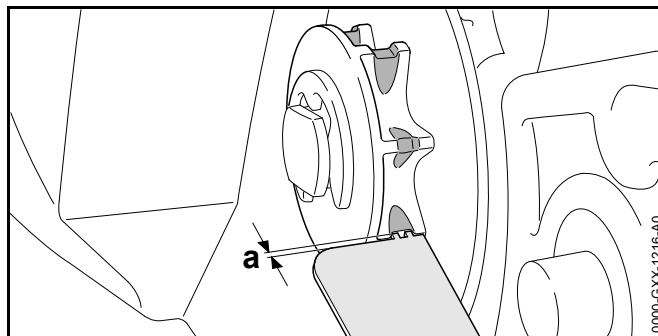

- ▶ Ελέγξτε τα σημάδια φθοράς στην καμπάνα με μια καλίμπρα ελέγχου της STIHL.
- ▶ Αν τα σημάδια φθοράς είναι βαθύτερα από $a = 0,5 \text{ mm}$, μη χρησιμοποιήσετε το αλυσοπρίονο αλλά απευθυνθείτε σε έναν πιστοποιημένο αντιπρόσωπο της STIHL.
Η καμπάνα πρέπει να αντικατασταθεί.

11.2 Έλεγχος λάμας

- ▶ Σβήστε το αλυσοπρίονο, δέστε το φρένο αλυσίδας και αφαιρέστε τη μπαταρία.
- ▶ Αφαιρέστε την αλυσίδα και τη λάμα.

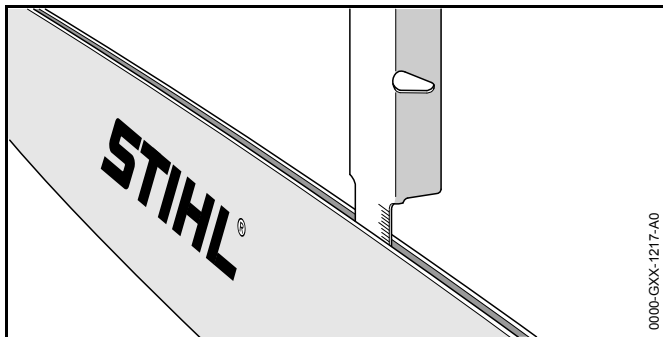

- ▶ Μετρήστε το βάθος του αυλακιού της λάμας με τον κανόνα μιας καλίμπρας τροχίσματος STIHL.
- ▶ Αλλάξτε τη λάμα σε οποιαδήποτε από τις εξής περιπτώσεις:
 - Η λάμα έχει ζημιά.
 - Το βάθος του αυλακιού είναι μικρότερο από το ελάχιστο βάθος αυλακιού της λάμας, 20.3.
 - Το αυλάκι της λάμας έχει στενέψει ή πλατύνει.
- ▶ Αν έχετε οποιαδήποτε απορία, απευθυνθείτε στον πιστοποιημένο αντιπρόσωπο της STIHL.

11.3 Έλεγχος αλυσίδας

- ▶ Σβήστε το αλυσοπρίονο, δέστε το φρένο αλυσίδας και αφαιρέστε τη μπαταρία.

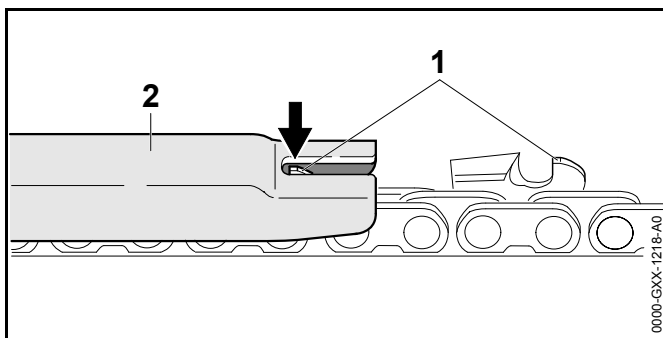

- ▶ Μετρήστε το ύψος των οδηγών βάθους (1) με μια καλίμπρα τροχίσματος (2) της STIHL. Η καλίμπρα τροχίσματος STIHL πρέπει να είναι κατάλληλη για το βήμα της αλυσίδας.
- ▶ Αν κάποιος από τους οδηγούς βάθους (1) προεξέχει από την καλίμπρα τροχίσματος (2), τροχίστε τον οδηγό βάθους (1), 17.2.

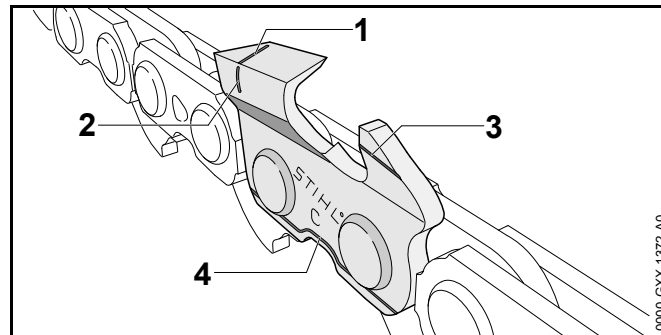

- ▶ Ελέγξτε αν τα σημάδια φθοράς (1 έως 4) στα δόντι κοπής είναι ορατά.
- ▶ Αν δεν φαίνεται κάποιο από τα σημάδια φθοράς σε ένα δόντι κοπής, μη χρησιμοποιήσετε την αλυσίδα αλλά απευθυνθείτε στον πιστοποιημένο αντιπρόσωπο της STIHL.
- ▶ Ελέγξτε με μια καλίμπρα τροχίσματος STIHL αν η γωνία τροχίσματος του δοντιού κοπής είναι 30°. Η καλίμπρα τροχίσματος STIHL πρέπει να είναι κατάλληλη για το βήμα της αλυσίδας.
- ▶ Αν η γωνία τροχίσματος δεν είναι 30°, τροχίστε την αλυσίδα.
- ▶ Αν έχετε οποιαδήποτε απορία, απευθυνθείτε στον πιστοποιημένο αντιπρόσωπο της STIHL.

11.4 Έλεγχος φρένου αλυσίδας

- ▶ Δέστε το φρένο αλυσίδας και αφαιρέστε τη μπαταρία.

**ΠΡΟΕΙΔΟΠΟΙΗΣΗ**

Τα δόντια κοπής της αλυσίδα είναι κοφτερά. Ο χρήστης μπορεί να τραυματιστεί.

- ▶ Να φοράτε γάντια εργασίας από ανθεκτικό υλικό.
-
- ▶ Προσπαθήστε να τραβήξετε την αλυσίδα πάνω στη λάμα με το χέρι.
Αν δεν μπορείτε να τραβήξετε την αλυσίδα με το χέρι, το φρένο αλυσίδας λειτουργεί.
 - ▶ Αν μπορείτε να τραβήξετε την αλυσίδα με το χέρι, μη χρησιμοποιήσετε το αλυσοπρίονο αλλά απευθυνθείτε στον πιστοποιημένο αντιπρόσωπο της STIHL.
Ελαττωματικό φρένο αλυσίδας.

11.5 Έλεγχος χειριστηρίων**Ασφάλεια και σκανδάλη**

- ▶ Δέστε το φρένο αλυσίδας και αφαιρέστε τη μπαταρία.
- ▶ Δοκιμάστε να πιέσετε τη σκανδάλη χωρίς να πατήσετε την ασφάλεια.
- ▶ Αν μπορείτε να πατήσετε τη σκανδάλη, απευθυνθείτε στον πιστοποιημένο αντιπρόσωπο της STIHL.
Ελαττωματική ασφάλεια.
- ▶ Πιέστε την ασφάλεια και κρατήστε την πατημένη.
- ▶ Πιέστε τη σκανδάλη και αφήστε την πάλι.
- ▶ Αν η σκανδάλη πατιέται με δυσκολία ή δεν επανέρχεται αυτόματα στην αρχική της θέση, μη χρησιμοποιήσετε το αλυσοπρίονο αλλά απευθυνθείτε στον πιστοποιημένο αντιπρόσωπο της STIHL.
Η σκανδάλη είναι ελαττωματική.

Θέση σε λειτουργία

- ▶ Τοποθετήστε τη μπαταρία.
- ▶ Λύστε το φρένο αλυσίδας.
- ▶ Πιέστε την ασφάλεια και κρατήστε την πατημένη.
- ▶ Πιέστε τη σκανδάλη και κρατήστε την πατημένη.
Η αλυσίδα κινείται.
- ▶ Αφήστε τη σκανδάλη ελεύθερη.
Η αλυσίδα δεν κινείται πια.

- ▶ Αν η αλυσίδα συνεχίζει να κινείται, δέστε το φρένο αλυσίδας, αφαιρέστε τη μπαταρία και απευθυνθείτε στον πιστοποιημένο αντιπρόσωπο της STIHL.
Υπάρχει βλάβη στο αλυσοπρίονο.

11.6 Έλεγχος λίπανσης αλυσίδας

- ▶ Τοποθετήστε τη μπαταρία.
- ▶ Λύστε το φρένο αλυσίδας.
- ▶ Κατευθύνετε τη λάμα σε μια ανοιχτόχρωμη επιφάνεια.
- ▶ Θέστε το αλυσοπρίονο σε λειτουργία.
Το λάδι αλυσίδας τινάσσεται από τη λάμα και φαίνεται πάνω στην ανοιχτόχρωμη επιφάνεια. Το λίπανσης της αλυσίδας λειτουργεί.

Αν δεν διακρίνεται λάδι λίπανσης στην επιφάνεια:

- ▶ Συμπληρώστε λάδι αλυσίδας.
- ▶ Επαναλάβετε τον έλεγχο του συστήματος λίπανσης της αλυσίδας.
- ▶ Αν και πάλι δεν διακρίνεται λάδι λίπανσης στην ανοιχτόχρωμη επιφάνεια, μη χρησιμοποιήσετε το αλυσοπρίονο αλλά απευθυνθείτε στον πιστοποιημένο αντιπρόσωπο της STIHL. Υπάρχει βλάβη στο σύστημα λίπανσης της αλυσίδας.

11.7 Ελέγξτε τη μπαταρία

- ▶ Πιέστε το πλήκτρο μπαταρίας.
Οι λυχνίες ανάβουν ή αναβοσβήνουν.
- ▶ Αν οι λυχνίες δεν ανάβουν ή αναβοσβήνουν, μη χρησιμοποιήσετε τη μπαταρία αλλά απευθυνθείτε στον πιστοποιημένο αντιπρόσωπο της STIHL.
Υπάρχει βλάβη στη μπαταρία.

12 Εργασία με το αλυσοπρίονο

12.1 Κράτημα και καθοδήγηση του αλυσοπρίονου

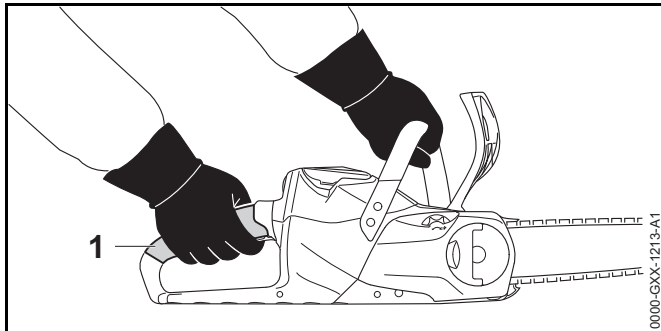

- ▶ Κρατάτε και καθοδηγείτε το αλυσοπρίονο με το αριστερό χέρι στο πάνω μέρος (1) της λαβής χειρισμού και το δεξί χέρι στη λαβή χειρισμού, περισφίγγοντας τη σωληνωτή λαβή με τον αντίχειρα του αριστερού χεριού και τη λαβή χειρισμού με τον αντίχειρα του δεξιού σας χεριού.

12.2 Κοπή



ΠΡΟΕΙΔΟΠΟΙΗΣΗ

Σε περίπτωση κλοσήματος, το αλυσοπρίονο μπορεί να πιναχτεί προς την κατεύθυνση του χρήστη. Αυτό μπορεί να οδηγήσει σε σοβαρό τραυματισμό ή θάνατο του χρήστη.

- ▶ Να κόβετε πάντα με φουλ γκάζι.
 - ▶ Μην χρησιμοποιείτε το πάνω τεταρτημόριο της μύτης της λάμας για κοπή.
-
- ▶ Οδηγήστε τη λάμα μέσα στην τομή με φουλ γκάζι, φροντίζοντας να μη λυγίζει.

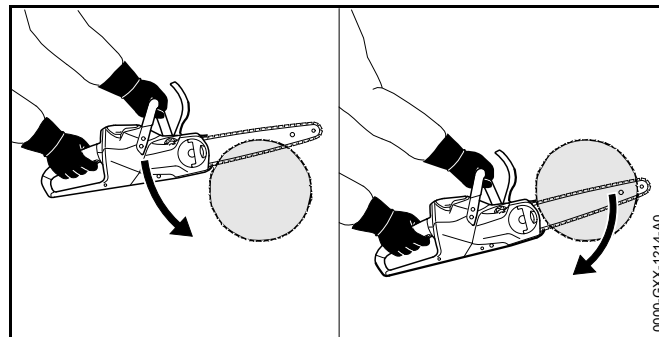

- ▶ Στηρίξτε το αλυσοπρίονο στα νύχια και χρησιμοποιήστε τα σαν σημείο στροφής.
- ▶ Περάστε τη λάμα εντελώς μέσα από το ξύλο, στηρίζοντας το αλυσοπρίονο εκ νέου στα νύχια στήριξης κάθε φορά που το μετατοπίζετε.
- ▶ Στο τέλος της τομής, να είστε έτοιμος να παραλάβετε το βάρος του αλυσοπρίονου.

12.3 Ξεκλάδισμα

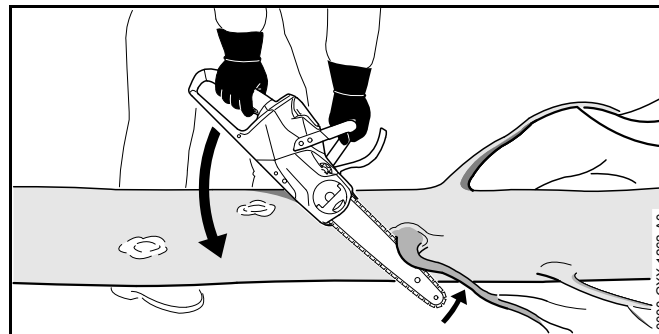

- ▶ Στηρίξτε το αλυσοπρίονο πάνω στον κορμό.
- ▶ Δώστε φουλ γκάζι και πιέστε τη λάμα πάνω στο κλαδί με μια κίνηση αναμόχλευσης.
- ▶ Κόψτε το κλαδί με το πάνω μέρος της λάμας.

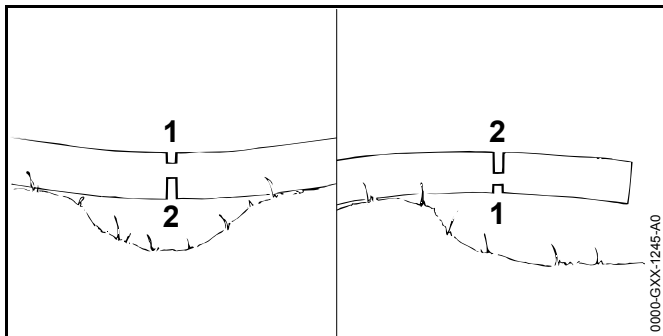

- ▶ Αν το κλαδί βρίσκεται υπό ένταση, κάντε πρώτα μια τομή ανακούφισης (1) στην πλευρά θλίψης και στη συνέχεια κάντε την τομή διαχωρισμού (2) στην πλευρά εφελκυσμού.

12.4 Ρίξιμο δέντρων

12.4.1 Καθορισμός κατεύθυνσης πτώσης και χώρου διαφυγής

- ▶ Καθορίστε την κατεύθυνση πτώσης έτσι, ώστε το δέντρο να πέσει σε μια ελεύθερη περιοχή.

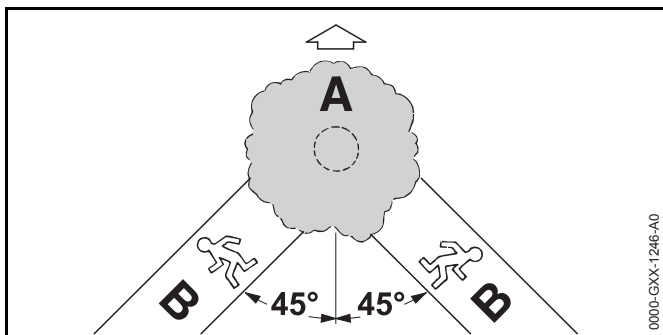

- ▶ Καθορίστε τον διάδρομο διαφυγής (B) σύμφωνα με τα εξής κριτήρια:
 - Ο διάδρομος διαφυγής (B) σχηματίζει γωνία 45° προς την κατεύθυνση πτώσης (A).
 - Δεν υπάρχουν εμπόδια στον διάδρομο διαφυγής (B).
 - Μπορείτε να παρακολουθήσετε την κορυφή του δέντρου.

- Αν ο διάδρομος διαφυγής (B) βρίσκεται σε έδαφος με κλίση, ο διάδρομος διαφυγής (B) πρέπει να είναι παράλληλος προς την πλαγιά.

12.4.2 Προετοιμασία του σημείου εργασίας στη βάση του κορμού

- ▶ Απομακρύνετε εμπόδια από το σημείο του κορμού που θα κόψετε.
- ▶ Απομακρύνετε τα βρύα κ.λπ. που έχουν φυτρώσει στον κορμό.

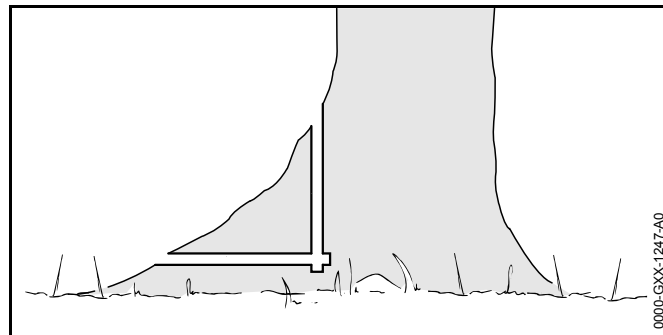

- ▶ Αν ο κορμός έχει μεγάλα, υγιή αντερείσματα: Κόψτε τα αντερείσματα πρώτα κάθετα και μετά οριζόντια και στη συνέχεια απομακρύνετε τα.

12.4.3 Δημιουργία σφήνας ριξίματος

Η σφήνα ριξίματος καθορίζει την κατεύθυνση πτώσης του δέντρου. Τηρείτε τους κανονισμούς της χώρας σχετικά με τη δημιουργία της σφήνας ριξίματος.

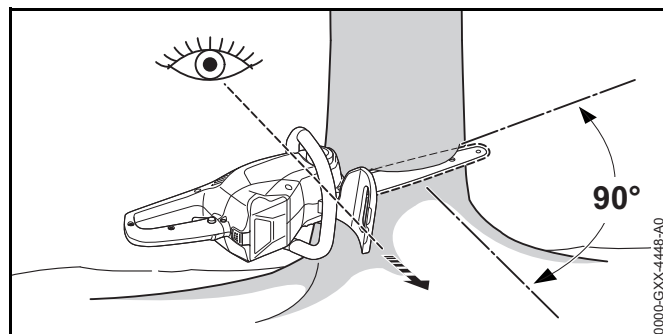

- ▶ Κρατήστε το αλυσοπρίονο με τέτοιο τρόπο, ώστε η σφήνα ριξίματος να σχηματίζει ορθή γωνία προς την κατεύθυνση πτώσης και το αλυσοπρίονο να βρίσκεται κοντά στο έδαφος.
- ▶ Κόψτε μια οριζόντια τομή βάσης.
- ▶ Κόψτε μια λοξή τομή σε γωνία 45° προς την οριζόντια τομή βάσης.

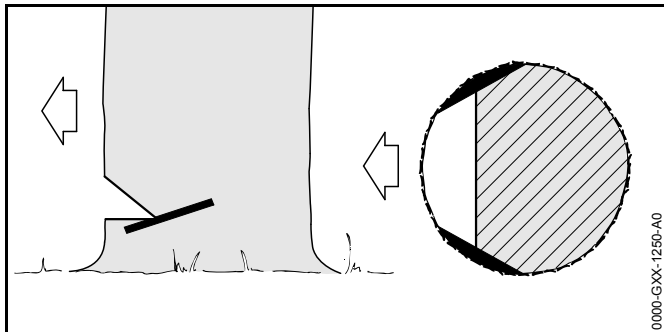

- ▶ Αν το ξύλο είναι υγιές και έχει μακριές ίνες, δημιουργήστε πλευρικές τομές σύμφωνα με τα εξής κριτήρια:
 - Οι πλευρικές τομές είναι ίδιες και στις δύο πλευρές.
 - Οι πλευρικές τομές βρίσκονται στο ίδιο ύψος με τη βάση της σφήνας ριξίματος.
 - Οι πλευρικές τομές έχουν πλάτος ίσο με το $1/10$ της διαμέτρου του κορμού.
- Ο κορμός δεν σκίζεται κατά την πτώση του δέντρου.

12.4.4 Βασικοί κανόνες για τομές ρίψης

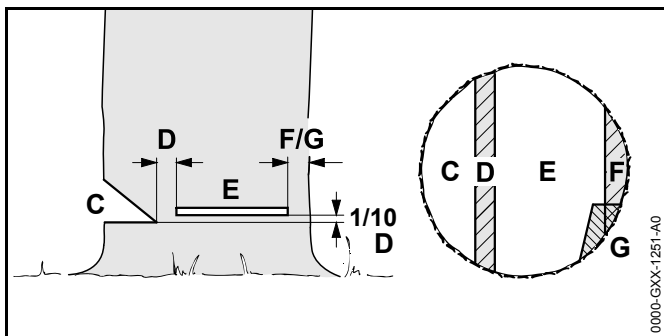

C Εγκοπή ρίψης

Η σφήνα ριξίματος καθορίζει την κατεύθυνση πτώσης.

D Λωρίδα θραύσης

Η λωρίδα θραύσης λειτουργεί ως σημείο άρθρωσης κατά την πτώση του δέντρου. Η λωρίδα θραύσης έχει πλάτος ίσο με το $1/10$ της διαμέτρου του κορμού.

E Τομή ριξίματος

Η τομή ρίψης προκαλεί την πτώση του δέντρου.

F Ζώνη ασφαλείας

Η ζώνη ασφαλείας στηρίζει το δέντρο, προστατεύοντάς το από πρόωρη πτώση. Η ζώνη ασφαλείας πρέπει να έχει πλάτος ίσο προς το $1/10$ έως $1/5$ της διαμέτρου του κορμού.

G Ζώνη συγκράτησης

Η ζώνη συγκράτησης στηρίζει το δέντρο, προστατεύοντάς το από πρόωρη πτώση. Η ζώνη συγκράτησης πρέπει να έχει πλάτος ίσο προς το $1/10$ έως $1/5$ της διαμέτρου του κορμού.

12.4.5 Βύθισμα

Το βύθισμα είναι μια τεχνική εργασίας που είναι απαραίτητη για το ριξίμο δέντρων.

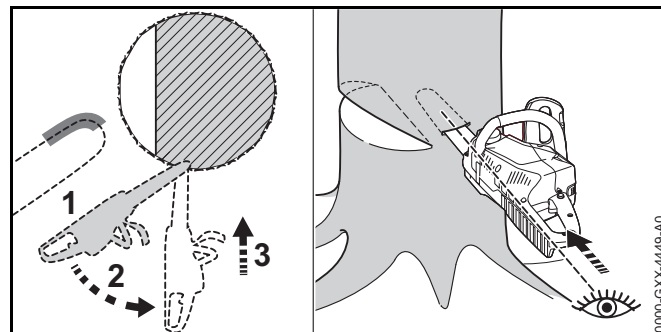

- ▶ Ακουμπήστε τη λάμα στη σημείο τομής με το κάτω μέρος της μύτης, δίνοντας φουλ γκάτσι.
- ▶ Κόψτε τον κορμό, μέχρι η λάμα να βυθιστεί σε βάθος διπλάσιο του πλάτους της.
- ▶ Στρέψτε το μηχάνημα στη θέση βύθισης.

- Βυθίστε τη λάμα στο ξύλο.

12.4.6 Επιλογή κατάλληλης τομής ρίψης

Η επιλογή της κατάλληλης τομής ριζίματος εξαρτάται από τα εξής κριτήρια:

- φυσική κλίση του δέντρου
- κλαδιά του δέντρου
- ζημιές στο δέντρο
- υγεία του δέντρου
- αν υπάρχει χιόνι πάνω στο δέντρο: φορτίο χιονιού
- κατεύθυνση της πλαγιάς
- κατεύθυνση και ταχύτητα του αέρα
- τυχόν διπλανά δέντρα

Τα παραπάνω κριτήρια μπορούν να αναλυθούν σε βάθος, ανάλογα με τις συνθήκες. Σ' αυτό το εγχειρίδιο οδηγιών θα περιοριστούμε σε δύο περιπτώσεις.

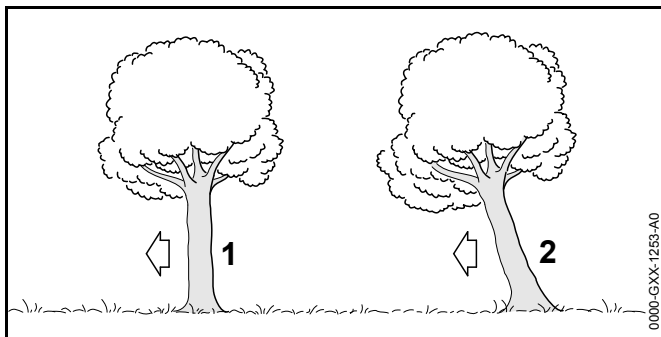

1 Κανονικό δέντρο

Ένα κανονικό δέντρο είναι κατακόρυφο προς το έδαφος και έχει ομοιόμορφη κορυφή.

2 Γερμένο δέντρο

Ένα γερμένο δέντρο έχει λοξή κλίση, με κορυφή που δείχνει προς την κατεύθυνση πτώσης.

12.4.7 Ρίξιμο κανονικού δέντρου με κορμό μικρής διαμέτρου

Για το ρίξιμο ενός κανονικού δέντρου χρησιμοποιούμε μια τομή ριζίματος με ζώνη ασφαλείας. Αυτή η τομή ριζίματος χρησιμοποιείται όταν η διάμετρος του κορμού είναι μικρότερη από το πραγματικό μήκος κοπής του αλυσοπρίονου.

- Φωνάξετε «Πέφτει!».

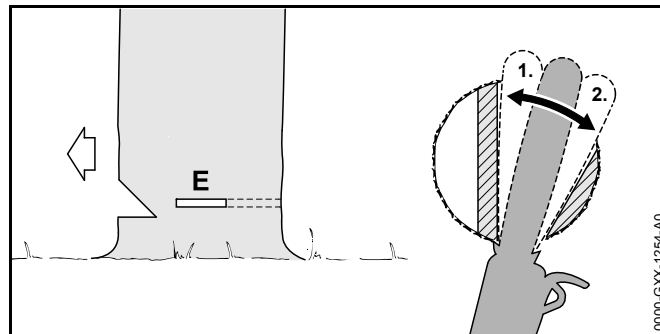

- Βυθίστε τη λάμα μέσα στην τομή ριζίματος μέχρι να εμφανιστεί πάλι από την άλλη πλευρά του κορμού, 12.4.5.

- Στηρίξτε τα νύχια του αλυσοπρίονου πίσω από τη λωρίδα θραύσης και χρησιμοποιήστε τα σαν σημείο στροφής.
- Δημιουργήστε την τομή ριζίματος προς την κατεύθυνση της λωρίδας θραύσης.
- Δημιουργήστε την τομή ριζίματος προς την κατεύθυνση της ζώνης ασφαλείας.

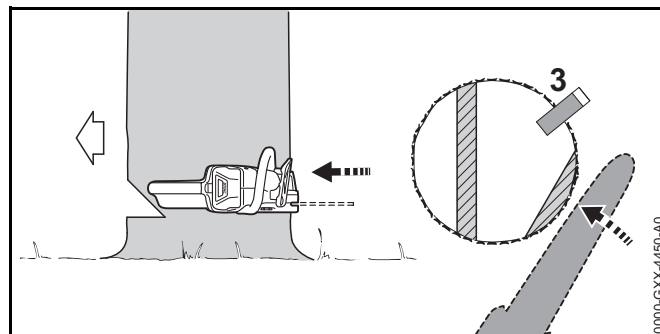

- ▶ Δημιουργήστε τη σφήνα ριζίματος. Η σφήνα ριζίματος πρέπει να έχει διαστάσεις ανάλογες με τη διάμετρο του κορμού και το πλάτος της τομής ριζίματος.
- ▶ Φωνάξτε «Πέφτει!».
- ▶ Χωρίστε τη ζώνη ασφαλείας από έξω και οριζόντια, στο ίδιο επίπεδο με την τομή ριζίματος, κρατώντας το αλυσοπρίονο με τεντωμένα χέρια. Το δέντρο πέφτει.

12.4.8 Ρίξιμο κανονικού δέντρου με κορμό μεγάλης διαμέτρου

Για το ρίξιμο ενός κανονικού δέντρου χρησιμοποιούμε μια τομή ριζίματος με ζώνη ασφαλείας. Αυτή η τομή ριζίματος χρησιμοποιείται όταν η διάμετρος του κορμού είναι μεγαλύτερη από το πραγματικό μήκος κοπής του αλυσοπρίονου.

- ▶ Φωνάξτε «Πέφτει!».

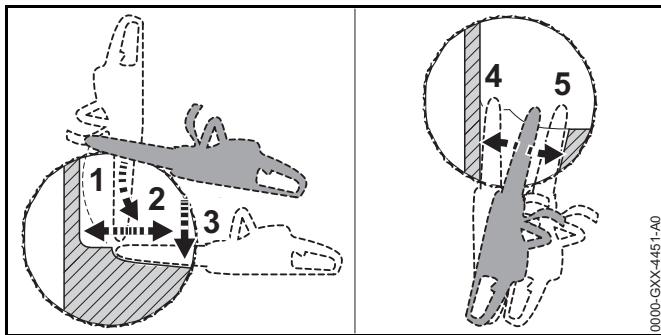

- ▶ Στηρίξτε το αλυσοπρίονο στα νύχια στο ύψος της τομής ριζίματος και χρησιμοποιήστε τα σαν σημείο στροφής.
- ▶ Οδηγήστε το αλυσοπρίονο οριζόντια μέσα στην τομή ριζίματος και περιστρέψτε το όσο είναι δυνατόν.
- ▶ Δημιουργήστε την τομή ριζίματος προς την κατεύθυνση της λωρίδας θραύσης.
- ▶ Δημιουργήστε την τομή ριζίματος προς την κατεύθυνση της ζώνης ασφαλείας.
- ▶ Μεταβείτε την απέναντι πλευρά του κορμού.
- ▶ Βυθίστε τη λάμα στο δέντρο, στο ίδιο ύψος με την τομή ριζίματος.

- ▶ Δημιουργήστε την τομή ριζίματος προς την κατεύθυνση της λωρίδας θραύσης.
- ▶ Δημιουργήστε την τομή ριζίματος προς την κατεύθυνση της ζώνης ασφαλείας.

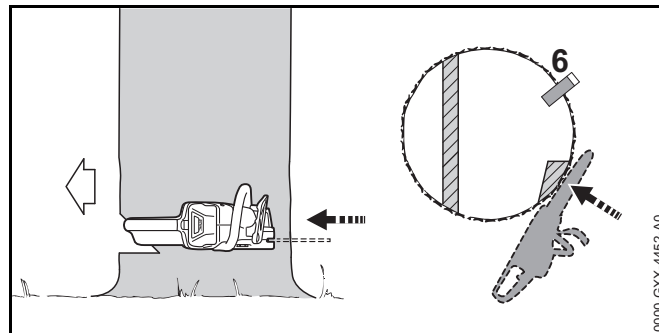



- ▶ Δημιουργήστε τη σφήνα ριζίματος. Η σφήνα ριζίματος πρέπει να έχει διαστάσεις ανάλογες με τη διάμετρο του κορμού και το πλάτος της τομής ριζίματος.
- ▶ Φωνάξτε «Πέφτει!».
- ▶ Χωρίστε τη ζώνη ασφαλείας από έξω και οριζόντια, στο ίδιο επίπεδο με την τομή ριζίματος, κρατώντας το αλυσοπρίονο με τεντωμένα χέρια. Το δέντρο πέφτει.

12.4.9 Ρίξιμο γερμένου δέντρου με κορμό μικρής διαμέτρου

Για να ριζούμε ένα γερμένο δέντρο, χρησιμοποιούμε με τομή ριζίματος και ζώνη συγκράτησης. Αυτή η τομή ριζίματος χρησιμοποιείται όταν η διάμετρος του κορμού είναι μικρότερη από το πραγματικό μήκος κοπής του αλυσοπρίονου.

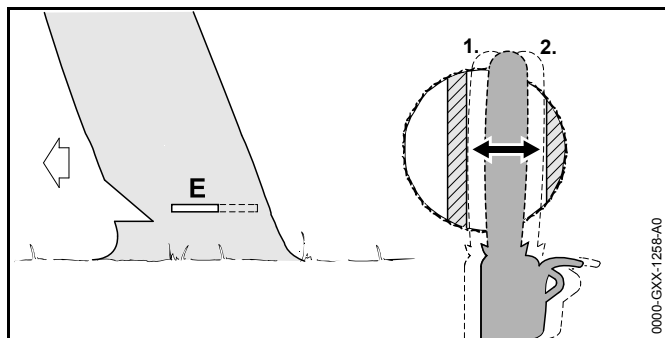
- ▶ Φωνάξτε «Πέφτει!».



- ▶ Βυθίστε τη λάμα μέσα στην τομή ριζίματος μέχρι να εμφανιστεί πάλι από την άλλη πλευρά του κορμού,  12.4.5.
- ▶ Δημιουργήστε την τομή ριζίματος προς την κατεύθυνση της λωρίδας θραύσης.
- ▶ Δημιουργήστε την τομή ριζίματος προς την κατεύθυνση της ζώνης συγκράτησης.

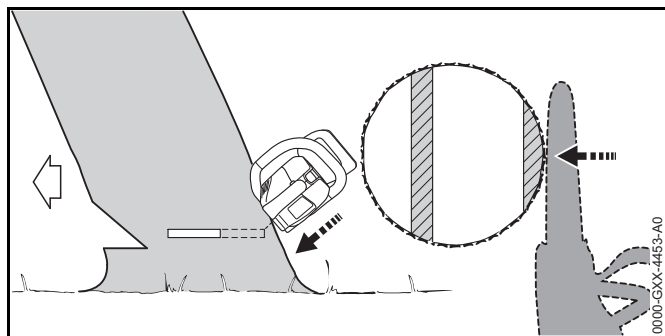

- ▶ Φωνάζετε «Πέφτει!».
- ▶ Κόψτε τη ζώνη συγκράτησης από την έξω πλευρά, λοξά από πάνω, κρατώντας το αλυσοπρίονο με τεντωμένα χέρια. Το δέντρο πέφτει.

12.4.10 Ριζίμο γερμένου δέντρου με κορμό μεγάλης διαμέτρου

Για το ριζίμο ενός γερμένου δέντρου χρησιμοποιούμε μια τομή ριζίματος με ζώνη συγκράτησης. Αυτή η τομή ριζίματος χρησιμοποιείται όταν η διάμετρος του κορμού είναι μεγαλύτερη από το πραγματικό μήκος κοπής του αλυσοπρίονου.

- ▶ Φωνάζετε «Πέφτει!».

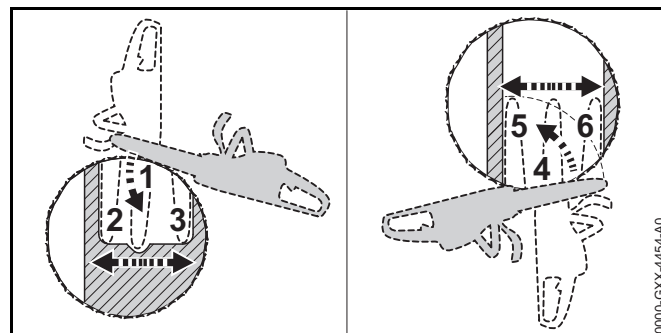

- ▶ Στηρίξτε το αλυσοπρίονο στα νύχια πίσω από τη ζώνη συγκράτησης, στο ύψος της τομής ριζίματος, και χρησιμοποιήστε τα σαν σημείο στροφής.
- ▶ Οδηγήστε το αλυσοπρίονο οριζόντια μέσα στην τομή ριζίματος και περιστρέψτε το όσο είναι δυνατόν.
- ▶ Δημιουργήστε την τομή ριζίματος προς την κατεύθυνση της λωρίδας θραύσης.
- ▶ Δημιουργήστε την τομή ριζίματος προς την κατεύθυνση της ζώνης συγκράτησης.
- ▶ Μεταβείτε την απέναντι πλευρά του κορμού.
- ▶ Στηρίξτε το αλυσοπρίονο στα νύχια πίσω από τη λωρίδα θραύσης, στο ύψος της τομής ριζίματος, και χρησιμοποιήστε τα σαν σημείο στροφής.
- ▶ Οδηγήστε το αλυσοπρίονο οριζόντια μέσα στην τομή ριζίματος και περιστρέψτε το όσο είναι δυνατόν.
- ▶ Δημιουργήστε την τομή ριζίματος προς την κατεύθυνση της λωρίδας θραύσης.
- ▶ Δημιουργήστε την τομή ριζίματος προς την κατεύθυνση της ζώνης συγκράτησης.

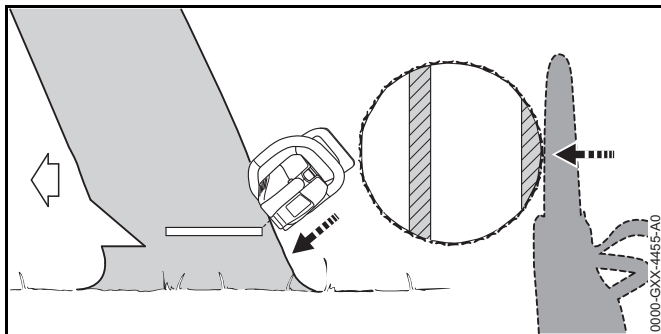

- ▶ Φωνάξτε «Πέφτει!».
- ▶ Κόψτε τη ζώνη συγκράτησης από την έξω πλευρά, λοξά από πάνω, κρατώντας το αλυσοπρίονο με τεντωμένα χέρια.
Το δέντρο πέφτει.

13 Μετά την εργασία

13.1 Μετά την εργασία

- ▶ Σβήστε το αλυσοπρίονο, δέστε το φρένο αλυσίδας και αφαιρέστε τη μπαταρία.
- ▶ Αν το αλυσοπρίονο είναι βρεγμένο, αφήστε το να στεγνώσει.
- ▶ Αν η μπαταρία είναι βρεγμένη, αφήστε την να στεγνώσει.
- ▶ Καθαρίστε το αλυσοπρίονο.
- ▶ Καθαρίστε τη λάμα και την αλυσίδα.
- ▶ Ξεβιδώστε την πεταλούδα.
- ▶ Στρέψτε το γρανάζι τάνυσης αριστερόστροφα κατά 2 πλήρεις στροφές.
Η αλυσίδα χαλαρώνει.
- ▶ Σφίξτε την πεταλούδα.
- ▶ Περάστε την προστατευτική θήκη της αλυσίδας πάνω στη λάμα, έτσι ώστε να καλύπτει ολόκληρη τη λάμα.
- ▶ Καθαρίστε τη μπαταρία.

14 Μεταφορά

14.1 Μεταφορά του αλυσοπρίονου

- ▶ Σβήστε το αλυσοπρίονο, δέστε το φρένο αλυσίδας και αφαιρέστε τη μπαταρία.
- ▶ Περάστε την προστατευτική θήκη της αλυσίδας πάνω στη λάμα, έτσι ώστε να καλύπτει ολόκληρη τη λάμα.
- ▶ Μεταφέρετε το αλυσοπρίονο με το δεξί χέρι στη σωληνωτή λαβή, με τη λάμα στραμμένη προς τα πίσω.
- ▶ Αν το αλυσοπρίονο μεταφέρεται σε αυτοκίνητο, φροντίστε να μη μπορέσει να ανατραπεί ή να μετακινηθεί.

14.2 Μεταφορά μπαταρίας

- ▶ Σβήστε το αλυσοπρίονο, δέστε το φρένο αλυσίδας και αφαιρέστε τη μπαταρία.
- ▶ Βεβαιωθείτε ότι η μπαταρία είναι σε ασφαλή κατάσταση.
- ▶ Συσκευάστε τη μπαταρία με τέτοιο τρόπο, ώστε να ικανοποιούνται οι εξής συνθήκες:
 - Η συσκευασία είναι ηλεκτρικά μη αγώγιμη.
 - Η μπαταρία δεν μπορεί να μετακινηθεί μέσα στη συσκευασία.
- ▶ Ασφαλίστε τη συσκευασία με τέτοιο τρόπο, ώστε να μη μπορεί να μετακινηθεί.

Η μπαταρία υπόκειται στους κανόνες μεταφοράς επικινδυνων αγαθών. Η μπαταρία χαρακτηρίζεται ως μπαταρία τύπου UN 3480 (μπαταρία ιόντων λιθίου) και έχει εγκριθεί σύμφωνα με το Μέρος III, παράγραφος 38.3, του Εγχειριδίου Δοκιμών και Κριτηρίων του ΟΗΕ.

Μπορείτε να συμβουλευθείτε τους κανονισμούς μεταφοράς στην ιστοσελίδα www.stihl.com/safety-data-sheets.

15 Φύλαξη

15.1 Φύλαξη αλυσοπρίονου

- ▶ Σβήστε το αλυσοπρίονο, δέστε το φρένο αλυσίδας και αφαιρέστε τη μπαταρία.

- ▶ Περάστε την προστατευτική θήκη της αλυσίδας πάνω στη λάμα, έτσι ώστε να καλύπτει ολόκληρη τη λάμα.
- ▶ Φυλάσσετε το αλυσοπρίονο σύμφωνα με τα εξής κριτήρια:
 - Το αλυσοπρίονο βρίσκεται μακριά από τα παιδιά.
 - Το αλυσοπρίονο είναι καθαρό και στεγνό.
- ▶ Αν το αλυσοπρίονο πρόκειται να αποθηκευθεί για διάστημα μεγαλύτερο από 3 μήνες, αφαιρέστε τη λάμα και την αλυσίδα.

15.2 Φύλαξη μπαταρίας

Η STIHL συνιστά να φυλάσσετε τη μπαταρία σε κατάσταση φόρτισης μεταξύ 40% και 60% (2 πράσινες λυχνίες).

- ▶ Φυλάσσετε τη μπαταρία με τέτοιο τρόπο, ώστε να ικανοποιούνται οι εξής συνθήκες:
 - Η μπαταρία βρίσκεται μακριά από τα παιδιά.
 - Η μπαταρία είναι καθαρή και στεγνή.
 - Η μπαταρία βρίσκεται μέσα σε κλειστό χώρο.
 - Η μπαταρία πρέπει να φυλάσσεται χωριστά από το αλυσοπρίονο και τον φορτιστή.
 - Η μπαταρία φυλάσσεται σε ηλεκτρικά μη αγώγιμη συσκευασία.
 - Η μπαταρία βρίσκεται σε θερμοκρασία μεταξύ - 10 °C και + 50 °C.

15.3 Φύλαξη φορτιστή

- ▶ Αποσυνδέστε το καλώδιο τροφοδοσίας από την πρίζα.
- ▶ Αφαιρέστε τη μπαταρία.

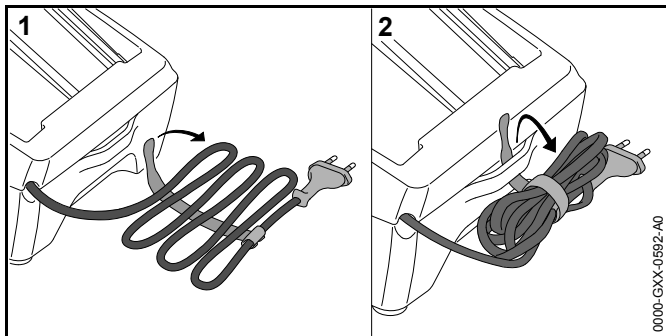

000-CXK-0592-AD

- ▶ Τυλίξτε το καλώδιο τροφοδοσίας και στερεώστε το στον φορτιστή.
- ▶ Φυλάσσετε τον φορτιστή με τέτοιο τρόπο, ώστε να ικανοποιούνται οι εξής συνθήκες:
 - Ο φορτιστής βρίσκεται μακριά από τα παιδιά.
 - Ο φορτιστής είναι καθαρός και στεγνός.
 - Ο φορτιστής βρίσκεται μέσα σε κλειστό χώρο.
 - Ο φορτιστής φυλάσσεται χωριστά από τη μπαταρία.
 - Ο φορτιστής δεν είναι κρεμασμένος από το καλώδιο τροφοδοσίας.
 - Ο φορτιστής βρίσκεται σε θερμοκρασία μεταξύ +5 °C και +40 °C.

16 Καθάρισμα

16.1 Καθάρισμα αλυσοπρίονου

- ▶ Σβήστε το αλυσοπρίονο, δέστε το φρένο αλυσίδας και αφαιρέστε τη μπαταρία.
- ▶ Καθαρίστε το αλυσοπρίονο με ένα υγρό πανί ή διαλυτικό ρητίνης STIHL.
- ▶ Αφαιρέστε το καπάκι της καμπάνας.
- ▶ Καθαρίστε την περιοχή γύρω από την καμπάνα με ένα υγρό πανί ή διαλυτικό ρητίνης STIHL.
- ▶ Αφαιρέστε τυχόν ξένα σώματα από την υποδοχή της μπαταρίας και καθαρίστε την υποδοχή της μπαταρίας με ένα υγρό πανί.
- ▶ Καθαρίστε τις ηλεκτρικές επαφές μέσα την υποδοχή της μπαταρίας με ένα πινέλο ή μια μαλακή βούρτσα.
- ▶ Τοποθετήστε το καπάκι της καμπάνας.

16.2 Καθάρισμα λάμας και αλυσίδας

- ▶ Σβήστε το αλυσοπρίονο, δέστε το φρένο αλυσίδας και αφαιρέστε τη μπαταρία.
- ▶ Αφαιρέστε τη λάμα και την αλυσίδα.

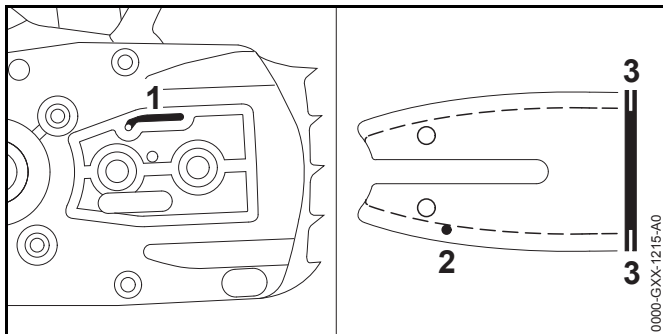

- ▶ Καθαρίστε το κανάλι εξόδου του λαδιού (1), την οπή εισόδου του λαδιού (2) και το αυλάκι (3) με ένα πινέλο, μια μαλακή βούρτσα ή διαλυτικό ρητίνης STIHL.
- ▶ Καθαρίστε την αλυσίδα με ένα πινέλο, μια μαλακή βούρτσα ή διαλυτικό ρητίνης STIHL.
- ▶ Τοποθετήστε τη λάμα και την αλυσίδα.

16.3 Καθάρισμα μπαταρίας

- ▶ Καθαρίστε τη μπαταρία με ένα υγρό πανί.

16.4 Καθάρισμα φορτιστή

- ▶ Αποσυνδέστε το καλώδιο τροφοδοσίας από την πρίζα.
- ▶ Καθαρίστε τον φορτιστή με ένα υγρό πανί.
- ▶ Καθαρίστε τις ηλεκτρικές επαφές του φορτιστή με ένα πινέλο ή μια μαλακή βούρτσα.

17 Συντήρηση

17.1 Αφαίρεση των γρεζιών από τη λάμα

Στην εξωτερική πλευρά της λάμας μπορεί να σχηματιστούν γρεζιά.

- ▶ Αφαιρέστε τα γρέζια με μια επίπεδη λίμα ή με έναν ευθυγραμμιστή λάμας της STIHL.
- ▶ Αν έχετε οποιαδήποτε απορία, απευθυνθείτε στον πιστοποιημένο αντιπρόσωπο της STIHL.

17.2 Τρόχισμα αλυσίδας

Το σωστό τρόχισμα της αλυσίδας απαιτεί πολλή εξάσκηση.

Για το σωστό τρόχισμα της αλυσίδας μπορούν να σας βοηθήσουν οι λίμες STIHL, τα βοηθήματα τροχίσματος STIHL, τα τροχιστικά STIHL και το φυλλάδιο «Τρόχισμα αλυσίδων STIHL». Μπορείτε να βρείτε το φυλλάδιο στην ιστοσελίδα www.stihl.com/sharpening-brochure.

Η STIHL συνιστά να αναθέσετε το τρόχισμα της αλυσίδας στον πιστοποιημένο αντιπρόσωπο της STIHL.

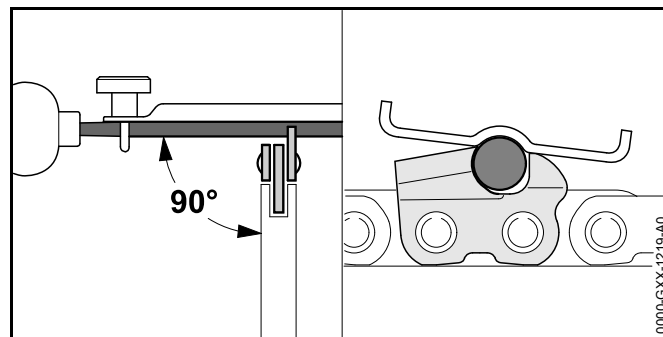

- ▶ Τροχίστε κάθε δόντι κοπής με μια στρογγυλή λίμα, σύμφωνα με τα εξής κριτήρια:
 - Η στρογγυλή λίμα ταιριάζει στο βήμα της αλυσίδας.
 - Κινείτε τη στρογγυλή λίμα από μέσα προς τα έξω.
 - Κινείτε τη στρογγυλή λίμα σε ορθή γωνία προς τη λάμα.
 - Τηρείτε τη γωνία τροχίσματος των 30°.

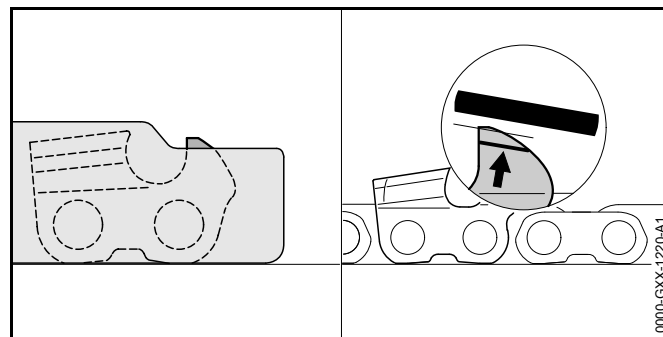

- ▶ Τροχίστε τους οδηγούς βάθους με μια επίπεδη λίμα, μέχρι το ύψος τους να είναι ίδιο με αυτό τη καλίμπρα τροχίσματος STIHL και να είναι παράλληλοι με το σημάδι φθοράς. Η καλίμπρα τροχίσματος STIHL πρέπει να είναι κατάλληλη για το βήμα της αλυσίδας.
- ▶ Αν έχετε οποιαδήποτε απορία, απευθυνθείτε στον πιστοποιημένο αντιπρόσωπο της STIHL.

17.3 Συντήρηση φρένου αλυσίδας

Συντήρηση του φρένου αλυσίδας δεν μπορεί να γίνει από τον χρήστη.

- ▶ Το φρένο αλυσίδας πρέπει να συντηρείται από τον αντιπρόσωπο της STIHL σύμφωνα με τα εξής χρονικά διαστήματα:
 - Επαγγελματική χρήση: κάθε τρίμηνο
 - Ερασιτεχνική χρήση: κάθε εξάμηνο
 - Περιστασιακή χρήση: κάθε χρόνο

18 Επισκευή

18.1 Επισκευή αλυσοπρίονου, μπαταρίας και φορτιστή

Επισκευή του αλυσοπρίονου, της λάμας, της αλυσίδας, της μπαταρίας ή του φορτιστή δεν μπορεί να γίνει από τον χρήστη.

- ▶ Αν υπάρχει ζημιά στο αλυσοπρίονο, στη λάμα ή στην αλυσίδα, μη χρησιμοποιήσετε το αλυσοπρίονο, τη λάμα ή την αλυσίδα αλλά απευθυνθείτε στον πιστοποιημένο αντιπρόσωπο της STIHL.
- ▶ Μπαταρία που έχει ελάττωμα ή ζημιά πρέπει να αντικατασταθεί.
- ▶ Φορτιστής που έχει ελάττωμα ή ζημιά πρέπει να αντικατασταθεί.
- ▶ Αν υπάρχει ελάττωμα ή ζημιά στο καλώδιο τροφοδοσίας, μη χρησιμοποιήσετε τον φορτιστή ή το καλώδιο τροφοδοσίας αλλά ζητήστε από τον πιστοποιημένο αντιπρόσωπο της STIHL να το αντικαταστήσει.

19 Αντιμετώπιση βλαβών

19.1 Αντιμετώπιση βλαβών αλυσοπρίονου ή μπαταρίας

Βλάβη	Λυχνίες μπαταρίας	Αιτία	Αντιμετώπιση
Το αλυσοπρίονο δεν λειτουργεί όταν το ενεργοποιείτε.	1 λυχνία αναβοσβήνει σε πράσινο χρώμα.	Η μπαταρία είναι ανεπαρκώς φορτισμένη.	► Φορτίστε τη μπαταρία.
	1 λυχνία ανάβει σταθερά σε κόκκινο χρώμα.	Η μπαταρία είναι πολύ ζεστή ή πολύ κρύα.	► Δέστε το φρένο αλυσίδας και αφαιρέστε τη μπαταρία. ► Αφήστε τη μπαταρία να κρυώσει ή να ζεσταθεί.
	3 λυχνίες αναβοσβήνουν σε κόκκινο χρώμα.	Υπάρχει βλάβη στο αλυσοπρίονο.	► Δέστε το φρένο αλυσίδας και αφαιρέστε τη μπαταρία. ► Καθαρίστε τις ηλεκτρικές επαφές μέσα στην υποδοχή της μπαταρίας. ► Τοποθετήστε τη μπαταρία. ► Λύστε το φρένο αλυσίδας. ► Θέστε το αλυσοπρίονο σε λειτουργία. ► Αν και πάλι αναβοσβήνουν 3 κόκκινες λυχνίες, μη χρησιμοποιήσετε το αλυσοπρίονο αλλά απευθυνθείτε στον πιστοποιημένο αντιπρόσωπο της STIHL.
	3 λυχνίες αναβοσβήνουν σε κόκκινο χρώμα.	Το αλυσοπρίονο είναι πολύ ζεστό.	► Δέστε το φρένο αλυσίδας και αφαιρέστε τη μπαταρία. ► Αφήστε το αλυσοπρίονο να κρυώσει.
	4 λυχνίες αναβοσβήνουν σε κόκκινο χρώμα.	Βλάβη στη μπαταρία.	► Δέστε το φρένο αλυσίδας. Αφαιρέστε τη μπαταρία και τοποθετήστε την ξανά. ► Λύστε το φρένο αλυσίδας. ► Θέστε το αλυσοπρίονο σε λειτουργία. ► Αν και πάλι αναβοσβήνουν 4 κόκκινες λυχνίες, μη χρησιμοποιήσετε τη μπαταρία αλλά απευθυνθείτε στον πιστοποιημένο αντιπρόσωπο της STIHL.
		Η ηλεκτρική σύνδεση ανάμεσα στο αλυσοπρίονο και τη μπαταρία έχει διακοπεί.	► Αφαιρέστε τη μπαταρία. ► Καθαρίστε τις ηλεκτρικές επαφές μέσα στην υποδοχή της μπαταρίας. ► Τοποθετήστε τη μπαταρία.

Βλάβη	Λυχνίες μπαταρίας	Αιτία	Αντιμετώπιση
		Το αλυσοπρίονο ή η μπαταρία έχει βραχεί.	▶ Αφήστε το αλυσοπρίονο ή την μπαταρία να στεγνώσει.
Το αλυσοπρίονο κλείνει στη διάρκεια της λειτουργίας.	3 λυχνίες αναβοσβήνουν σε κόκκινο χρώμα.	Το αλυσοπρίονο είναι πολύ ζεστό.	▶ Δέστε το φρένο αλυσίδας και αφαιρέστε τη μπαταρία. ▶ Αφήστε το αλυσοπρίονο να κρυώσει.
		Υπάρχει βλάβη στο ηλεκτρικό κύκλωμα.	▶ Αφαιρέστε τη μπαταρία και τοποθετήστε την ξανά. ▶ Θέστε το αλυσοπρίονο σε λειτουργία.
Ο χρόνος λειτουργίας του αλυσοπρίονο είναι πολύ μικρός.		Η μπαταρία δεν είναι πλήρως φορτισμένη.	▶ Φορτίστε τη μπαταρία πλήρως.
		Η μπαταρία έχει φτάσει στο τέλος της διάρκειας ζωής της.	▶ Αλλάξτε τη μπαταρία.
Η διαδικασία φόρτισης δεν ξεκινά όταν τοποθετείτε τη μπαταρία στον φορτιστή.	1 λυχνία ανάβει σταθερά σε κόκκινο χρώμα.	Η μπαταρία είναι πολύ ζεστή ή πολύ κρύα.	▶ Αφήστε την μπαταρία μέσα στον φορτιστή. Η διαδικασία φόρτισης θα ξεκινήσει αυτόματα μόλις επιτευχθεί η επιτρεπόμενη θερμοκρασία.

19.2 Αντιμετώπιση βλαβών φορτιστή

Βλάβη	Λυχνίες φορτιστή	Αιτία	Αντιμετώπιση
Η μπαταρία δεν φορτίζεται.	Η λυχνία αναβοσβήνει σε κόκκινο χρώμα.	Η ηλεκτρική σύνδεση ανάμεσα στον φορτιστή και τη μπαταρία έχει διακοπεί.	▶ Αφαιρέστε τη μπαταρία. ▶ Καθαρίστε τις ηλεκτρικές επαφές του φορτιστή. ▶ Τοποθετήστε τη μπαταρία.
		Υπάρχει βλάβη στον φορτιστή.	▶ Μη χρησιμοποιήσετε τον φορτιστή αλλά απευθυνθείτε στον πιστοποιημένο αντιπρόσωπο της STIHL.

20 Τεχνικά χαρακτηριστικά

20.1 Αλυσσπρίονα STIHL MSA 120 C, MSA 140 C

MSA 120 C

- Επιτρεπόμενη μπαταρία: STIHL AK
- Βάρος χωρίς μπαταρία, λάμα και αλυσίδα: 2,3 kg
- Μέγιστη χωρητικότητα δοχείου λαδιού: 110 cm³ (0,11 L)

MSA 140 C

- Επιτρεπόμενη μπαταρία: STIHL AK
- Βάρος χωρίς μπαταρία, λάμα και αλυσίδα: 2,2 kg
- Μέγιστη χωρητικότητα δοχείου λαδιού: 110 cm³ (0,11 L)

20.2 Καμπάνες και ταχύτητες αλυσίδας

MSA 120 C

Μπορούν να χρησιμοποιούνται οι εξής καμπάνες, που εξασφαλίζουν την αναφερόμενη μέγιστη ταχύτητα της αλυσίδας:

- 6 δοντιών για βήμα αλυσίδας 1/4" P: 14,0 m/s

MSA 140 C

Μπορούν να χρησιμοποιούνται οι εξής καμπάνες, που εξασφαλίζουν την αναφερόμενη μέγιστη ταχύτητα της αλυσίδας:

- 6 δοντιών για 1/4" P: 14,0 m/s

20.3 Ελάχιστο βάθος αυλακιού της λάμας

Το ελάχιστο βάθος αυλακιού εξαρτάται από το βήμα της λάμας.

- 1/4" P: 4 mm

20.4 Μπαταρία STIHL AK

- Τεχνολογία μπαταρίας: Ιόντων λιθίου
- Τάση: 36 V
- Χωρητικότητα σε Ah: Βλέπε πινακίδα τύπου
- Ενεργειακό περιεχόμενο σε Wh: Βλέπε πινακίδα τύπου
- Βάρος σε kg: Βλέπε πινακίδα τύπου
- Επιτρεπόμενα όρια θερμοκρασίας για λειτουργία και φύλαξη: - 10 °C έως + 50 °C

20.5 Φορτιστής STIHL AL 101

- Ονομαστική τάση: βλέπε πινακίδα ισχύος
- Συχνότητα: Βλέπε πινακίδα ισχύος
- Ονομαστική ισχύς: βλέπε πινακίδα ισχύος
- Ρεύμα φόρτισης: βλέπε πινακίδα ισχύος
- Επιτρεπόμενα όρια θερμοκρασίας για λειτουργία και φύλαξη: + 5 °C έως + 40 °C

Για τους χρόνους φόρτισης μπορείτε να συμβουλευθείτε την ιστοσελίδα www.stihl.com/charging-times.

20.6 Τιμές θορύβου και δονήσεων

Ο συντελεστής K για τη στάθμη ηχοπίεσης ανέρχεται σε 2 dB(A). Ο συντελεστής K για τη στάθμη ηχητικής ισχύος ανέρχεται σε 2 dB(A). Ο συντελεστής K για τις δονήσεις ανέρχεται σε 2 m/s².

MSA 120 C

Η STIHL συνιστά να φοράτε ωτασπίδες.

- Στάθμη ηχοπίεσης L_{pA} μετρούμενη σύμφωνα με το πρότυπο EN 60745-2-13: 83 dB(A)
- Στάθμη ηχητικής ισχύος L_{wA} μετρούμενη σύμφωνα με το πρότυπο EN 60745-2-13: 94 dB(A)
- Δονήσεις a_{hν} μετρούμενες σύμφωνα με το πρότυπο EN 60745-2-13:
 - λαβή χειρισμού: < 3,2 m/s²

- σωληνωτή λαβή: < 3,4 m/s.

MSA 140 C

Η STIHL συνιστά να φοράτε ωτασπίδες.

- Στάθμη ηχοπίεσης L_{pA} μετρούμενη σύμφωνα με το πρότυπο EN 60745-2-13: 83 dB(A)
- Στάθμη ηχητικής ισχύος L_{WA} μετρούμενη σύμφωνα με το πρότυπο EN 60745-2-13: 94 dB(A)
- Δονήσεις a_{hv} μετρούμενες σύμφωνα με το πρότυπο EN 60745-2-13:
 - λαβή χειρισμού: < 4,8 m/s²
 - σωληνωτή λαβή: < 4,3 m/s.

Οι αναφερόμενες τιμές δονήσεων έχουν μετρηθεί με τυποποιημένη διαδικασία ελέγχου και μπορούν να θεωρηθούν κατάλληλες για τη σύγκριση ηλεκτρικών μηχανημάτων. Οι πραγματικά παραγόμενες τιμές δονήσεων ενδέχεται να διαφέρουν από τις αναφερόμενες τιμές, ανάλογα με τον τρόπο χρήσης του μηχανήματος. Οι αναφερόμενες τιμές δονήσεων μπορούν να χρησιμοποιηθούν για μια πρώτη εκτίμηση της καταπόνησης από δονήσεις. Οι πραγματική καταπόνηση από δονήσεις πρέπει να προσδιοριστεί με εκτίμηση. Στην εκτίμηση αυτή μπορεί να λαμβάνονται υπόψη και τα χρονικά διαστήματα κατά τα οποία το ηλεκτρικό μηχάνημα είναι εκτός λειτουργίας, καθώς και τα διαστήματα κατά τα οποία είναι μεν σε λειτουργία αλλά χωρίς να προκαλεί καταπονήσεις.

20.7 REACH

REACH είναι το διακριτικό όνομα ενός κανονισμού των ΕΚ για την καταχώριση, την αξιολόγηση και την αδειοδότηση χημικών προϊόντων.

Για πληροφορίες σχετικά με την τήρηση του συστήματος REACH, συμβουλευθείτε την ιστοσελίδα www.stihl.com/reach.

21 Συνδυασμοί λάμας και αλυσίδας

21.1 Αλυσοπρίονα STIHL MSA 120 C, MSA 140 C

Βήμα	Πάχος οδηγών/ πλάτος αυλακιού	Μήκος	Λάμα	Αριθμός δοντιών γρναζιού μύτης	Αριθμός οδηγών	Αλυσίδα
1/4" P	1,1 mm	25 cm	Rollomatic E Mini	8	56	71 PM3 (Σειρά 3670)
		30 cm	Rollomatic E Mini		64	

Το μήκος κοπής μιας λάμας εξαρτάται από το χρησιμοποιούμενο αλυσοπρίονο και την αλυσίδα. Το πραγματικό μήκος κοπής μιας λάμας μπορεί να είναι μικρότερο από το αναφερόμενο μήκος.

22 Ανταλλακτικά και παρελκόμενα

22.1 Ανταλλακτικά και παρελκόμενα

STIHL® Τα σύμβολα αυτά χαρακτηρίζουν τα γνήσια ανταλλακτικά και τα γνήσια παρελκόμενα της STIHL.

Η STIHL συνιστά να χρησιμοποιείτε γνήσια ανταλλακτικά και παρελκόμενα της STIHL.

Τα γνήσια ανταλλακτικά και παρελκόμενα STIHL είναι διαθέσιμα στον πιστοποιημένο αντιπρόσωπο της STIHL.

23 Απόρριψη

23.1 Απόρριψη αλυσοπρίονου, μπαταρίας και φορτιστή

Για πληροφορίες σχετικά με την απόρριψη μπορείτε να απευθυνθείτε στον αντιπρόσωπο της STIHL.

- ▶ Απορρίψτε το αλυσοπρίονο, τη λάμα, την αλυσίδα, τη μπαταρία, τον φορτιστή, τα παρελκόμενα και τη συσκευασία σύμφωνα με τους κανονισμούς και με σεβασμό για τη φύση.

24 Δήλωση συμμόρφωσης ΕΕ

24.1 Αλυσοπρίονα STIHL MSA 120 C, MSA 140 C

ANDREAS STIHL AG & Co. KG

Badstraße 115

D-71336 Waiblingen

Γερμανία

δηλώνει με αποκλειστική της ευθύνη ότι

- Τύπος: Επαναφορτιζόμενο αλυσοπρίονο
- Κατασκευαστής: STIHL

- Τύπος: MSA 120 C, κωδικός σειράς: 1254
- Τύπος: MSA 140 C, κωδικός σειράς: 1254

ανταποκρίνεται στις σχετικές διατάξεις των οδηγιών 2011/65/ΕΕ, 2006/42/ΕΚ, 2014/30/ΕΕ και 2000/14/ΕΚ και έχει σχεδιαστεί και κατασκευαστεί σύμφωνα με τα εξής πρότυπα, όπως ισχύουν κατά την εκάστοτε ημερομηνία παραγωγής: EN 55014–1, EN 55014–2, EN 60745–1 και EN 60745–2–13.

Η εξέταση τύπου ΕΚ σύμφωνα με την Οδηγία 2006/42/ΕΚ, άρθρο 12.3(β), διενεργήθηκε από: VDE Prüf- u. Zertifizierungsinstitut (NB 0366), Merianstraße 28, 63069 Offenbach, Γερμανία

- Αριθμός πιστοποίησης:
 - MSA 120 C: 40043471
 - MSA 140 C: 40045658

Ο προσδιορισμός της μετρημένης και εγγυημένης στάθμης ηχητικής ισχύος πραγματοποιήθηκε σύμφωνα με την Οδηγία 2000/14/ΕΚ, παράρτημα V.

MSA 120 C

- Μετρημένη στάθμη ηχητικής πίεσης: 95 dB(A)
- Εγγυημένη στάθμη ηχητικής ισχύος: 97 dB(A)

MSA 140 C

- Μετρημένη στάθμη ηχητικής πίεσης: 96 dB(A)
- Μετρημένη στάθμη ηχητικής πίεσης: 98 dB(A)

Ο τεχνικός φάκελος φυλάσσεται στο τμήμα Εγκρίσεις προϊόντων της ANDREAS STIHL AG & Co. KG.

Το έτος κατασκευής, η χώρα κατασκευής και ο αριθμός του μηχανήματος αναγράφονται πάνω στο αλυσοπρίονο.

Waiblingen, 01/10/2017

ANDREAS STIHL AG & Co. KG

Κ.Ε.



Thomas Elsner, Επικεφαλής τμήματος διαχείρισης προϊόντων και υπηρεσιών

24.2 Βεβαίωση συμμόρφωσης για φορτιστή STIHL AL 101

Αυτός ο φορτιστής έχει κατασκευαστεί και τεθεί στην κυκλοφορία σύμφωνα με τις ακόλουθες οδηγίες: 2014/35/ΕΕ, 2014/30/ΕΕ και 2011/65/ΕΕ.

Το έτος κατασκευής, η χώρα κατασκευής και ο αριθμός του μηχανήματος αναγράφονται πάνω στον φορτιστή.

Η πλήρης δήλωση συμμόρφωσης ΕΚ διατίθεται από την εταιρεία ANDREAS STIHL AG & Co. KG, Badstraße 115, 71336 Waiblingen, Γερμανία.

25 Γενικές οδηγίες ασφάλειας για ηλεκτρικά μηχανήματα

25.1 Εισαγωγή

Το κεφάλαιο αυτό περιέχει τις γενικές προφυλάξεις ασφαλείας του ευρωπαϊκού προτύπου EN/IEC 60745 για τα χειρόφερα ηλεκτρικά εργαλεία που λειτουργούν με κινητήρα, με τη μορφή που αυτές διατυπώνονται στο πρότυπο.

Η STIHL είναι υποχρεωμένη να παραθέτει αυτά τα κείμενα.

Οι προφυλάξεις ασφαλείας για την αποφυγή ηλεκτροπληξίας που αναφέρονται στην ενότητα «Ηλεκτρική ασφάλεια» δεν εφαρμόζονται στα επαναφορτιζόμενα προϊόντα της STIHL.



ΠΡΟΕΙΔΟΠΟΙΗΣΗ

Διαβάστε όλες τις οδηγίες ασφάλειας και υποδείξεις. Αν δεν τηρείτε τις οδηγίες ασφάλειας και τις υποδείξεις, υπάρχει κίνδυνος να προκληθεί ηλεκτροπληξία, πυρκαγιά ή/και σοβαροί τραυματισμοί. **Φυλάξτε όλες τις οδηγίες ασφάλειας και τις υποδείξεις για μελλοντική χρήση.**

Ο όρος «ηλεκτρικό μηχανήμα» που χρησιμοποιείται στις οδηγίες ασφαλείας αναφέρεται τόσο σε μηχανήματα που τροφοδοτούνται από το ηλεκτρικό δίκτυο (με καλώδιο τροφοδοσίας) όσο και σε μηχανήματα που λειτουργούν με μπαταρία (χωρίς καλώδιο τροφοδοσίας).

25.2 Ασφάλεια στον χώρο εργασίας

- a) **Διατηρείτε τον χώρο εργασίας σας τακτοποιημένο και φροντίζετε για κατάλληλο φωτισμό.** Η έλλειψη τάξης και ο κακός φωτισμός του χώρου εργασίας μπορούν να οδηγήσουν σε ατυχήματα.
- b) **Μη χρησιμοποιείτε το ηλεκτρικό μηχανήμα σε εκρηκτικό περιβάλλον όπου υπάρχουν εύφλεκτα υγρά, αέρια ή σκόνης.** Τα ηλεκτρικά μηχανήματα παράγουν σπινθήρες που μπορούν να προκαλέσουν την ανάφλεξη σκόνης ή ατμών.
- c) **Κατά τη χρήση του ηλεκτρικού μηχανήματος, διατηρείτε παιδιά και άλλα άτομα σε ασφαλή απόσταση.** Αν αφαιρεθείτε, μπορεί να χάσετε τον έλεγχο του μηχανήματος.

25.3 Ηλεκτρική ασφάλεια

- a) **Το φως του ηλεκτρικού εργαλείου πρέπει να ταιριάζει με την πρίζα. Δεν επιτρέπεται να γίνει καμία αλλαγή ή μετατροπή στο φως. Μη χρησιμοποιείτε φως προσαρμογής (αντάπτορα) σε συνδυασμό με γειωμένα ηλεκτρικά εργαλεία.** Ο κίνδυνος ηλεκτροπληξίας είναι μειωμένος όταν διατηρείτε το φως στην αρχική του κατάσταση και χρησιμοποιείτε κατάλληλη πρίζα.
- b) **Αποφεύγετε την επαφή του σώματος με γειωμένες επιφάνειες όπως σωλήνες, καλοριφέρ, κουζίνες και ψυγεία.** Υπάρχει μεγαλύτερος κίνδυνος ηλεκτροπληξίας όταν το σώμα είναι γειωμένο.

- c) **Διατηρείτε τα ηλεκτρικά εργαλεία μακριά από βροχή και υγρασία.** Η διείσδυση νερού μέσα στο ηλεκτρικό εργαλείο αυξάνει τον κίνδυνο ηλεκτροπληξίας.
- d) **Μη χρησιμοποιείτε το καλώδιο για να μεταφέρετε ή να κρεμάσετε το ηλεκτρικό εργαλείο, ή για να τραβήξετε το φως από την πρίζα. Διατηρείτε το καλώδιο μακριά από θερμότητα, λάδι, αιχμηρές ακμές ή κινούμενα μέρη μηχανημάτων.** Ζημιές και συστροφή των καλωδίων αυξάνουν τον κίνδυνο ηλεκτροπληξίας.
- e) **Όταν εργάζεστε με το ηλεκτρικό εργαλείο σε υπαίθριο χώρο, να χρησιμοποιείτε μόνο καλώδια επέκτασης (μπαλαντέζα) που να είναι κατάλληλα και για εξωτερική χρήση.** Η χρήση καλωδίου επέκτασης που είναι κατάλληλο για εξωτερική χρήση μειώνει τον κίνδυνο ηλεκτροπληξίας.
- f) **Αν δεν μπορείτε να αποφύγετε τη χρήση του ηλεκτρικού εργαλείου σε υγρό περιβάλλον, χρησιμοποιείτε ασφαλειοδιακόπτη διαρροής προς γη («ρελέ»).** Η χρήση ασφαλειοδιακόπτη διαρροής προς γη μειώνει τον κίνδυνο ηλεκτροπληξίας.

25.4 Ασφάλεια ατόμων

- a) **Η εργασία με ηλεκτρικό εργαλείο απαιτεί μεγάλη προσοχή, περίσκεψη και καλό έλεγχο των κινήσεών σας.** Μη χρησιμοποιείτε ηλεκτρικό εργαλείο όταν είστε κουρασμένος ή όταν βρίσκεστε υπό την επήρεια ναρκωτικών, αλκοόλ ή φαρμάκων. Μια στιγμή απροσεξίας κατά τη χρήση ενός ηλεκτρικού εργαλείου μπορεί να οδηγήσει σε σοβαρούς τραυματισμούς.
- b) **Να φοράτε ατομικά μέσα προστασίας και πάντοτε γυαλιά ασφαλείας.** Η χρήση κατάλληλων μέσων ατομικής προστασίας, όπως μάσκα σκόνης, αντιολισθητικά παπούτσια, κράνος και ωτασπίδες, ανάλογα με τον τύπο και τη χρήση του ηλεκτρικού εργαλείου, μειώνει τον κίνδυνο τραυματισμού.
- c) **Αποφεύγετε την κατά λάθος ενεργοποίηση του μηχανήματος.** Βεβαιώνετε ότι το ηλεκτρικό μηχανήμα είναι σβηστό πριν σηκώσετε ή μεταφέρετε το μηχανήμα και προτού το συνδέσετε στην ηλεκτρική τροφοδοσία ή/και στη μπαταρία. Αν κρατάτε το δάχτυλο στη σκανδάλη ενώ

μεταφέρετε το ηλεκτρικό εργαλείο, ή όταν συνδέετε το μηχανήμα στην ηλεκτρική τροφοδοσία με πατημένη σκανδάλη, μπορεί να προκληθεί ατύχημα.

- d) **Αφαιρείτε τυχόν εργαλεία ρύθμισης ή το κατσαβίδι, πριν θέσετε το ηλεκτρικό εργαλείο σε λειτουργία.** Ένα εργαλείο ή κατσαβίδι που είναι συνδεδεμένο σε περιστρεφόμενο μέρος του μηχανήματος, μπορεί να προκαλέσει τραυματισμούς.
- e) **Αποφεύγετε τις αντικανονικές στάσεις του σώματος.** Φροντίστε για σταθερή στάση και διατηρείτε πάντα την ισορροπία σας. Έτσι θα έχετε καλύτερο έλεγχο του ηλεκτρικού εργαλείου σε απρόβλεπτες καταστάσεις.
- f) **Να φοράτε κατάλληλα ρούχα. Μη φοράτε φαρδιά ρούχα ή κοσμήματα.** Κρατάτε τα μαλλιά και τα ρούχα σας μακριά από περιστρεφόμενα μέρη. Τα χαλαρά ρούχα, τα κοσμήματα και τα μακριά μαλλιά μπορεί να μπλεχτούν σε κινούμενα μέρη του μηχανήματος.
- g) **Αν μπορούν να συνδεθούν συστήματα αναρρόφησης ή συλλογής σκόνης, αυτά πρέπει να συνδέονται και να χρησιμοποιούνται με κατάλληλο τρόπο.** Η χρήση συστημάτων αναρρόφησης σκόνης μπορεί να μειώσει τον κίνδυνο λόγω σκόνης.
- h) **Φροντίστε να μην αποκτήσετε ψευδή αίσθηση ασφάλειας και μην αγνοήσετε τους κανόνες ασφαλείας για ηλεκτρικά εργαλεία, ακόμα κι όταν έχετε εξοικειωθεί με το ηλεκτρικό εργαλείο.** Ένας απρόσεκτος χειρισμός μπορεί να προκαλέσει σοβαρούς τραυματισμούς μέσα σε κλάσματα του δευτερολέπτου.

25.5 Χρήση και μεταχείριση του ηλεκτρικού εργαλείου

- a) **Μην υπερφορτώνετε το μηχανήμα.** Χρησιμοποιείτε πάντα το κατάλληλο ηλεκτρικό εργαλείο για την εργασία σας. Το κατάλληλο ηλεκτρικό μηχανήμα εξασφαλίζει καλύτερα αποτελέσματα και μεγαλύτερη ασφάλεια μέσα στα σχετικά όρια ισχύος.
- b) **Μη χρησιμοποιείτε ηλεκτρικό εργαλείο με ελαττωματική σκανδάλη ή διακόπτη.** Ηλεκτρικό μηχανήμα που δεν μπορεί να τεθεί σε λειτουργία ή εκτός λειτουργίας είναι επικίνδυνο και πρέπει να επισκευαστεί.

- c) Πριν προβείτε σε οποιαδήποτε ρύθμιση του μηχανήματος, πριν αλλάξετε εξαρτήματα στα πρόσθετα εργαλεία και προτού να αφήσετε το ηλεκτρικό εργαλείο, αποσυνδέστε το φως από την πρίζα ή/και αφαιρέστε την αποσπώμενη μπαταρία. Αυτό το μέτρο ασφάλειας αποτρέπει την κατά λάθος εκκίνηση του ηλεκτρικού εργαλείου.
- d) Φυλάσσετε τα ηλεκτρικά εργαλεία που δεν χρησιμοποιείτε μακριά από παιδιά. Μην επιτρέψετε τη χρήση του μηχανήματος από άτομα που δεν είναι εξοικειωμένα με τον χειρισμό του ή δεν έχουν διαβάσει αυτές τις οδηγίες ασφάλειας. Τα ηλεκτρικά εργαλεία είναι επικίνδυνα, όταν χρησιμοποιούνται από άτομα που δεν έχουν την απαιτούμενη πείρα.
- e) Περιποιείστε επιμελώς το ηλεκτρικό εργαλείο και τα πρόσθετα εργαλεία του. Βεβαιώνεστε ότι τα κινούμενα μέρη λειτουργούν απρόσκοπτα και δεν σφηνώνονται, και ότι δεν υπάρχουν σπασμένα ή ελαττωματικά εξαρτήματα που επηρεάζουν αρνητικά τη λειτουργία του ηλεκτρικού εργαλείου. Τυχόν ελαττωματικά εξαρτήματα πρέπει να επισκευαστούν πριν τη χρήση του ηλεκτρικού εργαλείου. Πολλά ατυχήματα με ηλεκτρικά εργαλεία οφείλονται σε κακή συντήρηση.
- f) Διατηρείτε τα κοπτικά εξαρτήματα καθαρά και τροχισμένα. Η καλή περιποίηση των κοπτικών εξαρτημάτων με αιχμηρές ακμές μειώνει το σφηνωμα και διευκολύνει τον χειρισμό.
- g) Χρησιμοποιείτε το ηλεκτρικό εργαλείο, τα παρελκόμενα, τα πρόσθετα εργαλεία κ.λπ. σύμφωνα με αυτές τις οδηγίες. Λαμβάνετε υπόψη σας τις συνθήκες και το είδος της εργασίας. Η χρήση ηλεκτρικών εργαλείων για οποιαδήποτε εφαρμογή εκτός από τον προβλεπόμενο σκοπό μπορεί να οδηγήσει σε επικίνδυνες καταστάσεις.
- h) Διατηρείτε τις λαβές και επιφάνειες κρατήματος στεγνές, καθαρές και απαλλαγμένες από λάδια και γράσα. Αν οι λαβές και επιφάνειες κρατήματος δεν είναι καθαρές, δεν θα μπορούσατε να χειριστείτε και να ελέγχετε το ηλεκτρικό εργαλείο σε απρόβλεπτες καταστάσεις.

25.6 Χρήση και μεταχείριση του επαναφορτιζόμενου εργαλείου

- a) Φορτίζετε τις μπαταρίες μόνο με τους φορτιστές που συστήνει ο κατασκευαστής. Αν ένας φορτιστής που είναι κατάλληλος για ένα συγκεκριμένο είδος μπαταρίας χρησιμοποιηθεί για άλλες μπαταρίες, υπάρχει κίνδυνος πυρκαγιάς.
- b) Χρησιμοποιείτε στα ηλεκτρικά μηχανήματα μόνο τις προβλεπόμενες μπαταρίες. Η χρήση άλλων μπαταριών μπορεί να οδηγήσει σε τραυματισμούς και κίνδυνο πυρκαγιάς.
- c) Μπαταρίες που δεν χρησιμοποιούνται πρέπει να διατηρούνται μακριά από συνδετήρες, νομίσματα, κλειδιά, καρφιά, βίδες και άλλα μικρά μεταλλικά αντικείμενα που θα μπορούσαν να γεφυρώσουν τις επαφές. Ένα βραχυκύκλωμα ανάμεσα στις επαφές της μπαταρίας μπορεί να προκαλέσει έγκαιμα ή πυρκαγιά.
- d) Σε περίπτωση εσφαλμένης χρήσης, μπορεί να διαρρέυσει υγρό από τη μπαταρία. Αποφεύγετε την επαφή με αυτό το υγρό. Σε περίπτωση επαφής, πλυθείτε με νερό. Αν το υγρό έρθει σε επαφή με τα μάτια, ζητήστε επιπλέον ιατρική βοήθεια. Το υγρό που διαρρέει από τη μπαταρία μπορεί να προκαλέσει ερεθισμό του δέρματος και έγκαιμα.
- e) Μη χρησιμοποιείτε μπαταρία που έχει υποστεί ζημιά ή μετατροπή. Μπαταρίες που έχουν υποστεί ζημιά ή μετατροπή μπορούν να συμπεριφερθούν με απρόβλεπτο τρόπο και να προκαλέσουν πυρκαγιά, έκρηξη ή τραυματισμούς.
- f) Μην εκθέτετε τη μπαταρία σε φωτιά ή υψηλές θερμοκρασίες. Η φωτιά και οι θερμοκρασίες άνω των 130 °C (265 °F) μπορούν να προκαλέσουν έκρηξη.
- g) Ακολουθείτε όλες τις οδηγίες για τη φόρτιση και ποτέ μη φορτίζετε τη μπαταρία ή το επαναφορτιζόμενο μηχανήμα σε θερμοκρασία έξω από τα όρια που αναφέρονται στο εγχειρίδιο οδηγιών. Φόρτιση με λανθασμένο τρόπο ή έξω από τα επιτρεπόμενα όρια θερμοκρασίας μπορεί να προκαλέσει ζημιά στη μπαταρία και να αυξήσει τον κίνδυνο πυρκαγιάς.

25.7 Σέρβις

- a) **Επισκευές του μηχανήματός σας πρέπει να γίνονται μόνο από ειδικευμένο προσωπικό και με τη χρήση γνήσιων ανταλλακτικών.** Έτσι εξασφαλίζεται η ασφαλής κατάσταση του ηλεκτρικού εργαλείου.
- b) **Μη εκτελείτε ποτέ εργασίες συντήρησης σε μπαταρία που έχει ζημιά.** Εργασίες συντήρησης στις μπαταρίες επιτρέπεται να εκτελούνται μόνο από τον κατασκευαστή ή εξουσιοδοτημένες υπηρεσίες εξυπηρέτησης πελατών.

25.8 Προφυλάξεις ασφαλείας για αλυσοπρίονα

- **Κατά τη λειτουργία του αλυσοπρίονου, διατηρείτε την αλυσίδα σε ασφαλή απόσταση από οποιοδήποτε μέρος του σώματος. Πριν ξεκινήσετε το αλυσοπρίονο, βεβαιωθείτε ότι η αλυσίδα δεν είναι σε επαφή με οποιοδήποτε αντικείμενο.** Κατά την εργασία με αλυσοπρίονο, μία και μόνο στιγμή απροσεξίας μπορεί να φέρει την αλυσίδα σε επαφή με τα ενδύματά σας ή με μέρη του σώματός σας.
- **Κρατάτε το αλυσοπρίονο πάντοτε με το δεξί σας χέρι στην πίσω λαβή και το αριστερό σας χέρι στην μπροστινή λαβή.** Το κράτημα του αλυσοπρίονου με τον αντίθετο τρόπο αυξάνει τον κίνδυνο τραυματισμού και για τον λόγο αυτό απαγορεύεται.
- **Κρατάτε το ηλεκτρικό μηχανήμα μόνο από τις μονωμένες επιφάνειες των λαβών, γιατί η αλυσίδα θα μπορούσε να έρθει σε επαφή με κρυμμένα ηλεκτρικά καλώδια.** Αν η αλυσίδα έρθει σε επαφή με ηλεκτρικό καλώδιο υπό τάση, θα μεταφέρει το ηλεκτρικό ρεύμα στα μεταλλικά μέρη του μηχανήματος με κίνδυνο να προκαλέσει ηλεκτροπληξία του χειριστή.
- **Να φοράτε κατάλληλα μέσα για την προστασία των ματιών και της ακοής. Συνιστούμε να φοράτε επίσης κατάλληλα μέσα ατομικής προστασίας για το κεφάλι, τα χέρια και τα πόδια.** Τα σωστά επιλεγμένα προστατευτικά ρούχα μειώνουν τον κίνδυνο τραυματισμού από τεμάχια που πετάγονται από το αντικείμενο που κόβετε και από τυχαία επαφή με την αλυσίδα.

- **Μη χρησιμοποιείτε το αλυσοπρίονο ενώ είστε σκαρφαλωμένος σε δέντρο.** Κατά τη χρήση στο δέντρο υπάρχει κίνδυνος τραυματισμού.
- **Φροντίζετε πάντοτε για ασφαλή στάση και χρησιμοποιείτε το αλυσοπρίονο μόνο εφόσον βρίσκεστε σε σταθερό, ασφαλές και ομαλό έδαφος.** Ένα ολισθηρό έδαφος ή μια ασταθής θέση (όπως π.χ. μια φορητή κλίμακα) μπορεί να οδηγήσει σε απώλεια του ελέγχου του αλυσοπρίονου.
- **Ένα κλαδί που βρίσκεται υπό ένταση, θα τιναχτεί πίσω στην αρχική του θέση όταν κόβεται.** Κατά την απελευθέρωση των τεντωμένων ινών του ξύλου, το κλαδί μπορεί να χτυπήσει τον χειριστή ή/και να προκαλέσει απώλεια του ελέγχου του αλυσοπρίονου.
- **Να είστε πάντα πολύ προσεκτικός όταν κόβετε χαμηλά δενδρύλλια και νεαρά δέντρα.** Το λεπτό υλικό μπορεί να μπλεχτεί στο αλυσοπρίονο και να σας χτυπήσει ή να προκαλέσει απώλεια της ισορροπίας σας.
- **Κατά τη μεταφορά, να κρατάτε το σβηστό αλυσοπρίονο από την μπροστινή λαβή, με την αλυσίδα μακριά από το σώμα σας.** Πριν τη μεταφορά και τη φύλαξη του αλυσοπρίονου, τοποθετείτε πάντοτε την προστατευτική θήκη. Η προσεκτική μεταχείριση του αλυσοπρίονου μειώνει την πιθανότητα ακούσιας επαφής με την κινούμενη αλυσίδα.
- **Ακολουθείτε τις οδηγίες σχετικά με τη λίπανση, το τέντωμα της αλυσίδας και την αλλαγή εξαρτημάτων.** Μια αλυσίδα που δεν είναι σωστά τεντωμένη και δεν λιπαίνεται σωστά, μπορεί να σπάσει ή να αυξήσει τον κίνδυνο κλοστήματος.
- **Διατηρείτε τις λαβές στεγνές, καθαρές και απαλλαγμένες από λάδια και γράσα.** Το λάδι και το γράσο καθιστούν τις λαβές ολισθηρές, προκαλώντας απώλεια του ελέγχου.
- **Κόβετε μόνο ξύλο. Μη χρησιμοποιείτε την αλυσίδα για σκοπούς για τους οποίους δεν είναι σχεδιασμένη.** **Παράδειγμα: Μη χρησιμοποιείτε την αλυσίδα για να κόψετε πλαστικό, τούβλα ή δομικά υλικά που δεν είναι ξύλινα.** Η χρήση του αλυσοπρίονου για εργασίες για τις οποίες δεν είναι σχεδιασμένο μπορεί να οδηγήσει σε επικίνδυνες καταστάσεις.

25.9 Αιτίες του κλοτσήματος και τρόποι αποφυγής

Κλότσημα μπορεί να παρουσιαστεί όταν η μύτη της λάμας έρθει σε επαφή με ένα σταθερό αντικείμενο ή όταν το ξύλο μετακινείται, σφηνώνοντας τη λάμα μέσα στην τομή.

Κατά την επαφή της μύτης με σταθερό αντικείμενο, μπορεί σε πολλές περιπτώσεις να προκληθεί μια απρόσμενη αντίδραση προς την αντίθετη κατεύθυνση, κατά την οποία η λάμα τινάζεται προς τα πάνω και προς την κατεύθυνση του χειριστή.

Το σφηνώμα της αλυσίδας στο πάνω μέρος της λάμας μπορεί να προκαλέσει απότομο τίναγμα της λάμας προς την κατεύθυνση του χειριστή.

Κάθε μία από τις αντιδράσεις αυτές μπορεί να οδηγήσει σε απώλεια του ελέγχου του αλυσοπριόνου και σοβαρό τραυματισμό. Για την ασφάλειά σας, μην επαφίεστε σας αποκλειστικά και μόνο στα συστήματα ασφαλείας που είναι ενσωματωμένα στο αλυσοπρίονο. Ως χρήστης ενός αλυσοπριόνου πρέπει να λαμβάνετε διάφορα μέτρα ασφαλείας για να εργαστείτε χωρίς κίνδυνο ατυχήματος ή τραυματισμού.

Το κλότσημα είναι αποτέλεσμα αντικανονικής ή κακής χρήσης του ηλεκτρικού μηχανήματος. Μπορεί να αποφεύγεται με κατάλληλες προφυλάξεις ασφαλείας, όπως περιγράφονται στη συνέχεια:

- **Κρατάτε το αλυσοπρίονο με τα δύο σας χέρια, περισφίγγοντας τις λαβές με τους αντίχειρες και τα δάχτυλα. Φροντίζετε για κατάλληλη στάση του σώματος και θέση των χεριών, ώστε να διατηρήσετε την ισορροπία σας εάν παρουσιαστεί κλότσημα.** Λαμβάνοντας κατάλληλα μέτρα, ο χειριστής μπορεί να αντιμετωπίσει τις δυνάμεις του κλοτσήματος. Μην αφήνετε ποτέ το αλυσοπρίονο ελεύθερο.
- **Αποφεύγετε τις αντικανονικές στάσεις του σώματος και μην κόβετε αντικείμενα που βρίσκονται πάνω από το ύψος των ώμων σας.** Με τον τρόπο αυτό αποφεύγετε την ακούσια επαφή της μύτης της λάμας με αντικείμενα και διατηρείτε καλύτερο έλεγχο του αλυσοπριόνου σε απροσδόκητες καταστάσεις.

- **Χρησιμοποιείτε πάντοτε τις λάμες και αλυσίδες που συνιστώνται από τον κατασκευαστή.** Η χρήση ακατάλληλης λάμας ή αλυσίδας μπορεί να προκαλέσει θραύση της αλυσίδας ή/και κλότσημα.
- **Τηρείτε τις οδηγίες του κατασκευαστή σχετικά με το τρόχισμα και τη συντήρηση της αλυσίδας.** Αν οι οδηγοί βάθους της αλυσίδας είναι πολύ χαμηλοί, αυξάνεται η τάση κλοτσήματος.

Мазмұны

1 Сөз басы	237	7.3 Ара шынжырына арналған жабысқақ май күйеңіз	257
2 Осы Пайдалану нұсқаулығы туралы ақпарат	237	8 Ара шынжырының тежегішін орнатыңыз және жіберіңіз	257
2.1 Әрекет етуші құжаттама	237	8.1 Ара шынжырының тежегішін орнату	257
2.2 Мәтіндегі ескертулердің таңбаламасы	237	8.2 Ара шынжырының тежегішін босатыңыз	258
2.3 Мәтіндегі нышандар	237	9 Аккумуляторды салу және алу	258
3 Шолу	238	9.1 Аккумуляторды салыңыз	258
3.1 Мотоара, аккумулятор және қуаттағыш	238	9.2 Аккумуляторды алып шығару	258
3.2 Белгі	239	10 Мотоараны қосыңыз және сөндіріңіз	258
4 Қауіпсіздік техникасы ережелері	240	10.1 Мотоараны қосу	258
4.1 Ескерту нышандары	240	10.2 Мотоараны сөндіру	259
4.2 Мақсатына сай қолдану	240	11 Мотоара мен аккумуляторды тексеріңіз	259
4.3 Пайдаланушыларға қойылатын талаптар	241	11.1 Шынжыр жұлдызшасын тексеру	259
4.4 Киімдер мен жарақтандыру	242	11.2 Бағыттаушы шинаны тексеру	259
4.5 Жұмыс кеңістігі және қоршаған орта	242	11.3 Ара шынжырын тексеру	260
4.6 Қауіпсіз күй	244	11.4 Ара шынжырының тежегішін тексеру	260
4.7 Жұмыстар	246	11.5 Басқару элементтерін тексеріңіз	261
4.8 Реакция күші	249	11.6 Шынжырдың майын тексеру	261
4.9 Қуаттау	250	11.7 Аккумуляторды тексеріңіз	261
4.10 Тасымалдау	250	12 Мотоарамен жұмыс істеңіз	262
4.11 Сақтау шарттары	251	12.1 Мотоараны қалай ұстау және қалай жүргізу қажет	262
4.12 Тазалау, қызмет көрсету және жөндеу	252	12.2 Аралап кесу	262
5 Мотоараны пайдалануға дайын күйге келтіріңіз	253	12.3 Бұтақтарды аралап кесу	262
5.1 Мотоараны пайдалануға дайын күйге келтіріңіз	253	12.4 Ағаш кесу	263
6 Аккумуляторды қуаттау және жарық диодтары	253	13 Жұмыс аяқталғаннан кейін	268
6.1 Аккумуляторды қуаттаңыз	253	13.1 Жұмыс аяқталғаннан кейін	268
6.2 Қуаттау күйін көрсету	254	14 Тасымалдау	268
6.3 Аккумулятордағы жарық диодтары	254	14.1 Мотоараны тасымалдау	268
6.4 Қуаттағыштағы жарық диоды	254	14.2 Аккумуляторды тасымалдау	268
7 Мотоараны құрастырыңыз	254	15 Сақтау шарттары	269
7.1 Бағыттаушы шинаны және ара шынжырын демонтаж жасау және алу	254	15.1 Мотоараны сақтау	269
7.2 Ара шынжырын керу	256	15.2 Аккумуляторды сақтау	269



Осы қолдану нұсқаулығы авторлық құқықпен қорғалған Барлық құқықтар, әсіресе тарату, аудару және электроникалық жүйелермен өңдеу құқықтары сақталады.

15.3 Қуаттағышты сақтауға	269	24 ЕО нормаларына сәйкестік сертификаты	277
16 Тазарту	269	24.1 STIHL MSA 120 C, MSA 140 C мотоаралар	277
16.1 Мотоараны тазалаңыз	269	24.2 STIHL AL 101 қуаттағышының сәйкестігін растау	278
16.2 Бағыттаушы шина мен ара шынжырын тазарту	270	24.3 EAC	278
16.3 Аккумуляторды тазарту	270	25 Мекенжайлар	278
16.4 Қуаттағышты тазарту	270	25.1 STIHL еншілес кәсіпорындары	278
17 Қызмет көрсету	270	25.2 STIHL өкілдіктері	278
17.1 Бағыттаушы шинаны тазалаңыз	270	26 Электр аспаптарына арналған жалпы қауіпсіздік техникасы ережелері	278
17.2 Ара шынжырын қайрау	270	26.1 Кіріспе	278
17.3 Ара шынжырының тежегішіне техникалық қызмет көрсету	271	26.2 Жұмыс орнындағы қауіпсіздік	279
18 Жөндеу	271	26.3 Электр қауіпсіздігі	279
18.1 Мотоараны, аккумуляторды және қуаттағышты жөндеу	271	26.4 Адамдардың қауіпсіздігі	279
19 Ақаулықтарды кетіру	272	26.5 Электр аспабын қолдану және пайдалану	280
19.1 Мотоараның немесе аккумулятордың ақаулықтарын кетіру	272	26.6 Аккумулятор аспабын қолдану және пайдалану	281
19.2 Қуаттағыштың ақаулықтарын кетіру	273	26.7 Қызмет көрсету	281
20 Техникалық сипаттамалар	274	26.8 Шынжырлы арамен кескен кездегі қауіпсіздік техникасы ережелері	281
20.1 STIHL MSA 120 C, MSA 140 C мотоаралар	274	26.9 Кері беріліс себептері және оның алдын алу	282
20.2 Шынжыр жұлдызшалары және шынжыр қозғалысының жылдамдығы	274		
20.3 Науаның ең аз тереңдігі бағыттаушы шинаға арналған	274		
20.4 STIHL АК аккумуляторы	274		
20.5 STIHL AL 101 қуаттағышы	274		
20.6 Дыбыс деңгейі және діріл көрсеткіші	275		
20.7 REACH	275		
20.8 Белгіленген қолданыс кезеңі	275		
21 Бағыттауыш шиналар мен ара шынжырын құрамдастыру	276		
21.1 STIHL MSA 120 C, MSA 140 C мотоаралар	276		
22 Қосалқы бөлшек (жинақтаушы) және құрал- жабдықтар	277		
22.1 Қосалқы бөлшек (жинақтаушы) және құрал- жабдықтар	277		
23 Кәдеге жарату	277		
23.1 Мотоараны, аккумуляторды және қуаттағышты кәдеге жарату	277		

1 Сөз басы

Қымбатты сатып алушылар,

STIHL таңдағаныңыз үшін қуаныштымыз. Біз өзіміздің жоғары сапалы өнімдерімізді клиенттеріміздің қажеттіліктеріне сәйкес әзірлейміз және өндіреміз. Тіпті төтенше жүктемелердің өзінде жоғары дәрежелі сенімділікке ие өнімдер осылай жасалады.

STIHL фирмасы да қызмет көрсетудегі жоғары сапаны жақтайды. Біздің мамандандырылған дилерлеріміз білікті кеңес береді және оқытады, сондай-ақ жан-жақты техникалық қолдау көрсетеді.

Сеніміңіз үшін Сізге алғыс білдіреміз және STIHL өнімдерінен көп ләззат алуыңызды тілейміз.



Др. Nikolas Stihl

МАҢЫЗДЫ! ҚОЛДАНУДЫҢ АЛДЫНДА ОҚЫП ШЫҒЫҢЫЗ ЖӘНЕ САҚТАП ҚОЙЫҢЫЗ.

2 Осы Пайдалану нұсқаулығы туралы ақпарат

2.1 Өрекет етуші құжаттама

Жергілікті қауіпсіздік нұсқаулары өрекет етеді.

- ▶ Осы пайдалану нұсқаулығына қосымша ретінде, келесі құжаттарды оқып шығыңыз, түсініңіз және сақтап қойыңыз:

- STIHL АК аккумуляторына қойылатын қауіпсіздік техникасының талаптары
- «STIHL» фирмасының аккумуляторлары және кіріктіріме аккумуляторлары бар тауарлар үшін қауіпсіздік техникасы жөніндегі ақпарат: www.stihl.com/safety-data-sheets

2.2 Мәтіндегі ескертулердің таңбаламасы



Сақтандыру

Ескерту, ауыр жарақат келтіруі немесе өлімге себеп болуы мүмкін қауіптілікті көрсетеді.

- ▶ Аталған шаралар, күрделі жарақаттан немесе өлімнен құтылуға көмектеседі.

Нұсқау

Ескерту, мүліктік нұқсан келтіруі мүмкін қауіптілікті көрсетеді.

- ▶ Аталған шаралар, мүлікке нұқсан келтіруден құтылуға көмектеседі.

2.3 Мәтіндегі нышандар



Бұл нышан осы Пайдалану нұсқаулығындағы бір тарауға қатысты болып келеді.

3 Шолу

3.1 Мотоара, аккумулятор және қуаттағыш

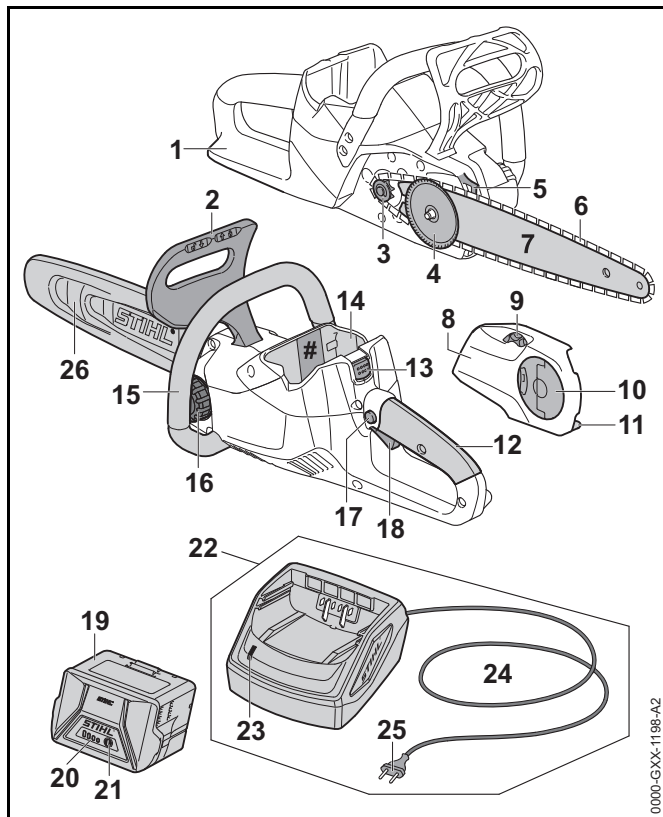

1 Артқы қолды қорғау

Артқы қолды қорғау оң қолды ұшып кетуі немесе үзіліп кетуі ықтимал ара шынжырымен түйісуден қорғайды.

2 Алдыңғы қолды қорғау

Қолдың алдыңғы қорғанысы ара шынжырымен байланыстан сол қолын қорғайды, ара шынжырының тежегішін төсеу үшін қызмет етеді және кері соққы кезінде шынжырдың тежеуішін автоматты түрде қосады.

3 Шынжыр жұлдызшасы

Шынжыр жұлдызшасы ара шынжырын қозғалысқа әкеледі.

4 Керілемелі тегершік

Керілемелі тегершік бағыттаушы шинаны жылжытады және сол арқылы ара шынжырын қысады және босатады.

5 Тісті тірек

Тісті тірек ағашпен жұмыс істеген кезде мотоараны ұстап тұрады.

6 Ара шынжыры

Ара шынжыры сүректі кеседі.

7 Бағыттаушы шина

Бағыттаушы шина ара шынжырын бағыттайды.

8 Шынжырлы жұлдызшаның қақпағы

Шынжыр жұлдызшасының қақпағы шынжыр жұлдызшасын жауып тұрады және бағыттаушы шинаны мотоараға бекітеді.

9 Керіп кигізілетін дөңгелек

Керіп кигізілетін дөңгелек шынжырдың тартылысын реттеу процесіне қатысады.

10 Көбелек пішінді сомын

Көбелек пішінді сомын шынжыр жұлдызшаның қақпағын мотоараға бекітеді.

11 Шынжыр ұстап алғыш

Ара шынжырын ұстауға арналған құрылғы үзілген немесе шығып кеткен шынжырды ұстап қалады.

12 Жетектің сабы

Жетектің сабы, мотоараны қолдау және бағыттау арқылы, жұмыс істеу үшін қолданылады.

13 Тоқтатқыш иінтірек

Бұғаттау тұтқышы аккумулятордың шахтасындағы аккумуляторды ұстап тұрады.

14 Аккумулятор шахтасы

Аккумуляторды аккумулятор шахтасынан алып шығарыңыз.

15 Түтікшелі тұтқыш

Түтікті сап мотоараларды ұстауға, ауыстыруға және қажетті жаққа қарай бағыттауға арналған.

16 Май багының бітеуіші

Май багының бітеуіші май багын жауып тұрады.

17 Тоқтатқыш түймешік

Блоктау түймешігі қайта қосқыш иінтірек сабын бұғаттан шығарады.

18 Қайта қосқыш иінтірек

Қайта қосқыш иінтірек мотоараны қосып, сөндіреді.

19 Аккумулятор

Аккумулятор мотоараны энергиямен қамтамасыз етеді.

20 Жарық диодтары

Жарық диодтары аккумулятор қуатының күйін және ақаулықтарды көрсетеді.

21 Сөндіру түймесі

Сөндіру түймесі аккумулятордағы жарық диодтарын белсендіреді.

22 Қуаттағыш

Қуаттағыш аккумуляторды қуаттайды.

23 Жарық диоды

Жарық диоды қуаттағыштың күйін көрсетеді.

24 Біріктіруші сым

Біріктіруші сым қуаттағышты штепсельді айырмамен біріктіреді.

25 Штепсельді айыр

Штепсельді айыр біріктіруші сымды розеткамен біріктіреді.

26 Шынжыр қорғанысы

Тізбекті қоршау ағаш тілу тізбегімен байланысты болдырмайды.

Паспорттық деректері бар фирмалық тақтайша мен сериялық номер**3.2 Белгі**

Мотоарадағы, аккумулятордағы және қуаттағыш құрылғыдағы таңбалар келесіні білдіреді:

 Бұл таңба ара шынжыры жүрісінің бағытын бейнелейді.

 + Ара шынжыры керілуі үшін осы бағытта бұраңыз.

 Бұл таңба жабысқақ май багын білдіреді.

 Ара шынжырының тежегіші осы бағытта қосылады.

 Бұл бағытта ара шынжырының тежегіші жіберіледі.

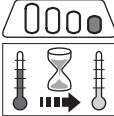
 1 жарық диоды қызыл түспен жанады. Аккумулятор тым ыстық немесе суық.

 4 жарық диоды қызыл түспен жыпылықтайды. Аккумулятордың ақаулығы бар.



 Жарық диоды жасыл түспен жанады немесе аккумулятордағы жарық диодтары жасыл түспен жанады немесе жыпылықтайды. Аккумулятор қуатталады.



Жарық диоды қызыл түспен жыпылықтайды. Аккумулятор мен қуаттағыш арасында электрлік түйіспе жоқ немесе аккумулятор не қуаттағыш жарамды емес.

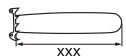

Қолданылуы мүмкін бағыттаушы шинаның ұзындығы.



Өнімдерінің шу түзілуі ұқсас болуы үшін, 2000/14/ЕС Директивасына сәйкес дыбыс қуаты кепілді деңгейін дБ(А) түрінде күйлеу керек.



Белігінің жанындағы көрсеткіш өндірушінің ерекшелігіне сәйкес аккумуляторда энергияның болуын көрсетеді. Пайдалану үшін бар болған энергия қоры шектеулі.



Электр аспабын жабық әрі құрғақ орынжайда қолданыңыз.



Өнімді тұрмыстық қоқыспен бірге лақтырмаңыз.

4 Қауіпсіздік техникасы ережелері

4.1 Ескерту нышандары

Мотоарадағы, аккумулятордағы және қуаттағыштағы ескерту нышандары мынаны білдіреді:



Қауіпсіздік техникасы ережелері мен осы шараларды ұстаныңыз.



Пайдалану нұсқаулығын оқып шығыңыз, түсініңіз және сақтап қойыңыз.



Қорғаныс көзілдірігін және қорғаныс дулығасын қолданыңыз.



Кері соққы кезінде қауіпсіздік техникасы ережелері мен осы шараларды ұстаныңыз.



Жұмысты тоқтатқан кезде, тасымалдаған кезде, сақтаған кезде, техникалық қызмет көрсетуді немесе жөндеуді орындаған кезде аккумуляторды алып шығару қажет.



Мотоара мен қуаттағышты жаңбыр мен ылғалдан қорғаңыз.



Аккумуляторды қызудан және оттан қорғаңыз.



Аккумуляторды жаңбырдың, ылғалдың әсерінен қорғаңыз және сұйықтыққа батырмаңыз.



Аккумулятор үшін температуралардың рұқсат етілген ауқымын сақтаңыз.

4.2 Мақсатына сай қолдану

Бұл STIHL MSA 120 C және STIHL MSA 140 C мотоараларының ағашты егеуге және диаметрі шағын ағаштарды аралауға және кесуге және үйдің маңындағы ағаштарға күтім жасауға арналған.

Мотоараны жаңбыр кезінде пайдалануға болмайды.

STIHL AK аккумуляторы мотоараны энергиямен қамтамасыз етеді.

STIHL AL 101 қуаттағышы STIHL ALаккумуляторын қуаттайды.

▲ Сақтандыру

- STIHL тарапынан мотоара үшін мақұлданбаған аккумуляторлар мен қуаттағыштар өртену және жарылу себебі болуы мүмкін. Адамдар ауыр жарақат алуы немесе қайтыс болуы және оларға материалдық нұқсан келтірілуі мүмкін.
 - ▶ Мотоараны STIHL АК аккумуляторымен берге пайдаланыңыз.
 - ▶ STIHL АК аккумуляторын STIHL AL 101, AL 300 немесе AL 500 қуаттағыш құрылғысымен зарядтаңыз.
- Егер мотоара, аккумулятор немесе қуаттағыш мақсатқа сай пайдаланбаса, адамдар ауыр жарақат алуы немесе қайтыс болуы және оларға материалдық нұқсан келтірілуі мүмкін.
 - ▶ Мотоараны, аккумуляторды және қуаттағышты осы пайдалану нұсқаулығында сипатталғандай қолданыңыз.

4.3 Пайдаланушыларға қойылатын талаптар

▲ Сақтандыру

- Үйретілмеген пайдаланушылар мотоараның, аккумулятордың және қуаттағыштың қауіптілігін түсінбеуі және оған мән бермеуі мүмкін. Пайдаланушы және басқа да адамдар ауыр жарақат алуы немесе қайтыс болуы мүмкін.



- ▶ Пайдалану нұсқаулығын оқып шығыңыз, түсініңіз және сақтап қойыңыз.

- ▶ Егер сіз мотоараны, аккумуляторды немесе қуаттағышты басқа тұлғаға берсеңіз: Сонымен қатар пайдалану нұсқаулығы қоса беріледі.

- ▶ Пайдаланушы келесі талаптарды қанағаттандыратынына көз жеткізіңіз:
 - Пайдаланушы шаршаған емес.
 - Пайдаланушы мотоараны, аккумуляторды және қуаттағышты пайдалану және онымен жұмыс істеу үшін физикалық, тактильдік және психикалық жақтан сау болып табылады. Егер пайдаланушының физикалық қабілеті, дене түйсігі арқылы сезіну қабілеті немесе ақыл-ой қабілеті шектеулі болса, онда пайдаланушы, жауапты тұлғаның бақылауымен немесе нұсқауларымен ғана жұмыс істей алады.
 - Кәмелетке жеткен пайдаланушы.
 - Пайдаланушы мотоараны бірінші рет пайдаланудың алдында STIHL мамандандырылған дилеріне немесе құзыретті тұлғаға бару және қуаттағышын пайдалану.
 - Пайдаланушы алкоголь, дәрі-дәрмек немесе есірткі әсерінде емес.
- ▶ Егер пайдаланушы мотоарамен алғаш рет жұмыс істесе: Бөренелерді аралауға арналған сандалдардың немесе тіреуіштердің үстінде егеп үйренуі қажет.
- ▶ Кез келген күмән туындаған жағдайда: STIHL мамандандырылған дилеріне жүгініңіз.

4.4 Киімдер мен жарақтандыру

▲ Сақтандыру

- Жұмыс істеген кезде ұзын шаш мотоараға ілініп кетуі мүмкін. Пайдаланушы ауыр жарақат алуы мүмкін.
 - ▶ Ұзын шаштарды өріңіз және жинаңыз, олар мотоараға кіріп кетпеуі тиіс.
- Жұмыс істеген кезде заттар жоғары жылдамдықпен лақтырылуы мүмкін. Пайдаланушы жарақат алуы мүмкін.



- ▶ Нық жабысатын қорғаныс көзілдірігін киіңіз. Сай келетін көзілдірік EN 166 стандартына немесе ұлттық ережелерге сай тексерілген және сатылымда тиісті белгімен қол жетімді.

- ▶ STIHL компаниясы бетке қорғанғыс бетпердесін киюді ұсынады.
- ▶ Киетін киімнің жеңі ұзын және жоғарғы бөлігі қымталған болуы тиіс.

- Құлайтын заттар бас жарақатына әкелуі мүмкін.



- ▶ Егер жұмыс барысында заттардың құлауы ықтимал болса: Қорғаныс дулығасын кию.

- Жұмыс істеген кезде шаң көтерілуі және түтін тудыруы мүмкін. Дем жұтылатын шаң мен түтін денсаулыққа зиян келтіруге және аллергиялық серпілістерді тудыру мүмкін.
 - ▶ Шаңға қарсы маска тағыңыз.
- Сай келмейтін киім ағаштарға, ұсақ қопаларға және мотоараға ілініп кетуі мүмкін. Тиісті киім кимеген пайдаланушылар ауыр жарақат алуы мүмкін.
 - ▶ Тығыз тиіп тұратын киім кию.
 - ▶ Мойынорағыштар мен әшекейлерді алып тастаңыз.

- Жұмыс барысында пайдаланушы айналмалы ара шынжырымен жанасуы мүмкін. Пайдаланушы ауыр жарақат алуы мүмкін.
 - ▶ Тіленуден қорғауы бар ұзын шалбар киіңіз.
- Ағашпен жұмыс істеу барысында пайдаланушы жаралануы мүмкін. Тазарту немесе техникалық қызмет көрсету барысында пайдаланушы ара шынжырымен жанасуы мүмкін. Пайдаланушы жарақат алуы мүмкін.
 - ▶ Төзімді материалдан жасалған жұмыс қолғаптарын киіңіз.
- Егер пайдаланушы сай келемейтін аяқ киімді кесе, ол тайғанауы мүмкін. Егер пайдаланушы араның айналмалы ара шынжырымен байланысқа түссе, ол жаралануы мүмкін. Пайдаланушы жарақат алуы мүмкін.
 - ▶ Мотоарамен жұмыс істеуге арналған тіленуден қорғауы бар қоныштары жоғары етік киіңіз.

4.5 Жұмыс кеңістігі және қоршаған орта

4.5.1 Мотоара

▲ Сақтандыру

- Бөгде тұлғалар, балалар және жануарлар мотоара пен лақтырылған заттардың қауіптілігін түсінбеуі және оған мән бермеуі мүмкін. Бөгде адамдар, балалар және жануарлар ауыр жарақат алуы және оларға материалдық нұқсан келтірілуі мүмкін.
 - ▶ Бетен адамдар, балалар мен жануарлар жұмыс учаскесінен алшақ жерде болуы тиіс.
 - ▶ Мотоараны қараусыз қалдырмаңыз.
 - ▶ Мотоара балалардан алыс болғанына көз жеткізу керек.
- Мотоара су сіңіргіш болып табылады. Жауын-шашын кезінде немесе ылғал ортада жұмыс жасау электр тогына соғылуға әкеліп соғуы мүмкін. Пайдаланушы айтарлықтай жарақат алуы мүмкін және мотоараның зақымдалуы мүмкін.



- ▶ Жаңбырлы күні және ылғалды ортада жұмыс істемеңіз.

- Мотоараның электр толықтырушы бөлшектері ұшқын атуы мүмкін. Ұшқындар жеңіл тұтанатын және жарылу қаупі бар орталарда өртену және жарылу себебі болуы мүмкін. Адамдар ауыр жарақат алуы немесе қайтыс болуы және оларға материалдық нұқсан келтірілуі мүмкін.
 - ▶ Жеңіл тұтанатын және жарылу қаупі бар орталарда жұмыс істеу керек.

4.5.2 Аккумулятор

⚠ Сақтандыру

- Бөтен тұлғалар, балалар және жануарлар аккумулятордан туындайтын қауіптілікті байқамай оны бағаламауы мүмкін. Бөгде адамдар, балалар және жануарлар ауыр жарақат алуы мүмкін.
 - ▶ Бөтен адамдар, балалар мен жануарлар алшақ жерде болуы тиіс.
 - ▶ Аккумуляторды қараусыз қалдырмаңыз.
 - ▶ Аккумулятор құрылғы балалардан алыс болғанына көз жеткізу керек.
- Аккумулятор қоршаған ортаның әсерінен қорғалмаған. Егер аккумулятор қоршаған ортаның белгіленген әсерлеріне ұшыраса, онда аккумулятор тұтануы немесе жарылуы мүмкін. Адамдар ауыр жарақат алуы және оларға материалдық нұқсан келтірілуі мүмкін.



- ▶ Аккумуляторды қызудан және оттан қорғаңыз.
- ▶ Аккумуляторды отқа тастамаңыз.



- ▶ 10°C және + 50°C температурасының аумағында аккумуляторды орнатыңыз және сақтаңыз.



- ▶ Аккумуляторды жаңбырдың, ылғалдың әсерінен қорғаңыз және сұйықтыққа батырмаңыз.

- ▶ Аккумуляторды металл заттардан алшақ сақтаңыз.
- ▶ Аккумуляторды жоғары қысымға ұшыратпаңыз.
- ▶ Аккумуляторды қысқа толқындардың әсеріне ұшыратпаңыз.
- ▶ Аккумуляторды химикаттар мен тұздардан қорғаңыз.

4.5.3 Қуаттағыш

⚠ Сақтандыру

- Бөтен адамдар, Балалар қуаттағыш пен электр тогының қауіптілігін түсінбеуі және оған мән бермеуі мүмкін. Бөтен адамдар, балалар және жануарлар ауыр жарақат алуы немесе өлтірілуі мүмкін.
 - ▶ Бөтен адамдар, балалар мен жануарлар алшақ жерде болуы тиіс.
 - ▶ Қуаттағышты қараусыз қалдырмаңыз.
 - ▶ Қуаттағыш балалардан алыс болғанына көз жеткізу керек.
- Қуаттағыш су өткізбейді. Жауын-шашын кезінде немесе ылғал ортада жұмыс жасау электр тогына соғылуға әкеліп соғуы мүмкін. Пайдаланушы айтарлықтай жарақат алуы мүмкін және қуаттағыштың зақымдалуы мүмкін.



- ▶ Жаңбырлы күні және ылғалды ортада жұмыс істемеңіз.

- Қуаттағыш қоршаған ортаның әсерінен қорғалмаған. Егер қуаттағыш қоршаған ортаның белгіленген әсерлеріне ұшырайтын болса, қуаттағыш тұтануы немесе жарылуы мүмкін. Адамдар ауыр жарақат алуы және оларға материалдық нұқсан келтірілуі мүмкін.
 - ▶ Қуаттағышты жабық әрі құрғақ орынжайда қолданыңыз.
 - ▶ Қуаттағышты жеңіл тұтанатын және жарылу қаупі бар орталарда қолданбау керек.
 - ▶ Қуаттағышты жеңіл тұтанатын бетте пайдаланбаңыз.
 - ▶ +5°C және + 40°C температурасының аумағында қуаттағышы орнатыңыз және сақтаңыз.
- Адамдар біріктіруші сымға сүрініп кетуі мүмкін. Адамдар жарақат алуы, ал қуаттағыш – бұзылуы мүмкін.
 - ▶ Біріктіруші сымды еденге тегіс күйде жатқызыңыз.

4.6 Қауіпсіз күй

4.6.1 Мотоара

Егер келесі шарттар сақталса, мотоара қауіпсіз күйде болады:

- Мотоара зақымдалмаған.
- Мотоара құрғақ және таза.
- Шынжыр ұстап алғыш бұзылмаған.
- Ара шынжырының тежегіші қызмет етеді.
- Пайдалану элементтері жұмыс істеп тұр және ешқандай өзгеріске ұшырамады.
- Шынжырды майлауға арналған май қызмет етеді.
- Шынжыр жұлдызшасына түсу іздері 0,5 мм-ден терең емес.
- Осы пайдалану нұсқаулығында көрсетілген бағыттаушы шина мен ара шынжыры құрамдастырымдарының бірі кіріктірілген.
- Бағыттаушы шина мен ара шынжыры дұрыс орнатылған.

- Ара шынжыры дұрыс тартылған.
- Мотоарада тек қана түпнұсқалы STIHL құрал-жабдықтар орнатылған.
- Құрал-жабдықтар дұрыс орнатылған.
- Май бағының қақпағы жабық.

▲ Сақтандыру

- Қауіпсіз емес күйде толықтырушы бөлшектер дұрыс жұмыс істемеуі және қауіпсіздік қондырғысының күші әрекет етпеуі мүмкін. Адамдар ауыр жарақат алуы немесе қайтыс болуы мүмкін.
 - ▶ Зақымдалмаған мотоарамен жұмыс істеңіз.
 - ▶ Егер мотоара кір немесе ылғалды болса: Мотоараны тазартыңыз және кептіріңіз.
 - ▶ Зақымдалмаған шынжыр ұстап алғышпен жұмыс істеңіз.
 - ▶ Мотоараны өзгертпеңіз. Айрықша жағдайлар: Бағыттаушы шина мен ара шынжырының араласымын пайдалану нұсқаулығында көрсетілгендердің бірін орнату.
 - ▶ Егер басқару элементтері жұмыс істемесе: Мотоарамен жұмыс істемеңіз.
 - ▶ Мотоараға тек қана түпнұсқалы STIHL құрал-жабдықтар орнатыңыз.
 - ▶ Бағыттаушы шина мен ара шынжырын осы пайдалану нұсқаулығында сипатталғандай қолданыңыз.
 - ▶ Құрал-жабдықтарды сипаттамаға сәйкес орнату қажет, ол осы пайдалану нұсқаулығында немесе осындай құрал-жабдықтарға арналған пайдалану нұсқаулығында бар.
 - ▶ Заттарды мотоараның тесіктеріне тықпаңыз.
 - ▶ Кез келген күмән туындаған жағдайда: STIHL мамандандырылған дилеріне жүгініңіз.

4.6.2 Бағыттаушы шина

Егер келесі шарттар сақталса, бағыттаушы шина қауіпсіз күйде болады:

- Бағыттаушы шина зақымдалмаған.
- Бағыттаушы шина деформацияланбаған.
- Қуыс дәл сол тереңдікте немесе науаның ең аз тереңдігінен тереңірек болуы тиіс,  20.3.
- Қуыс тісінде қылау жоқ.
- Қуыс тарылмаған және ұлғаймаған.

▲ Сақтандыру

- Қауіптілік жағдайында бағыттаушы шина ара шынжырын дұрыс бағыттай алмайды. Айналымы ара шынжыры бағыттаушы шинадан шығып кетуі мүмкін. Адамдар ауыр жарақат алуы немесе қайтыс болуы мүмкін.
 - ▶ Зақымдалмаған бағыттаушы шинамен жұмыс істеңіз.
 - ▶ Егер қуыс тереңдігі ең аз тереңдіктен төмен болса: Бағыттаушы шинаны ауыстырыңыз.
 - ▶ Апта сайын бағыттаушы шинаны қылаудан тазартыңыз.
 - ▶ Кез келген күмән туындаған жағдайда: STIHL мамандандырылған дилеріне жүгініңіз.

4.6.3 Ара шынжыры

Егер келесі шарттар сақталса, ара шынжыры қауіпсіз күйде болады:

- Ара шынжыры зақымдалмаған.
- Ара шынжыры дұрыс егелген.
- Араның кескіш тістерін кесу тереңдігі шектегіш биіктігі сервистік таңбаларда көрсетілген.
- Кескіш тістерінің ұзындығы тозу көрсеткіштерінің шегінде орналасқан.

▲ Сақтандыру

- Қауіпсіз емес күйде толықтырушы бөлшектер дұрыс жұмыс істемеуі және қауіпсіздік қондырғысының күші әрекет етпеуі мүмкін. Адамдар ауыр жарақат алуы немесе қайтыс болуы мүмкін.
 - ▶ Зақымдалмаған ара шынжырымен жұмыс істеңіз.
 - ▶ Ара шынжырын дұрыс қайрау.
 - ▶ Кез келген күмән туындаған жағдайда: STIHL мамандандырылған дилеріне жүгініңіз.

4.6.4 Аккумулятор

Егер келесі шарттар сақталса, аккумулятор қауіпсіз күйде болады:

- Аккумулятор бұзылмаған.
- Аккумулятор құрғақ және таза.
- Аккумулятор жұмыс істейді және өзгермейді.

▲ Сақтандыру

- Аккумулятор қауіпті күйде дұрыс жұмыс істемеуі мүмкін. Адамдар ауыр жарақат алуы мүмкін.
 - ▶ Жарамды және жұмыс істейтін аккумулятормен жұмыс істеңіз.
 - ▶ Жарамсыз немесе бұзылған аккумуляторды қуаттамаңыз.
 - ▶ Егер аккумулятор кір немесе ылғалды болса: Аккумуляторды тазартыңыз және кептіріңіз.
 - ▶ Аккумуляторды өзгертпеңіз.
 - ▶ Заттарды аккумулятор тесіктеріне тықпаңыз.
 - ▶ Аккумулятордың электрлік түйіспелерін металл заттармен қоспаңыз және тұйықтамаңыз.
 - ▶ Аккумуляторды ашпаңыз.

- Бұзылған аккумулятордан сұйықтық жылыстауы мүмкін. Егер сұйықтық теріге немесе көзге тиіп кетсе, тері немесе көз тітіркенуі мүмкін.
 - ▶ Сұйықтықпен жанаспаңыз.
 - ▶ Егер теріге тиіп кетсе: Зақымдалған аумақтарды сабындап, судың көп мөлшерімен жуыңыз.
 - ▶ Егер көзге тиіп кетсе: Көзіңізді кемінде 15 минут бойы судың көп мөлшерімен шайыңыз және дәрігерге қаралыңыз.
- Бұзылған немесе жарамсыз аккумулятор әдеттен тыс иіс шығаруы, түтіндеуі немесе жануы мүмкін. Адамдар ауыр жарақат алуы немесе қайтыс болуы және оларға материалдық нұқсан келтірілуі мүмкін.
 - ▶ Егер аккумулятор әдеттен тыс иіс шығарса немесе түтіндесе: Аккумуляторды пайдаланбаңыз және оны тұтанатын материалдардан алысырақ ұстаңыз.
 - ▶ Егер аккумулятор жанып тұрса: Аккумулятор батареясын өрт сөндіргішпен немесе сумен сөндіруге тырысыңыз.

4.6.5 Қуаттағыш

Егер келесі шарттар сақталса, қуаттағыш қауіпсіз күйде болады:

- Қуаттағыш жарамды.
- Қуаттағыш құрғақ және таза.

⚠ Сақтандыру

- Қауіпсіз емес күйде толықтырушы бөлшектер дұрыс жұмыс істеуі және қауіпсіздік қондырғысының күші әрекет етпеуі мүмкін. Адамдар ауыр жарақат алуы немесе қайтыс болуы мүмкін.
 - ▶ Жарамды қуаттағышын қолданыңыз.
 - ▶ Егер қуаттағыш кір немесе ылғалды болса: Қуаттағышты тазартыңыз және кептіріңіз.
 - ▶ Қуаттағышты өзгертпеңіз.
 - ▶ Заттарды қуаттағыштың тесіктеріне тықпаңыз.

▶ Қуаттағыштың электрлік түйіспелерін металл заттармен қоспаңыз және түйіқтамаңыз.

- ▶ Қуаттағышты ашпаңыз.

4.7 Жұмыстар

4.7.1 Аралап кесу

⚠ Сақтандыру

- Жұмыс аясының шегінен естілуі шегінде адам болмаса, қажеті болған жағдайда сізге жедел көмек ешкім көрсете алмайды.
 - ▶ Жұмыс аясының шегінен тыс адамдардың естілуі шегінде бар болуына көз жеткізіңіз.
- Пайдаланушы белгіленген жағдайларда жұмысқа шоғырлана алмайды. Пайдаланушы мотоараны игере алмай, сүрініп құлап, ауыр жарақаттануы мүмкін.
 - ▶ Жұмысты байыпты және тиянақты түрде атқарыңыз.
 - ▶ Егер жарықтандыру шарттары және көріну дәрежесі нашар болса: Мотоарамен жұмыс істемеңіз.
 - ▶ Мотоарамен жеке жұмыс істеу.
 - ▶ Иық деңгейінен жоғары жерде жұмыс атқармаңыз.
 - ▶ Кедергілерге назар аударыңыз.
 - ▶ Еденде тұрып жұмыс істеңіз және тепе-теңдікті сақтаңыз. Егер биіктікте жұмыс істеу керек болса: Көтерілетін жұмыс алаңын немесе қауіпсіз ағаштарды пайдаланыңыз.
 - ▶ Шаршағандық белгілері болса: Жұмыс істеуде үзіліс жасаңыз.

- Айналмалы ара шынжыры пайдаланушыны жарақаттауы мүмкін. Пайдаланушы ауыр жарақат алуы мүмкін.
 - ▶ Айналмалы ара шынжырына жақындауға болмайды.
 - ▶ Егер кескіш шынжыр қандай да бір затпен бұғатталған болса: Мотоараны сөндіріңіз, ара шынжырының тежегішін орнатыңыз, аккумуляторды алып шығарыңыз. Осыдан кейін ғана нысанды жойыңыз.
- Айналмалы ара шынжыры ысиды және ұлғаяды. Егер ара шынжыры толық майланбаса немесе тартылып кетсе, ара шынжыры бағыттаушы шинадан шығып кетуі немесе үзіліп кетуі мүмкін. Адамдар ауыр жарақат алуы және оларға материалдық нұқсан келтірілуі мүмкін.
 - ▶ Ара шынжырына жабысқақ май қолдану.
 - ▶ Жұмыс барысында ара шынжырының кернеуін тұрақты тексеріп отыру. Егер ара шынжыры кернеуі тым төмен болса: Ара шынжырын керу.
- Егер мотоара жұмыс істеген кезде өзгерсе немесе әдеттен тыс болса, мотоара қауіпті болуы мүмкін. Адамдар ауыр жарақат алуы және оларға материалдық нұқсан келтірілуі мүмкін.
 - ▶ Жұмысты аяқтағаннан кейін аккумуляторды алып шығарыңыз және STIHL мамандандырылған дилеріне жүгініңіз.
- Жұмыс істеген кезде мотоарадан дірілдер туындауы мүмкін.
 - ▶ Қорғап қолданыңыз.
 - ▶ Жұмыс уақытында үзіліс жасаңыз.
 - ▶ Егер қан айналымының бұзылуының белгілері білінсе: Дәрігерге қаралыңыз.
- Егер ара шынжырының айналмалы шынжыры қатты затқа тисе, ұшқын пайда болуы мүмкін. Ұшқындар жеңіл тұтанатын қауіп бар орталарда өртену себебі

болуы мүмкін. Адамдар ауыр жарақат алуы немесе қайтыс болуы және оларға материалдық нұқсан келтірілуі мүмкін.

- ▶ Оңай тұтанғыш аймақта жұмыс істеуге болмайды.
- Қайта қосқыш иінтірек босатылған кезде, ара шынжыры қысқа уақыт бойы айнала беретін болады. Жылжымалы кескіш шынжыр кесіп қалу мүмкін. Адамдар ауыр жарақат алуы мүмкін.
 - ▶ Ара шынжыры айналуын тоқтатқанша күтіңіз.

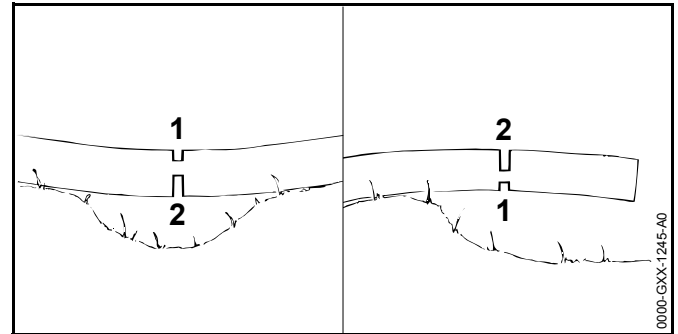

⚠ Сақтандыру

- Егер ағашты тамырынан қатты күшпен кернеу түссе, бағыттаушы шина қысылуы мүмкін. Пайдаланушы мотоараны игере алмай, ауыр жарақаттануы мүмкін.
 - ▶ Алдымен қысымды тараптан (1) жұқа кесікті егеу, кейін созу тарапынан (2) бойлық арамен аралау.

4.7.2 Бұтақтарды аралап кесу

⚠ Сақтандыру

- Егер құлаған ағаштың алдымен төменгі жағын кессе, ағаш бұтақтарының кесірінен жерге сүйене алмайды. Жұмыс барысында ағаш жылжып кетуі мүмкін. Адамдар ауыр жарақат алуы немесе қайтыс болуы мүмкін.
 - ▶ Ағаш кесілген кезде, алдымен төменгі жағындағы үлкен бұтақтарын кесу.
 - ▶ Діңгекте тұрып бұтақтарда жұмыс істемеңіз.

- Бұтанақтарды кесу барысында кесілген бұтақ құлап түсуі мүмкін. Пайдаланушы сүрініп кетуі, құлауы және жарақат алуы мүмкін.
 - ▶ Ағашты діңгек түбінен ағаштың ұшар басына қарай кесу.

4.7.3 Ағаш кесу

▲ Сақтандыру

- Тәжірибесіз адамдар ағаш құлаған кездегі қауіпті дұрыс бағаламауы мүмкін. Адамдар ауыр жарақат алуы немесе қайтыс болуы және оларға материалдық нұқсан келтірілуі мүмкін.
 - ▶ Кез келген күмән туындаған жағдайда: Өздігіңнен құлатпау.
- Ағашты құлату кезінде адамның үстіне бұтақтар немесе заттар құлауы мүмкін. Адамдар ауыр жарақат алуы немесе қайтыс болуы және оларға материалдық нұқсан келтірілуі мүмкін.
 - ▶ Дестенің бағытын ағаш құлайтын орын бос болатындай етіп белгілеп алу қажет.
 - ▶ Бөгде адамдар, балалар және жануарлар жұмыс аумағының айналасында ағаш ұзындығынан 2,5 м-лік радиуста болмауы тиіс.
 - ▶ Ағаш басын кесуді бастар алдында ширатылған немесе құрғақ бұтақтарды алып тастаңыз.
 - ▶ Егер ширатылған немесе құрғақ бұтақтарды алып тастау мүмкіндігі болмаса: Ағашты кеспеңіз.
 - ▶ Көрші тұрған ағаштардың ұшар басын бақылау және құлаған бұтақтардан қорғану.
- Ағаш құлағанда діңгек жарылып кетуі және пайдаланушы жаққа қарай ұшып кетуі мүмкін. Пайдаланушы ауыр жарақат алуы немесе қайтыс болуы мүмкін.
 - ▶ Эвакуация жолын бүйірінен немесе ағаштың артынан жоспарлау.
 - ▶ Эвакуация жолы бойынша кері жүру және құлап бара жатқан ағашты бақылау.
 - ▶ Ылдимен төмен қарай кері қайтуға болмайды.
- Жұмыс аймағы мен эвакуация жолындағы кедергілер пайдаланушыға бөгет болуы мүмкін. Пайдаланушы шалынып, құлап кетуі мүмкін. Пайдаланушы ауыр жарақат алуы немесе қайтыс болуы мүмкін.
 - ▶ Жұмыс аймағындағы және эвакуация жолындағы кедергілерді жою.
- Егер шала жоңқалған орын, рұқсат алаңы немесе діңгектің жоңқаланбаған бөлігі жоңқаланса немесе тым ерте жоңқаланып қойса, дестенің бағытын тоқтатуға болмайды немесе ағаш тым ерте құлауы мүмкін. Адамдар ауыр жарақат алуы немесе қайтыс болуы және оларға материалдық нұқсан келтірілуі мүмкін.
 - ▶ Шала жоңқалған орынды жоңқалауға немесе шамадан тыс жоңқалауға болмайды.
 - ▶ Рұқсат алаңы немесе діңгектің жоңқаланбаған бөлігін соңғы кезекте жоңқалау.
 - ▶ Егер ағаш тым ерте құлай бастаса: Негізгі жоңқалау орнын бөліп, эвакуация жолына шегіну.
- Егер айналмалы ара шынжыры бағыттаушы шинаның жоғарғы ширегінде қарнақ сынасына соқтықса және тез тежелсе, қайтарым болуы мүмкін. Адамдар ауыр жарақат алуы немесе қайтыс болуы мүмкін.
 - ▶ Алюминий немесе пластиктен қарнақ сыналарын пайдалану.
- Егер ағаш жерге толық құламаса немесе басқа ағашқа ілініп қалса, пайдаланушы ағаш кесуді бақылауда ұстай алмайды.
 - ▶ Кесуді доғару және жерге жұқарбамен немесе лайықты көлік құралымен тасу.

4.8 Реакция күші

4.8.1 Қайтарым

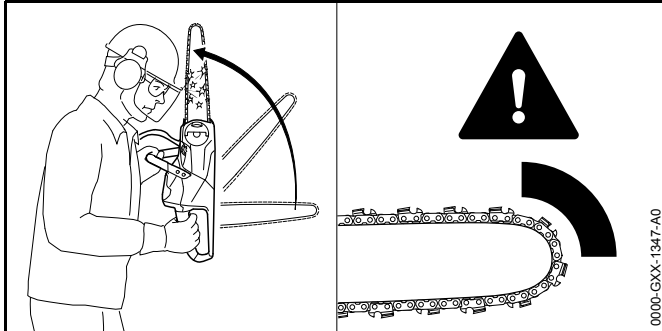

Қайтарым келесі себептерден пайда болуы мүмкін:

- Егер айналмалы ара шынжыры бағыттаушы шина шыңының жоғарғы ширегінде қатты қарнақ сынасына соқтықса және жылдам тежелсе.
- Егер айналмалы ара шынжыры бағыттаушы шинаның жоғарғы жағында қысылып қалса.

Ара шынжырының тежегіші қайтарып берудің алдын ала алмау мүмкін.

⚠ Сақтандыру

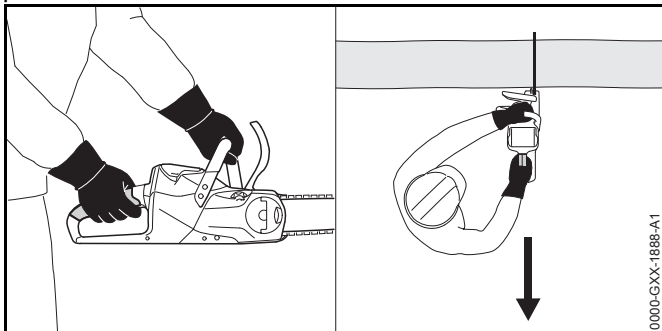

- Серпіліс пайда болған жағдайда мотоара пайдаланушы жаққа жоғарыға ойнауы мүмкін. Пайдаланушы мотоараны игере алмай, ауыр жарақат алуы немесе өліп кетуі мүмкін.
 - ▶ Мотоараны екі қолыңызбен ұстау керек.
 - ▶ Дененің мотоара айналысының барынша ұзын радиусында болуын болдырмаңыз.
 - ▶ Осы пайдалану нұсқаулығында сипатталғандай жұмыс істеңіз.
 - ▶ Бағыттаушы шина шыңының жоғарғы ширек аймағында жұмыс істеуге болмайды.
 - ▶ Тек араның шынжыры дұрыс егелген және дұрыс тартылған жағдайда ғана жұмыс істеу қажет.
 - ▶ Қайтарымды төмендететін ара шынжырын пайдалану.
 - ▶ Мотоараның кішкентай ұшты басы бар бағыттаушы шина бастиегін пайдалану.
 - ▶ Толық газ берілген кезде аралаңыз.

4.8.2 Тарту

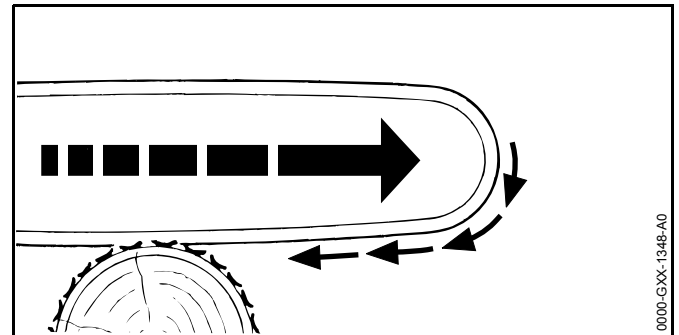

Бағыттаушы шинаның төменгі панелімен жұмыс барысында, ара шынжыры пайдаланушыдан бөлінеді.

▲ Сақтандыру

- Егер айналмалы ара шынжыры қатты затқа соқтығып, жылдам тежелсе, пайдаланушы мотоараны күрт қатты итеріп жіберуі мүмкін. Пайдаланушы мотоараны игере алмай, ауыр жарақат алуы немесе өліп кетуі мүмкін.
 - ▶ Мотоараны екі қолыңызбен ұстау керек.
 - ▶ Осы пайдалану нұсқаулығында сипатталғандай жұмыс істеңіз.
 - ▶ Бағыттаушы шинаны кесікке тура бағыттау.
 - ▶ Тісті тіректі дұрыс орнату.
 - ▶ Толық газ берілген кезде аралаңыз.

4.8.3 Қайтарым

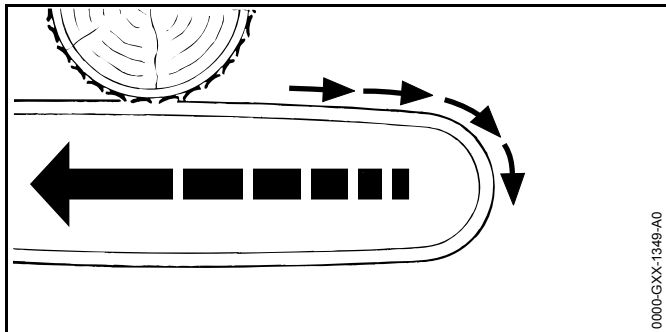

Егер бағыттаушы шинаның жоғарғы бөлігінде жұмыс істесе, мотоара қолданушыға қарай итеріледі.

▲ Сақтандыру

- Егер араның айналмалы шынжыры қатты затқа соқтығып, жылдам тежелсе, пайдаланушы мотоараны күрт қатты итеріп жіберуі мүмкін. Пайдаланушы мотоараны игере алмай, ауыр жарақат алуы немесе өліп кетуі мүмкін.
 - ▶ Мотоараны екі қолыңызбен ұстау керек.
 - ▶ Осы пайдалану нұсқаулығында сипатталғандай жұмыс істеңіз.
 - ▶ Бағыттаушы шинаны кесікке тура бағыттау.

- ▶ Толық газ берілген кезде аралаңыз.

4.9 Қуаттау

▲ Сақтандыру

- Қуаттау барысында жарамсыз немесе зақымдалған қуаттағыш әдеттен тыс иіс шығаруы немесе түтіндеуі мүмкін. Адамдар жарақат алуы және оларға материалдық нұқсан келтірілуі мүмкін.
 - ▶ Штепсельді айырды розеткадан суырыңыз.
- Қуаттағыш жылудың жеткіліксіз дәрежеде бұрылмауынан қызып кетіп, өртену себебі болуы мүмкін. Адамдар ауыр жарақат алуы немесе қайтыс болуы және оларға материалдық нұқсан келтірілуі мүмкін.
 - ▶ Қуаттағышты бүркемеңіз.

4.10 Тасымалдау

4.10.1 Мотоара

▲ Сақтандыру

- Мотоараны тасымалдау кезінде, ол төңкерілуі немесе жылжып кетуі мүмкін. Адамдар жарақат алуы және оларға материалдық нұқсан келтірілуі мүмкін.
 - ▶ Аккумуляторды алып тастаңыз.



- ▶ Ара шынжырының тежегішін орнату.
- ▶ Шынжырдың қоршауын бағыттаушы шинаның үстімен бағыттаушы шинаны түгел жауып тұратындай етіп жылжыту.
- ▶ Бекіту белбеуімен, белдігімен немесе торқапшығымен бірге мотоараны төңкерілмейтін және жылжымайтын болатындай бекіту керек.

4.10.2 Аккумулятор

▲ Сақтандыру

- Аккумулятор қоршаған ортаның әсерінен қорғалмаған. Егер аккумулятор қоршаған ортаның белгіленген әсерлеріне ұшыраса, онда аккумулятор бұзылуы және бүлінуі мүмкін.
 - ▶ Жарамсыз аккумуляторды тасымалдамаңыз.
 - ▶ Аккумуляторды электр тогын өткізбейтін қаптамада тасымалдау керек.
- Аккумуляторды тасымалдау кезінде, ол төңкерілуі немесе жылжып кетуі мүмкін. Адамдар жарақат алуы және оларға материалдық нұқсан келтірілуі мүмкін.
 - ▶ Аккумуляторды қаптамаға салғанда, ол жылжымауы керек.
 - ▶ Қаптаманың жылжымайтындығына көз жеткізіп, оны бекітіңіз.

4.11 Сақтау шарттары

4.11.1 Мотоара

▲ Сақтандыру

- Балалар мотоараның қауіптілігін түсінбеуі және оған мән бермеуі мүмкін. Балалар ауыр жарақат алуы мүмкін.



- ▶ Аккумуляторды алып тастаңыз.

- ▶ Ара шынжырының тежегішін орнату.
- ▶ Шынжырдың қоршауын бағыттаушы шинаның үстімен бағыттаушы шинаны түгел жауып тұратындай етіп жылжыту.
- ▶ Мотоараны балалардан алшақ жерде сақтаңыз.
- Мотоарадағы электрлік түйіспелер мен металлды толықтырушы бөлшектер ылғалдың әсерінен тоттануы мүмкін. Мотоара бұзылуы мүмкін.



- ▶ Аккумуляторды алып тастаңыз.

- ▶ Мотоараны таза және құрғақ күйде сақтаңыз.

4.11.2 Аккумулятор

▲ Сақтандыру

- Балалар аккумулятордың қауіптілігін түсінбеуі және оған мән бермеуі мүмкін. Балалар ауыр жарақат алуы мүмкін.
 - ▶ Аккумуляторды балалардан алшақ жерде сақтаңыз.
- Аккумулятор қоршаған ортаның әсерінен қорғалмаған. Егер аккумулятор қоршаған ортаның белгіленген әсерлеріне ұшыраса, онда аккумулятор бұзылуы мүмкін.
 - ▶ Аккумуляторды таза және құрғақ күйде сақтаңыз.
 - ▶ Аккумуляторды жабық орынжайда сақтаңыз.
 - ▶ Батареяны мотоарадан және қуаттағыштан алшақ ұстаңыз.
 - ▶ Аккумуляторды электр тогын өткізбейтін қаптамада тасымалдау керек.
 - ▶ 10°C және + 50°C температурасының аумағында аккумуляторды сақтаңыз.

4.11.3 Қуаттағыш

▲ Сақтандыру

- Балалар қуаттағыштың қауіптілігін түсінбеуі және оған мән бермеуі мүмкін. Балалар ауыр жарақат алуы немесе қайтыс болуы мүмкін.
 - ▶ Аккумуляторды алып тастаңыз.
 - ▶ Қуаттағышты балалардан алшақ жерде сақтаңыз.

- Қуаттағыш қоршаған ортаның әсерінен қорғалмаған. Егер қуаттағыш қоршаған ортаның белгіленген әсерлеріне ұшырайтын болса, қуаттағыш бұзылуы мүмкін.
 - ▶ Аккумуляторды алып тастаңыз.
 - ▶ Егер қуаттағыш жылы болса: Қуаттағышты суытыңыз.
 - ▶ Қуаттағышты таза және құрғақ күйде сақтаңыз.
 - ▶ Қуаттағышты жабық орынжайда сақтаңыз.
 - ▶ +5°C және + 40°C температурасының аумағында қуаттағышын сақтаңыз.
- Біріктіруші сым қуаттағышты тасымалдауға және ілуге арналмаған. Біріктіруші сым және қуаттағыш жарамсыз болуы мүмкін.
 - ▶ Қуаттағышты корпусынан алыңыз немесе ұстаңыз. Қуаттағышты оңай көтеруге арналған тұтқалар қуаттағыштың жағында монтаждалған.
 - ▶ Қуаттағышты қабырғалық кронштейнге іліңіз.

4.12 Тазалау, қызмет көрсету және жөндеу

▲ Сақтандыру

- Егер жөндеу, техникалық қызмет көрсету немесе тазарту кезінде аккумулятор салынса, мотоара абайсызда сөндірілуі мүмкін. Адамдар ауыр жарақат алуы және оларға материалдық нұқсан келтірілуі мүмкін.



- ▶ Аккумуляторды алып тастаңыз.

- ▶ Ара шынжырының тежегішін орнату.

- Күйдіретін тазартқыш құралдар, су ағыны немесе өткір заттар көмегімен тазарту мотоараның, бағыттаушы шинаның, аккумулятордың ара шынжырының және

қуаттағыш құрылғының зақымдану себебі болуы мүмкін. Егер мотоара, бағыттаушы шина, шынжыр, аккумулятор немесе қуаттағыш тиісті түрде тазартылмаса, толықтырушы бөлшектер тиісті түрде жұмыс істей алмайды және қауіпсіздіктің қорғанысы жұмыс істемейді. Адамдар ауыр жарақат алуы мүмкін.















- ▶ Мотоараны, бағыттаушы шинаны, ара шынжырын, аккумуляторды және қуаттағышты осы пайдалану нұсқаулығында сипатталғандай тазалаңыз.
- Егер мотоара, бағыттаушы шина, шынжыр, аккумулятор немесе қуаттағышқа тиісті түрде қызмет көрсетілмесе немесе тиісінше жөнделмесе, толықтырушы бөлшектер тиісті түрде жұмыс істей алмайды және қауіпсіздіктің қорғанысы жұмыс істемейді. Адамдар ауыр жарақат алуы немесе қайтыс болуы мүмкін.
 - ▶ Мотоараға, аккумуляторға және қуаттағышқа өзіңіз техникалық көрсетпеңіз және оларды жөндемеңіз.
 - ▶ Егер мотоараға, аккумуляторға немесе қуаттағышқа техникалық қызмет көрсетілсе немесе олар жөнделсе, онда: STIHL мамандандырылған дилеріне жүгініңіз.
 - ▶ Пайдалану нұсқаулығында сипатталған бойынша бағыттаушы шина мен ара шынжырына күтім жасау және техникалық қызмет көрсету.

- Ара шынжырына күтім жасау немесе техникалық қызмет көрсету кезінде пайдаланушы араның өткір тістерінен жарақат алуы мүмкін. Пайдаланушы жарақат алуы мүмкін.
 - ▶ Төзімді материалдан жасалған жұмыс қолғаптарын киіңіз.

5 Мотоараны пайдалануға дайын күйге келтіріңіз

5.1 Мотоараны пайдалануға дайын күйге келтіріңіз

Жұмыстарды бастамас бұрын келесі қадамдарды орындау керек:

- ▶ Келесі толықтырушы бөлшектер қауіпсіз күйде екеніне көз жеткізіңіз:
 - Мотоара,  4.6.1.
 - Бағыттаушы шина,  4.6.2.
 - Ара шынжыры,  4.6.3.
 - Аккумулятор,  4.6.4.
 - Қуаттағыш,  4.6.5.
- ▶ Аккумуляторды тексеріңіз,  11.7.
- ▶ Аккумуляторды толығымен қуаттаңыз,  6.1.
- ▶ Мотоараны тазалаңыз,  16.1.
- ▶ Бағыттаушы шина мен ара шынжырын орнату,  7.1.1.
- ▶ Ара шынжырын керу,  7.2.
- ▶ Ара шынжырларына арналған жабысқақ май құйыңыз,  7.3.
- ▶ Ара шынжырының тежегішін тексеру,  11.4.
- ▶ Басқару элементтерін тексеріңіз,  11.5.
- ▶ Шынжырдың майын тексеру,  11.6.
- ▶ Егер келесі қадамдарды орындау мүмкін болмаса: Мотоараны қолданбаңыз және STIHL компаниясының мамандандырылған сату орталығына хабарласыңыз.

6 Аккумуляторды қуаттау және жарық диодтары

6.1 Аккумуляторды қуаттаңыз

Қуаттау уақыты әртүрлі факторларға, мысалы, аккумулятордың температурасына немесе қоршаған ауаның температурасына байланысты болады. Аккумуляторды қуаттаудың нақты уақыты көрсетілген қуаттау уақытынан ерекшеленуі мүмкін. Қуаттау уақыты төменде www.stihl.com/charging-times көрсетілген.

Егер штепсельді айыр розеткаға қосылса және аккумулятор қуаттағышқа орнатылса, қуаттау автоматты түрде басталады. Аккумулятор толығымен қуатталған кезде, қуаттағыш автоматты түрде сөнеді.

Қуаттау барысында аккумулятор мен қуаттағыш қызады.

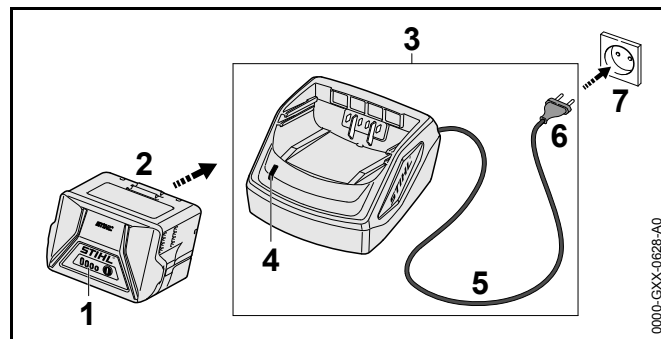

- ▶ Штепсельді айырды (6) бос розеткаға (7) салыңыз. Қуаттағыш (3) өз-өзін диагностикадан өткізеді. Жарық диодтары (4) шамамен 1 секунд бойы жасыл түспен және 1 секунд бойы қызыл түспен жанады.
- ▶ Біріктіруші сымды (5) салыңыз.
- ▶ Аккумуляторды (2) қуаттағыштың (3) саңылауларына енгізіп, тірелгенге дейін басыңыз. Жарық диоды (4) жасыл түспен жанады. Жарық диодтар (1) жасыл түсімен жанады және аккумулятор (2) зарядталады.

- ▶ Егер жарық диоды (4) және жарық диодтары (1) енді жанбаса: Штепсельді айырды (6) розеткадан (7) алып шығарыңыз.
Аккумулятор толығымен қуатталған.
- ▶ Аккумуляторды (2) алып тастаңыз.

6.2 Қуаттау күйін көрсету

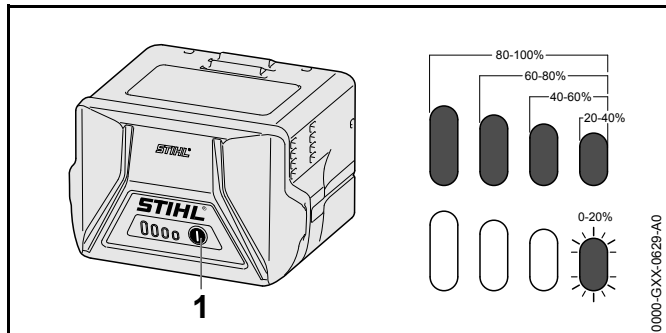

- ▶ Түймені (1) басыңыз.
Жарық диодтары шамамен 5 секунд бойы жасыл түспен жанады және қуат күйін көрсетеді.
- ▶ Егер оң жақ жарық диоды жасыл түспен жыпылықтаса: Аккумуляторды қуаттаңыз.

6.3 Аккумулятордағы жарық диодтары

Жарық диодтары аккумулятор қуатының және қателіктердің деңгейін көрсете алады. Жарық диодтары жасыл немесе қызыл түспен жануы немесе жыпылықтауы мүмкін.

Егер жарық диодтары жасыл түспен жанса немесе жыпылықтаса, қуаттың қалпы көрінеді.

- ▶ Егер жарық диодтары қызыл түспен жанса немесе жыпылықтаса: Ақаулықтарды кетіру, 19. Мотоара немесе аккумуляторінде ақау бар.

6.4 Қуаттағыштағы жарық диоды

Жарық диоды қуаттағыштың күйін көрсетеді.

Егер жарық диоды жасыл түспен жанса, аккумулятор қуат алуда.

- ▶ Егер жарық диоды қызыл түспен жыпылықтаса: Ақаулықтарды кетіру.
Аккумулятор не қуаттағыш жарамды емес.

7 Мотоараны құрастырыңыз

7.1 Бағыттаушы шинаны және ара шынжырын демонтаж жасау және алу

7.1.1 Бағыттаушы шина мен ара шынжырын орнату

Шынжыр жұлдызшасының астына тіркеуге және іліп қоюға болатын бағыттаушы шиналар мен ара шынжырының араласымы техникалық паспортта көрсетілген, 21.

- ▶ Мотоараны сөндіріңіз, ара шынжырының тежегішін орнатыңыз, аккумуляторды алып шығарыңыз.

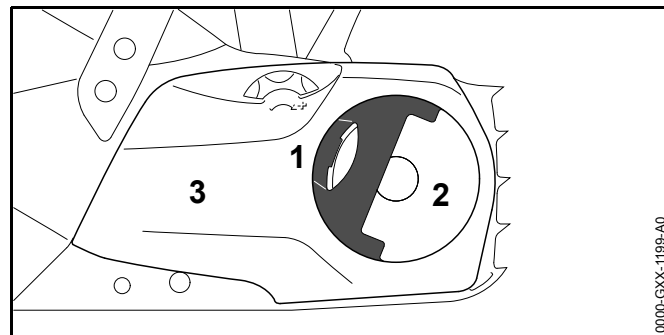

- ▶ Сапты (1) көбелек пішінді сомынмен (2) ашу.
- ▶ Көбелек пішінді сомынды (2) шынжыр жұлдызшасының қақпағы (3) шешілмейінше сағат тіліне қарсы айналдыру.
- ▶ Шынжырлы жұлдызшаның қақпағын (3) алып тастаңыз.

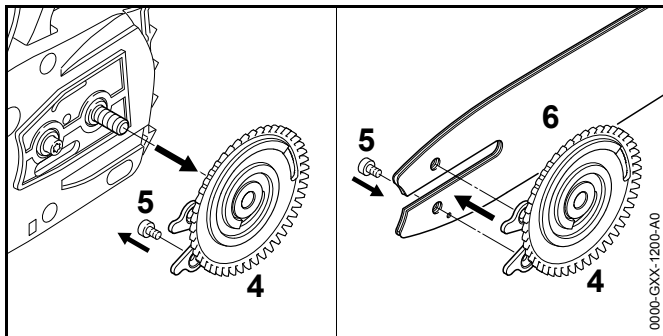

- ▶ Керіlmелі тегершікті (4) алып тастаңыз.
- ▶ Бұранданы (5) бұрап алыңыз.
- ▶ Бағыттаушыны шинаны (6) керіlmелі тегершікке (4) бағыттаушы шина саңылауларына керіlmелі тегершіктің (4) екі түйреуіші де сыятындай етіп орналастыру.

Бағыттаушы шиналар бағыты (6) маңызды емес. Бағыттаушы шиналар мәртабаны алдыңғы бөлігінде де (басында) болуы мүмкін.

- ▶ Бұранданы (5) бұрап, қатайтып бұрап, қатайтып тастаңыз.

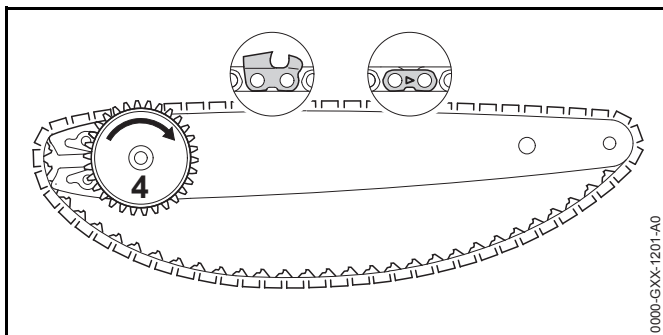

- ▶ Ара шынжырын бағыттаушы шиналар қуысына қозғалыс барысында нұсқағыш жоғарғы бетте ара шынжырының жалғағыш компоненттеріне нұсқап тұратындай етіп төсеу керек.
- ▶ Керіlmелі тегершікті (4) сағат тілінің бағыты бойынша тірелгенше бұраңыз.

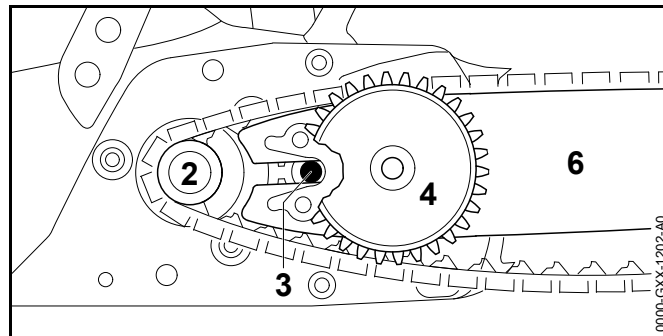

- ▶ Керіlmелі тегершігі мен ара шынжыры бар бағыттаушы шиналарды мотоараға келесі шарттар орындалатындай етіп орнату:
 - Керіlmелі тегершік (4) пайдаланушының бағытын көрсетеді.
 - Апа шынжырының жетекші буындары шынжыр жұлдызша тістерінің (2) арасында орналасқан.
 - Бұрама бастиегі (3) бағыттаушы шинаның (6) бойлық саңылауында орналасқан.

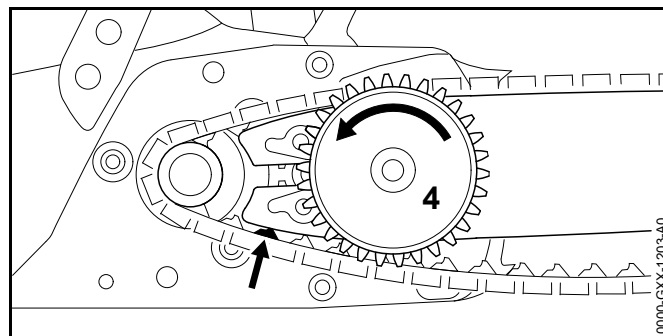

- ▶ Ара шынжырының тежегішін босатыңыз.
- ▶ Керіlmелі тегершікті (4) ара шынжыры бағыттаушы шинаға жанасып тұрмайынша сағат тіліне қарсы бұрай беру қажет. Бұл кезде ара шынжырының жетекші буындары бағыттаушы шина қуысына баруы тиіс. Бағыттаушы шина мен ара шынжыры мотоараға жанасып тұрады.
- ▶ Шынжыр жұлдызша қақпағын мотоараға бір-біріне жанасып тұратындай етіп тіркеу қажет.

- ▶ Егер шынжыр жұлдызшаның қақпағы мотоарамен бір жазықтықта болмаса: Керіп кигізілетін дөңгелекті айналдыру және шынжыр жұлдызшаның қақпағына қайта тіркеу.
Керіп кигізілетін жұлдышалардың тістері керілмелі тегершіктің тістерімен сай келуі тиіс.
- ▶ Көбелек пішінді сомынды шынжыр жұлдызшаның қақпағы мотоараға тығыз кигізілмейінше сағат тілімен айналдыру.
- ▶ Көбелек пішінді сомынның сабын жабыңыз.

7.1.2 Бағыттаушы шинаны және ара шынжырын демонтаж жасау

- ▶ Мотоараны сөндіріңіз, ара шынжырының тежегішін орнатыңыз, аккумуляторды алып шығарыңыз.
- ▶ Сапты көбелек пішінді сомынмен ашу.
- ▶ Көбелек пішінді сомынды шынжыр жұлдызшасының қақпағы шешілмейінше сағат тіліне қарсы айналдыру.
- ▶ Шынжырлы жұлдызшаның қақпағын алып тастаңыз.
- ▶ Керілмелі тегершікті сағат тілінің бағыты бойынша тірелгенше бұраңыз.
Ара шынжыры ажыратылды.
- ▶ Бағыттаушы шина мен ара шынжырын алып тастаңыз.
- ▶ Керілмелі тегершік бұрамасын суырып алу.
- ▶ Керілмелі тегершікті алып тастаңыз.

7.2 Ара шынжырын керу

Жұмыс барысында ара шынжыры созылуы немесе жиырылуы мүмкін. Ара шынжырының кернеуі өзгереді. Жұмыс барысында ара шынжырының кернеуін тұрақты тексеру және қажетінше тартып отыру қажет.

- ▶ Мотоараны сөндіріңіз, ара шынжырының тежегішін орнатыңыз, аккумуляторды алып шығарыңыз.

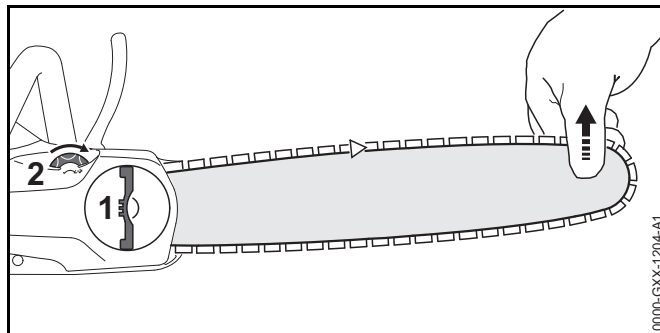

- ▶ Сапты көбелек пішінді сомынмен (1) ашу.
- ▶ Көбелек пішінді сомынды (1) 2 сағат тіліне қарсы бағытта бұраңыз.
Көбелек пішінді сомын (1) босатылған.
- ▶ Ара шынжырының тежегішін босатыңыз.
- ▶ Бағыттаушы шинаны шетінен тартыңыз және керіп кигізілетін дөңгелекті (2) сағат тілі бағыты бойынша келесі шарттар орындалғанша бұраңыз.
 - Ара шынжыры бағыттаушы шинаның төменгі жазықтығына тығыз жанасып тұрады.
 - Ара шынжырын сәл күш салу арқылы екі саусақтың көмегімен бағыттаушы шинаның үстімен тартуға болады.
- ▶ Carving бағыттаушы шинасын қолдану кезінде: Керіп кигізілетін дөңгелекті (2) ара шынжырының жетекші буындары бағыттаушы шинасының төменгі жағында жартылай көрінбейінше, сағат тілімен айналдыру.
- ▶ Егер ара шынжырын бағыттаушы шинаның үстімен әрі қарай тарту мүмкін болмаса: Ара шынжырын сәл күш салу арқылы екі саусақтың көмегімен бағыттаушы шинаның үстімен тарту кезінде керіп кигізілетін дөңгелекті (2) сағат тіліне қарсы айналдыру.
- ▶ Көбелек пішінді сомынды (1) шынжыр жұлдызшаның қақпағы мотоараға тығыз кигізілмейінше сағат тілімен айналдыру.
- ▶ Көбелек пішінді сомынның сабын (1) жабыңыз.

7.3 Ара шынжырына арналған жабысқақ май құйыңыз

Жабысқақ май жұмыс істеп тұрған ара шынжырын майлау және суыту үшін арналған.

- ▶ Мотоараны сөндіріңіз, ара шынжырының тежегішін орнатыңыз, аккумуляторды алып шығарыңыз.
- ▶ Мотоараны біркелкі жазықтыққа май багының бітеуіші жоғары қарап тұратындай етіп қою.
- ▶ Май багы бітеуішінің айналасын дымқыл майлықпен тазарту.

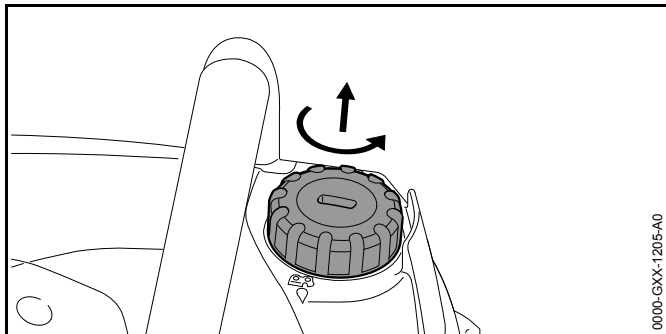

- ▶ Май багы бітеуішін май багынан бітеуішті шығарып алуға болмайынша сағат тіліне қарсы бұрау.
- ▶ Май багының бітеуішін суырып алу.
- ▶ Ара шынжырына арналған жабысқақ майды бактың шетіне төкпей және асырып алмайтындай етіп құю.

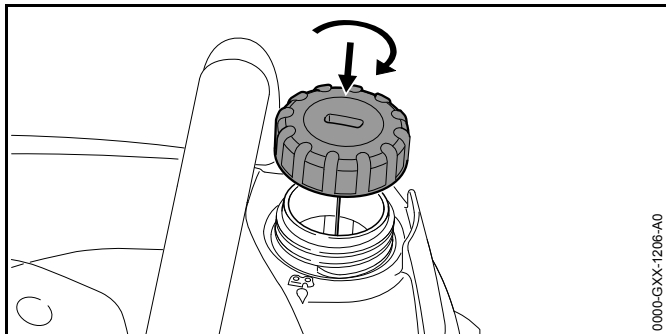

- ▶ Бітеуішті май багына қою.

- ▶ Май багының қақпағын сағат тілінің бағыты бойынша айналдырыңыз және қолмен бұрап тартыңыз. Май багы жабық.

8 Ара шынжырының тежегішін орнатыңыз және жіберіңіз

8.1 Ара шынжырының тежегішін орнату

Мотоара ара шынжырының тежегішімен жабдықталған.

Ара шынжырының тежегіші қолды қорғауға арналған құралдан серпін бойынша қатты серпу кезінде автоматты түрде қосылады және пайдаланушы тарапынан да қосылуы мүмкін.

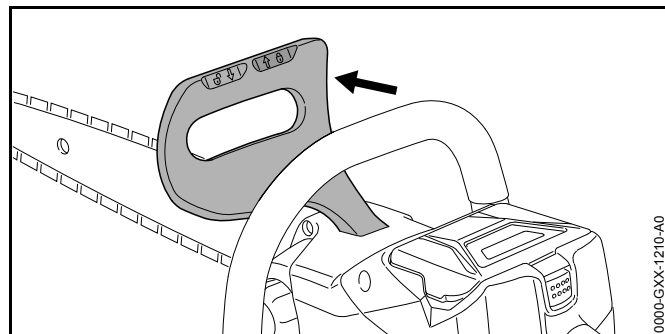

- ▶ Сол қолмен басу және саптан қолды қорғауға арналған құрылғыны алып тастау. Қолды қорғауға арналған құрылғы өзіне тән дыбыспен бекітіледі. Ара шынжырының тежегіші қосұлы.

8.2 Ара шынжырының тежегішін босатыңыз

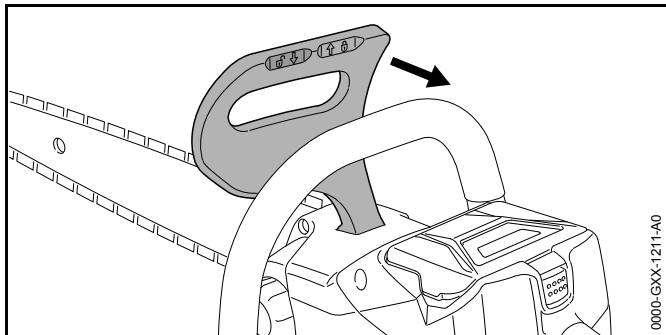

- ▶ Қолды қорғауға арналған құрылғыны сол қолмен өзіңе тарту. Қолды қорғауға арналған құрылғы өзіне тән дыбыспен бекітіледі. Ара шынжырының тежегіші түсірулі.

9 Аккумуляторды салу және алу

9.1 Аккумуляторды салыңыз

- ▶ Ара шынжырының тежегішін орнату.

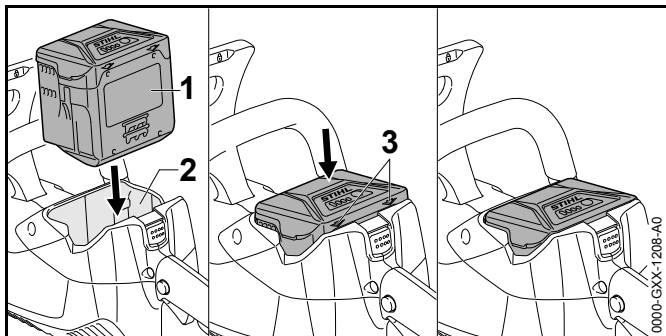

- ▶ «Сарт» еткен дыбыс естілмейінше, аккумуляторды (1) аккумулятор шахтасына (2) қысып тұрыңыз. Аккумулятордағы (1) нұсқарлар (3) әлі де болса көрінеді және аккумулятор (1) аккумулятор шахтасында (2) бекітілген. Мотоара мен аккумулятор (1) арасында электрлік түйіспе жоқ.

- ▶ Аккумуляторды (1) «сарт» еткен дыбыс естілмейінге аккумулятор шахтасына (2) салыңыз. Аккумулятор (1) екінші рет «сарт» еткен дыбыс естілгенде бекітіледі және мотоараның шанағымен тегіс жабылады.

9.2 Аккумуляторды алып шығару

- ▶ Мотоараны тегіс қабатқа орнатыңыз.

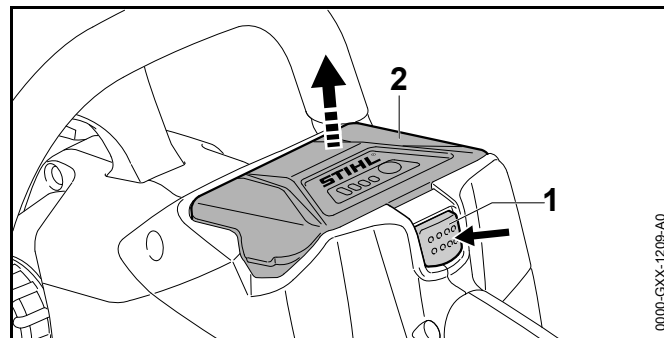

- ▶ Тоқтатқыш иінтірекке (1) басыңыз. Аккумулятор (2) босатылды және алып шығарылуы мүмкін.

10 Мотоараны қосыңыз және сөндіріңіз

10.1 Мотоараны қосу

- ▶ Ара шынжырының тежегішін босатыңыз.

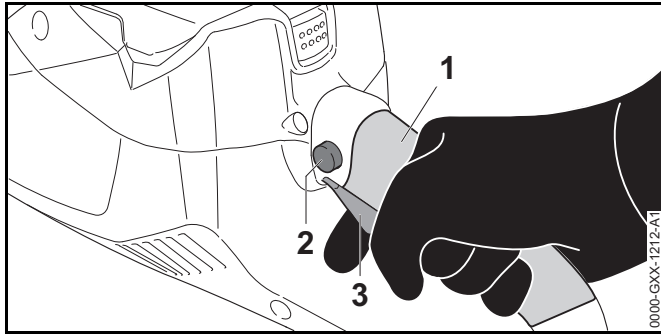

- ▶ Бас бармақ жетектің сабын қамтитын болатындай, мотоараны басқару сабының қармау аймағында (1) оң қолмен ұстаңыз.
- ▶ Тоқтатқыш түймешікті (2) саусақпен басыңыз және ұстап тұрыңыз.
- ▶ Қайта қосқыш иінтіректі (3) бас бармақпен басыңыз және ұстап тұрыңыз. Мотоарасы оталады, және ағаш тілетін тізбек қозғалысқа келеді.
- ▶ Мотоараны қолыңызбен түтікті саптан сол қолмен ұстағанда, бас бармақ түтікті сапты қамтуы тиіс.

10.2 Мотоараны сөндіру

- ▶ Қайта қосқыштың иінтіректі және тоқтатқыш түймешікті жіберіңіз. Ара шынжыры енді қозғалмайды.
- ▶ Егер ара шынжыры қозғалуын жалғастыра береді: Ара шынжырының тежегішін орнатыңыз, аккумуляторды алып шығарыңыз және STIHL мамандандырылған дилеріне жүгініңіз. Мотоара жарамсыз.

11 Мотоара мен аккумуляторды тексеріңіз

11.1 Шынжыр жұлдызшасын тексеру

- ▶ Мотоараны сөндіріңіз, ара шынжырының тежегішін орнатыңыз, аккумуляторды алып шығарыңыз.

- ▶ Ара шынжырының тежегішін босатыңыз.
- ▶ Шынжырлы жұлдызшаның қақпағына демонтаж жасау.
- ▶ Бағыттаушы шинаны және ара шынжырын демонтаж жасау.

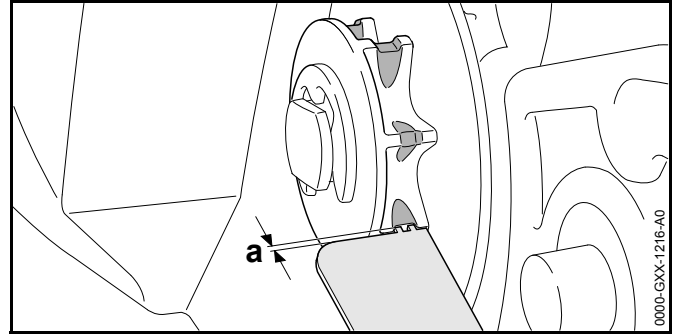

- ▶ STIHL бақылау үлгісінің көмегімен шынжыр жұлдызшадағы ізді тексеру.
- ▶ Егер із $a = 0,5$ мм-ден терең болса: Мотоараны қолданбаңыз және STIHL компаниясының мамандандырылған сату орталығына хабарласыңыз. Шынжыр жұлдызшаны ауыстыру қажет.

11.2 Бағыттаушы шинаны тексеру

- ▶ Мотоараны сөндіріңіз, ара шынжырының тежегішін орнатыңыз, аккумуляторды алып шығарыңыз.
- ▶ Бағыттаушы шинаны және ара шынжырын демонтаж жасау.

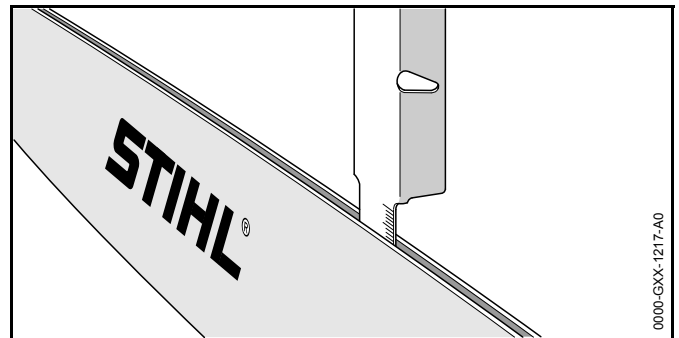

- ▶ STIHL егеу шаблоньнда өлшеуіш сызғыштың көмегімен бағыттаушы шина қуысының тереңдігін өлшеу.
- ▶ Егер келесі шарттардың біреуі орындалған болса, бағыттаушы шинаны ауыстыру:
 - Бағыттауыш шина бұзылған.
 - Қуыстың өлшенген тереңдігі бағыттаушы шина науасының ең аз тереңдігінен төмен,  20.3.
 - Бағыттаушы шинаның қуысы тарылды немесе созылды.
- ▶ Кез келген күмән туындаған жағдайда: STIHL мамандандырылған дилеріне жүгініңіз.

11.3 Ара шынжырын тексеру

- ▶ Мотоараны сөндіріңіз, ара шынжырының тежегішін орнатыңыз, аккумуляторды алып шығарыңыз.

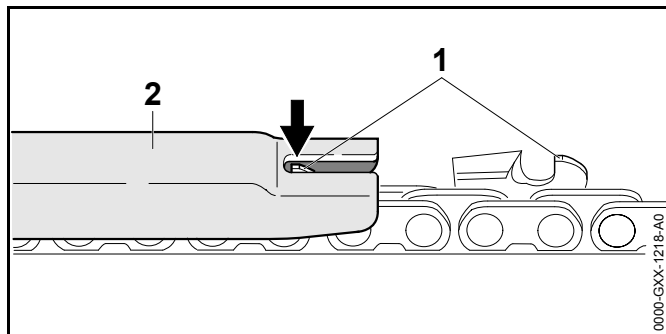

- ▶ Кесу тереңдігін шектегіш (1) биіктігін STIHL (2) егеу шаблоньның көмегімен өлшеу. STIHL егеу шаблонь ара шынжырының бөлігімен сай келуі тиіс.
- ▶ Егер кесу тереңдігін шектегіш (1) егеу шаблоньның (2) шеңберінен шықса: Кесу тереңдігін шектегішті егеу (1),  17.2.

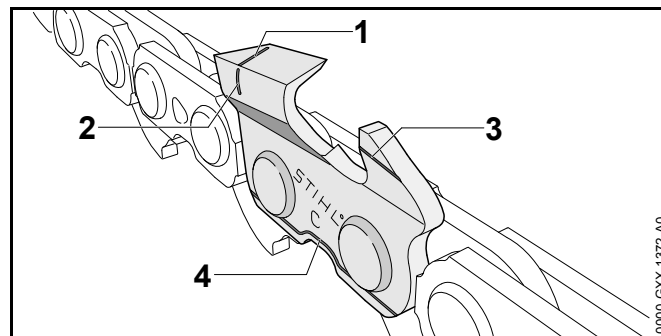

- ▶ Кескіш тістеріндегі тозық белгісі (1-ден 4-ке дейін) көрініп тұр ма, тексеру.
- ▶ Егер кескіш тістерінде белгі көрінбесе: Ара шынжырыны қолданбаңыз және STIHL компаниясының мамандандырылған сату орталығына хабарласыңыз.
- ▶ STIHL егеу шаблонь арқылы кескіш тістің егеу бұрышы 30° құрайтынына көз жеткізіңіз. STIHL егеу шаблонь ара шынжырының бөлігімен сай келуі тиіс.
- ▶ Егер егеу бұрышы 30° шартын сақтамаса: Ара шынжырын қайрау.
- ▶ Кез келген күмән туындаған жағдайда: STIHL мамандандырылған дилеріне жүгініңіз.

11.4 Ара шынжырының тежегішін тексеру

- ▶ Ара шынжырының тежегішін орнатыңыз, аккумуляторды алып шығарыңыз.



Сақтандыру

Ара шынжырының кескіш тістері өткір. Пайдаланушы жарақат алуы мүмкін.

- ▶ Төзімді материалдан жасалған жұмыс қолғаптарын киіңіз.

- ▶ Ара шынжырын бағыттаушы шинаның үстімен қолдан тартып көріңіз. Егер ара шынжырын бағыттаушы шинаның үстімен қолдан тарту мүмкін болмаса, ара шынжырының тежегіші істен шыққан.

- ▶ Егер ара шынжырын бағыттаушы шина үстімен қолдан тарту мүмкін болса: Мотоараны қолданбаңыз және STIHL компаниясының мамандандырылған сату орталығына хабарласыңыз. Ара шынжырының тежегіші жарамсыз.

11.5 Басқару элементтерін тексеріңіз

Тоқтатқыш түймешік және қайта қосқыш иінтірек

- ▶ Ара шынжырының тежегішін орнатыңыз, аккумуляторды алып шығарыңыз.
- ▶ Бұғаттаудың түймесіне баспай, қайта қосқыш иінтірегіне басыңыз.
- ▶ Егер қайта қосқыштың иінтірегі басылса: STIHL мамандандырылған дилеріне жүгініңіз. Тоқтатқыш түймеші жарамсыз.
- ▶ Тоқтатқыш түймешікті басыңыз және ұстап тұрыңыз.
- ▶ Қайта қосқыш иінтіректі басыңыз және босатыңыз.
- ▶ Егер қайта қосқыш иінтіректің қозғалысы қиындатылса немесе ол бастапқы күйге оралмаса: Мотоараны қолданбаңыз және STIHL компаниясының мамандандырылған сату орталығына хабарласыңыз. Қайта қосқыш иінтірек жарамды емес.

Мотоараны қосу

- ▶ Аккумуляторды салыңыз.
- ▶ Ара шынжырының тежегішін босатыңыз.
- ▶ Тоқтатқыш түймешікті басыңыз және ұстап тұрыңыз.
- ▶ Қайта қосқыш иінтіректі басыңыз және ұстап тұрыңыз. Ара шынжырыны айналады.
- ▶ Қайта қосқыш иінтіректі жіберіңіз. Ара шынжыры енді қозғалмайды.
- ▶ Егер ара шынжыры қозғалуын жалғастыра береді: Ара шынжырының тежегішін орнатыңыз, аккумуляторды алып шығарыңыз және STIHL мамандандырылған дилеріне жүгініңіз. Мотоара жарамсыз.

11.6 Шынжырдың майын тексеру

- ▶ Аккумуляторды салыңыз.
- ▶ Ара шынжырының тежегішін босатыңыз.
- ▶ Бағыттаушы шина жарық беткейге бағыттау.
- ▶ Мотоараны қосу. Ара шынжырына арналған жабысқақ май шашырайды және жарық беткейде көрініп тұрады. Шынжырды майлауға арналған май қызмет етеді.

Егер ара шынжырына арналған жабысқақ майдың шашырандысы білінбесе:

- ▶ Ара шынжырларына арналған жабысқақ май құйыңыз.
- ▶ Шынжырдың майын қайта тексеру.
- ▶ Егер ара шынжырына арналған жабысқақ май жарық беткейде әлі де білінбесе: Мотоараны қолданбаңыз және STIHL компаниясының мамандандырылған сату орталығына хабарласыңыз. Шынжырдың майы жарамсыз.

11.7 Аккумуляторды тексеріңіз

- ▶ Аккумулятордағы түймені басыңыз. Жарық диодтары жанады немесе жыпылықтайды.
- ▶ Егер жарық диодтары жанбаса немесе жыпылықтамаса: Аккумуляторды қолданбаңыз және STIHL компаниясының мамандандырылған сату орталығына хабарласыңыз. Аккумулятордың ақаулығы бар.

12 Мотоарамен жұмыс істеңіз

12.1 Мотоараны қалай ұстау және қалай жүргізу қажет

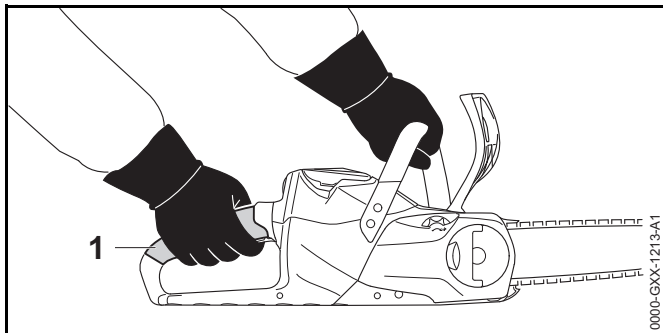

- ▶ Сол қол бармақтары ұстау сабын толығымен ұстай алатындай, ал оң қол бармақтары жетек сабын ұстай алатын болатындай, мотоараның жетек сабынын сол қолмен және мотоаранының жетек сабының қармау аймағында (1) оң қолымен ұстаңыз.

12.2 Аралап кесу



Сақтандыру

Серпіліс пайда болған жағдайда мотоара пайдаланушы жаққа жоғарыға ойнауы мүмкін. Пайдаланушы ауыр жарақат алуы немесе қайтыс болуы мүмкін.

- ▶ Толық газ берілген кезде аралаңыз.
 - ▶ Жоғарғы ширектің айналасын бағыттаушы шина жүзімен аралауға болмайды.
-
- ▶ Бағыттаушы шинаны кесікке қатты істеп тұрғанда бағыттаушы шина қисаймайтындай етіп енгізу.

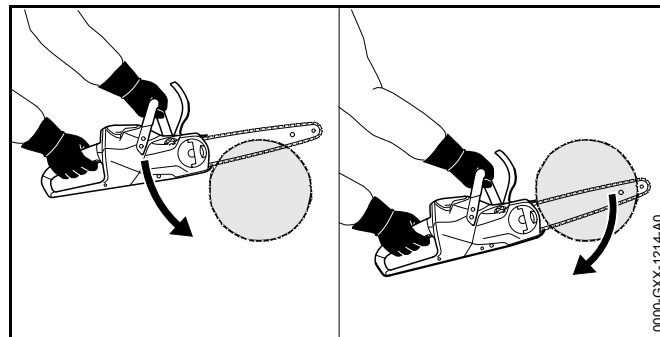

- ▶ Тісті тіректі орнату және оны айналу нүктесі ретінде қабылдау.
- ▶ Бағыттаушы шинаны тісті тіректі тұрақты іске қосу үшін, сүректің бүкіл аймағына түгелдей жүргізіп өту қажет.
- ▶ Жоңқалауды аяқтарда барлық мотоара салмағын қосып алу қажет.

12.3 Бұтақтарды аралап кесу

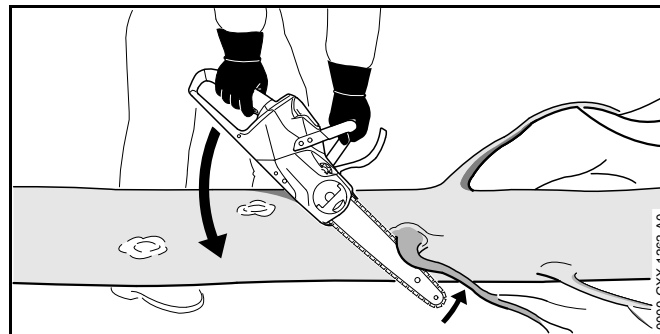

- ▶ Мотоараны діңгекке сүйеп қойыңыз.
- ▶ Бағыттаушы шинаны бұтаққа ілгерілмелі қозғалыспен қысыңыз.
- ▶ Бұтақты бағыттаушы шинаның жоғарғы бөлігімен жоңқалаңыз.

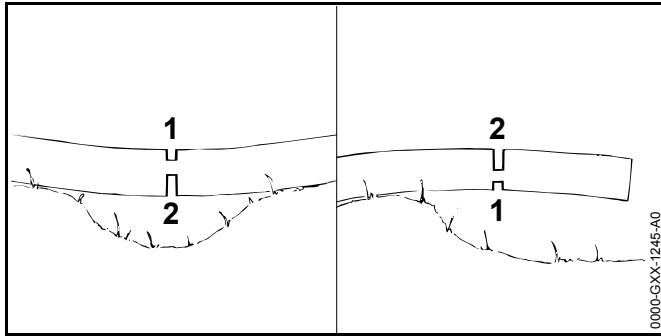

- ▶ Егер бұтаққа кернеу түссе: Күш түскен бағытта жұқа кесік (1) жасау және тартып тұрған жақтан аралау (2).

12.4 Ағаш кесу

12.4.1 Құлау бағытын және аулақ кету жолын анықтау

- ▶ Дестенің бағытын ағаш құлайтын орын бос болатындай етіп белгілеп алу қажет.

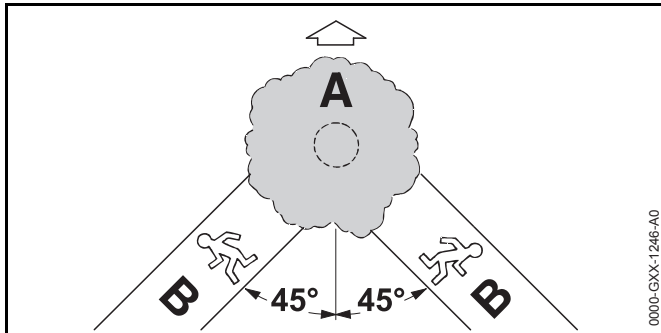

- ▶ Аулақ кету жолын (B) келесі шарттар орындалатындай етіп орнатыңыз:
 - Нұсқағыш түріндегі аулақ кету жолы (B) дестенің бағытына (A) қатысты 45° бұрышты құрауы тиіс.
 - Аулақ кету жолында (B) ешбір кедергі болмауы тиіс.
 - Ағаштың ұшар басын бақылауға болады.
 - Егер аулақ кету жолы (B) ылдида болса, онда ол ылдиға параллель болуы тиіс.

12.4.2 Ағаш дөңгегінің жанындағы жұмыс аумағын дайындау

- ▶ Діңгектегі жұмыс аймағындағы барлық кедергілерді алып тастау.
- ▶ Діңгектен өсімдіктерді алып тастау.

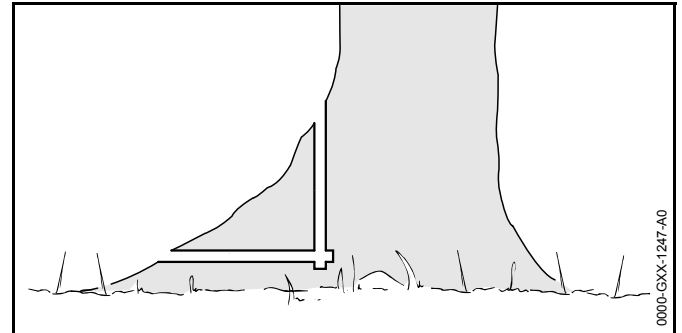

- ▶ Егер діңгекте үлкен, сау тамыр түптері болса: Тамыр түптерін алдымен тік, сосын көлденең жоңқалау, сосын алып тастау.

12.4.3 Жоңқалау орнын дайындау

Жоңқалау орны ағаш құлайтын орын бағытына қарай орындалады. Аталмыш елдегі ағаш жоңқалау бойынша талаптарды орындау қажет.

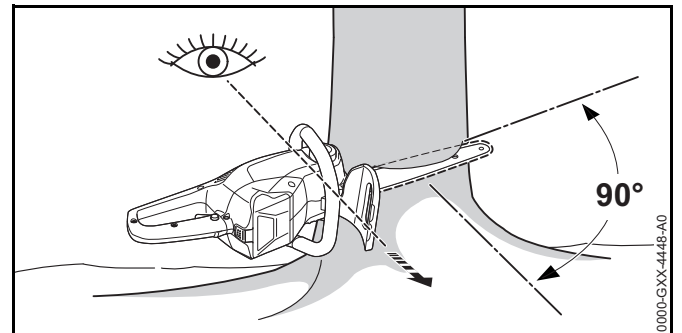

- ▶ Мотоараны жоңқалау дестенің бағытына қатысты оң жақ бұрышта орындалатындай, ал мотоара жерге барынша жақын орналасатындай етіп орналастыру.
- ▶ Көлденең кесуді орындау.

- ▶ Ағашты жоғарғы жақ қиғаш жоңқалауды көлденең кесікке 45° бұрышта орындау.

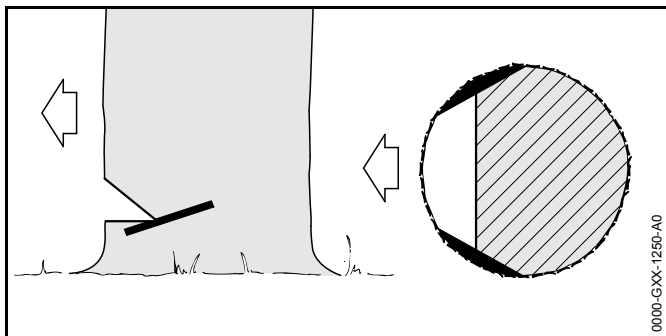

- ▶ Егер ағаш сау әрі ұзын талшықты болса: Жұқа сүрек қабаттің кесінділерін келесі шарттар орындалатындай етіп арамен кесіңіз:
 - Жұқа сүрек қабатын екі жағынан бірдей жоңқалау.
 - Жұқа сүрек қабатын жоңқалау орнының негізінің биіктігімен кесу.
 - Жұқа сүрек қабатының кесігі ені бойынша діңгектің $1/10$ диаметріне тең.

Діңгек ағаш құлаған кезде жұлынбайды.

12.4.4 Арамен кесіп түсіруге дайындалу

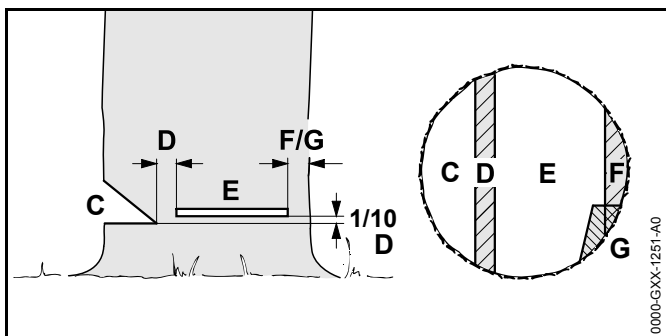

С Жоңқалау орны

Жоңқалау орны ағаштың дестенің бағытын анықтайды.

Д Шала жоңқаланған орын

Шала жоңқаланған орын ағаштың топса түрінде құлау бағытын анықтайды. Шала жоңқаланған орын ағаш діңінің енінен $1/10$ құрайды.

Е Негізгі жоңқалау орны

Негізгі аралау орнының (Е) көмегімен діңгек кесілді.

Ғ Қауіпсіздік белдігі

Қорғаныш қайысы ағашты тіреп тұрады және оны мерзімінен бұрын құлап кетуден қорғайды. Қауіпсіздік белдігінің ені діңгектің $1/10$ -нан $1/5$ -ке дейінгі диаметрін құрайды.

Г Діңгектің жоңқаланбаған бөлігі

Діңгектің жоңқаланбаған бөлігі ағашты тіреп тұрады және оны мерзімінен бұрын құлап кетуден қорғайды. Діңгектің жоңқаланбаған бөлігі ені бойынша діңгектің $1/10$ -нан $1/5$ -ке дейінгі диаметріне тең.

12.4.5 Ойып кесу

Тесу әдісімен жоңқалау – ағашты құлату кезіндегі міндетті технология.

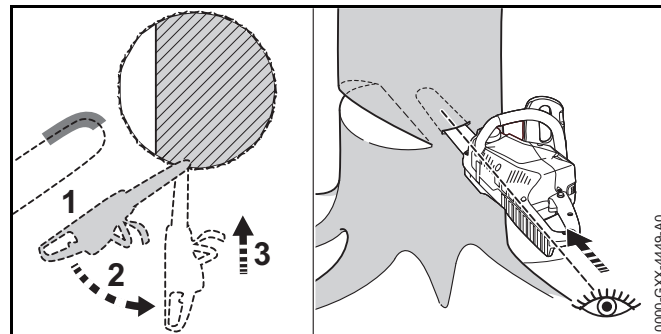

- ▶ Бағыттаушы шинаны ұшының кері жағының көмегімен толық газбен іске қосыңыз.
- ▶ Бағыттаушы шина екі еселі ен бойынша діңгекке кірген сәтке дейін кесу қажет.
- ▶ Шинаны ойып кесу жайғасымына бұрыңыз.
- ▶ Бағыттаушы шинаны қою.

12.4.6 Сай келетін негізгі аралау орнын таңдаңыз

Тиісті кесікті таңдау келесі талаптарға байланысты:

- ағаштың табиғи еңісі
- ағаштың бұтақтануы
- Ағаштағы зақымдар
- ағаштың күйі
- егер ағашта қар болса: қардың ауырлығы
- ылдидың бағыты
- желдің бағыты мен жылдамдығы
- жақын маңда орналасқан ағаштар

Осы шарттардың әр түрі арасында айырмашылық бар. Пайдалану нұсқаулығында тек 2 құбылыс сипатталған.

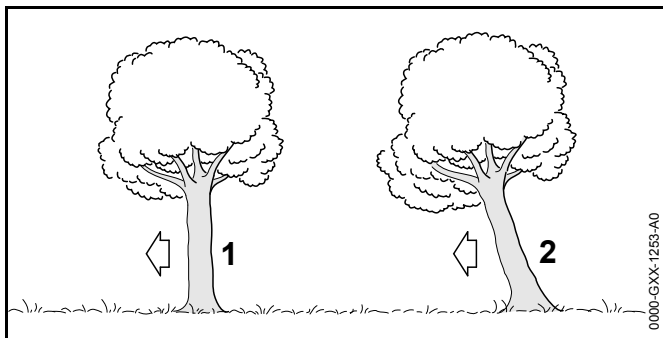
**1 Стандартты ағаш**

Стандартты ағаш тік тұр және біркелкі орналасқан ұшар басы бар.

2 Құлайтын бағытта орналасқан ортасы ауыр түсіңкі ағаш

Түсіңкі ағаш бүгіліп тұр және оның ұшар басы дестенің бағытына қарай бағытталған.

12.4.7 Стандартты ағаштың құлауы діңгектің аз диаметрінде

Стандартты ағаш негізгі жоңқалау мен қауіпсіздік белдігінің көмегімен құлатылады. Егер де діңгектің диаметрі мотоараның нақты кесу ұзындығынан кем болса, осындай негізгі аралау орнын жасаңыз.

► Ескерту белгісін беру.

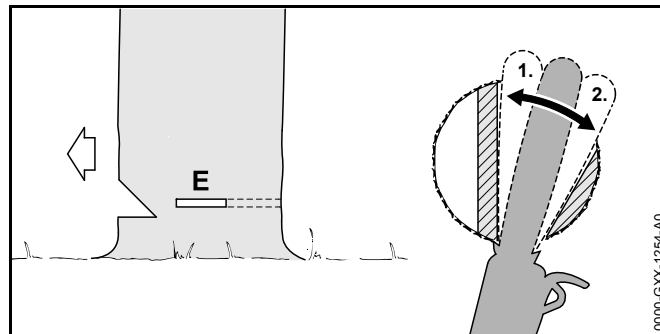

- Бағыттаушы шинаны негізгі жоңқалау орнына екінші жағынан көрініп тұрмайынша кесу, 12.4.5.
- Тісті тіректі шала жоңқаланған орынға қою және оны айналу нүктесі ретінде қабылдау.
- Негізгі жоңқалау орнын шала жоңқаланған орын бағытында ұйымдастыру.
- Негізгі жоңқалау орнын рұқсат алаңдарының бағытында ұйымдастыру.

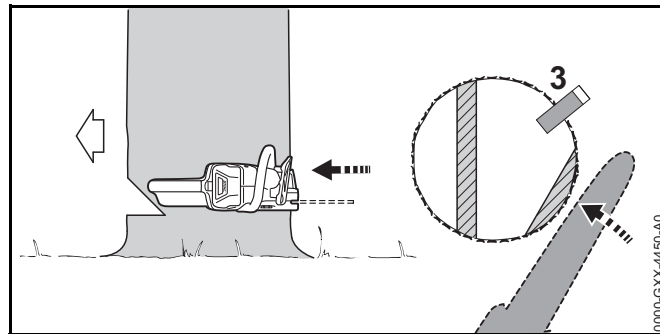

- ▶ Ағаш құлататын сына орнату. Ағаш құлататын сына діңгектің диаметріне және негізгі жоңқалау орнының еніне сай келуі тиіс.
- ▶ Ескерту белгісін беру.
- ▶ Рұқсат алаңын ұзартылған түтікті саппен сыртынан және негізгі жоңқалау орнының жазықтығында көлденең бөлу. Ағаш құлайды.

12.4.8 Стандартты ағашты құлату діңгектің үлкен диаметрінде

Стандартты ағаш негізгі жоңқалау мен қауіпсіздік белдігінің көмегімен құлатылады. Егер де діңгектің диаметрі мотоараның нақты кесу ұзындығынан артық болса, осындай негізгі аралау орнын жасаңыз.

- ▶ Ескерту белгісін беру.

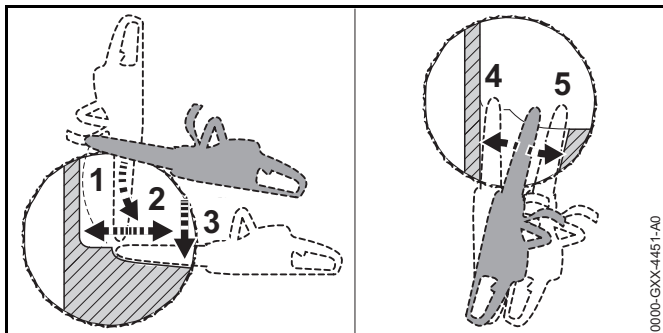

- ▶ Тісті тіректі негізгі жоңқалау орнының биіктігімен орналастыру және айналу орталығы ретінде пайдалану.
- ▶ Мотоараны негізгі жоңқалау орнына көлденең бағыттау және алысқа бұру қаншалықты мүмкін болса, соншалықты бұру.
- ▶ Негізгі жоңқалау орнын шала жоңқаланған орын бағытында ұйымдастыру.
- ▶ Негізгі жоңқалау орнын рұқсат алаңдарының бағытында ұйымдастыру.
- ▶ Діңгектің қарама-қарсы жағына ауыстыру.
- ▶ Бағыттаушы шинаны дәл сол деңгейде негізгі жоңқалау орнында кесу.

- ▶ Негізгі жоңқалау орнын шала жоңқаланған орын бағытында ұйымдастыру.
- ▶ Негізгі жоңқалау орнын рұқсат алаңдарының бағытында ұйымдастыру.

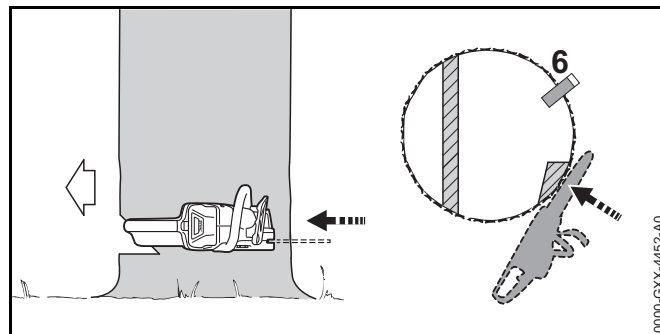

- ▶ Ағаш құлататын сына орнату. Ағаш құлататын сына діңгектің диаметріне және негізгі жоңқалау орнының еніне сай келуі тиіс.
- ▶ Ескерту белгісін беру.
- ▶ Рұқсат алаңын ұзартылған түтікті саппен сыртынан және негізгі жоңқалау орнының жазықтығында көлденең бөлу. Ағаш құлайды.

12.4.9 Диаметрі шағын діңгекпен, құлату бағытында орналасқан ауырлық ортасымен ілініп тұрған ағашты құлату

Құлату бағытында орналасқан, діңгектің жоңқаланбаған бөлігі мен негізгі жоңқалау орны бар ауырлық ортасымен ілініп тұрған ағаш құлады. Бұл негізгі жоңқалау орны діңгектің диаметрі мотоара кесігінің нақты кесу ұзындығынан кем болғанда орындалуы тиіс.

- ▶ Ескерту белгісін беру.

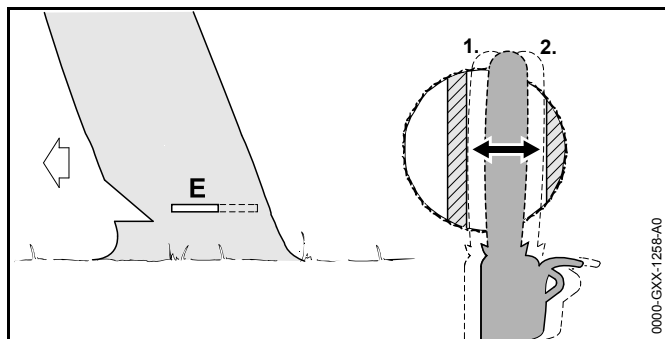

- ▶ Бағыттаушы шинаны негізгі жоңқалау орнына екінші жағынан көрініп тұрмайынша кесу, 12.4.5.
- ▶ Негізгі жоңқалау орнын шала жоңқаланған орын бағытында ұйымдастыру.
- ▶ Негізгі жоңқалау орнын діңгектің жоңқаланбаған бөлігін бөлігінде ұйымдастыру.

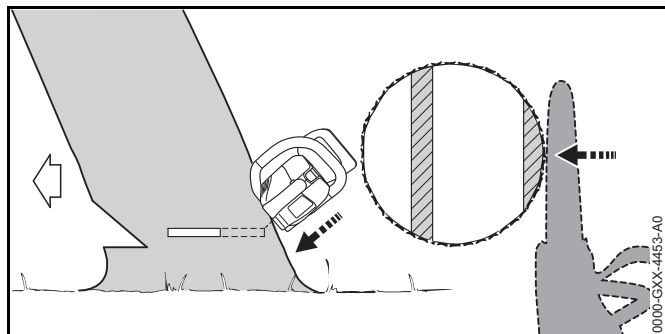

- ▶ Ескерту белгісін беру.
- ▶ Діңгектің жоңқаланбаған бөлігін ұзартылған түтікті саппен сыртынан және жоғары қарай диагональді бөлу.
Ағаш құлайды.

12.4.10 Диаметрі үлкен діңгекпен, құлату бағытында орналасқан ауырлық ортасымен ілініп тұрған ағашты құлату

Құлату бағытында орналасқан, негізгі жоңқалау орны мен діңгектің жоңқаланбаған бөлігінің жанындағы ауырлық ортасы бар ілініп тұрған ағаш құлады. Егер де діңгектің диаметрі мотоараның нақты кесу ұзындығынан артық болса, осындай негізгі аралау орнын жасаңыз.

- ▶ Ескерту белгісін беру.

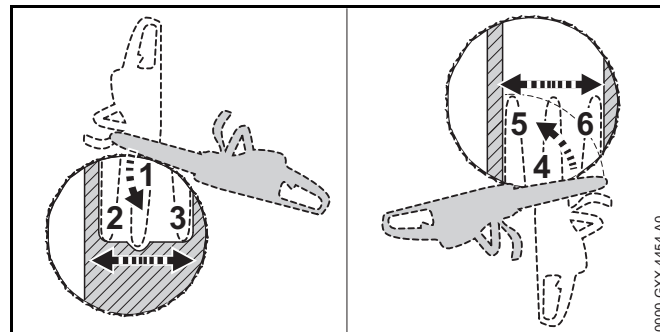

- ▶ Тісті тіректі діңгектің жоңқаланбаған бөлігінің сыртынан негізгі жоңқалау орнының биіктігімен орнату және айналу орталығы ретінде қолдану.
- ▶ Мотоараны негізгі жоңқалау орнына көлденең бағыттау және алысқа бұру қаншалықты мүмкін болса, соншалықты бұру.
- ▶ Негізгі жоңқалау орнын шала жоңқаланған орын бағытында ұйымдастыру.
- ▶ Негізгі жоңқалау орнын діңгектің жоңқаланбаған бөлігін бөлігінде ұйымдастыру.
- ▶ Діңгектің қарама-қарсы жағына ауыстыру.
- ▶ Тісті тіректі шала жоңқаланған орынның сыртынан негізгі жоңқалау орнының биіктігімен орнату және айналу орталығы ретінде қолдану.
- ▶ Мотоараны негізгі жоңқалау орнына көлденең бағыттау және алысқа бұру қаншалықты мүмкін болса, соншалықты бұру.
- ▶ Негізгі жоңқалау орнын шала жоңқаланған орын бағытында ұйымдастыру.

- ▶ Негізгі жоңқалау орнын діңгектің жоңқаланбаған бөлігін бөлігінде ұйымдастыру.

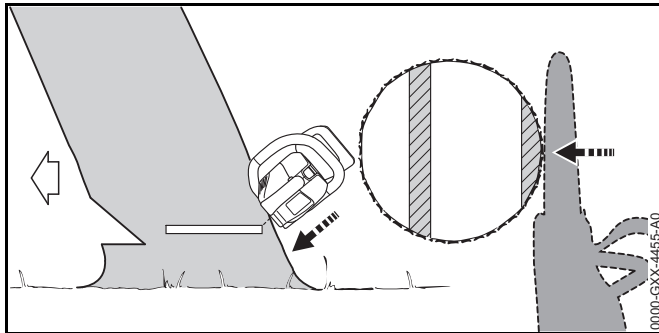

- ▶ Ескерту белгісін беру.
- ▶ Діңгектің жоңқаланбаған бөлігін ұзартылған түтікті саппен сыртынан және жоғары қарай диагональді бөлу.
Ағаш құлайды.

13 Жұмыс аяқталғаннан кейін

13.1 Жұмыс аяқталғаннан кейін

- ▶ Мотоараны сөндіріңіз, ара шынжырының тежегішін орнатыңыз, аккумуляторды алып шығарыңыз.
- ▶ Егер мотоара ылғалды болса: Мотоараны кептіріңіз.
- ▶ Егер аккумулятор ылғалды болса: Аккумулятор кептіріңіз.
- ▶ Мотоараны тазалаңыз.
- ▶ Бағыттаушы шина мен ара шынжырын тазарту.
- ▶ Көбелек пішінді сомынды бұрап шығару.
- ▶ Керіп кигізілетін дөңгелекті 2 сағат тіліне қарсы бағытта бұраңыз.
Ара шынжыры ажыратылды.
- ▶ Көбелек пішінді сомынды қысу.
- ▶ Шынжырдың қоршауын бағыттаушы шинаның үстімен бағыттаушы шинаны түгел жауып тұратындай етіп жылжыту.

- ▶ Аккумуляторды тазарту.

14 Тасымалдау

14.1 Мотоараны тасымалдау

- ▶ Мотоараны сөндіріңіз, ара шынжырының тежегішін орнатыңыз, аккумуляторды алып шығарыңыз.
- ▶ Шынжырдың қоршауын бағыттаушы шинаның үстімен бағыттаушы шинаны түгел жауып тұратындай етіп жылжыту.
- ▶ Мотоараны бағыттаушы шина төменге қарап тұратындай етіп, оң қолмен сабынан ұстап апару.
- ▶ Егер мотоара көлік құралымен тасымалданса: Мотоараның төңкерілмейтіндігіне және жылжымайтындығына көз жеткізіңіз.

14.2 Аккумуляторды тасымалдау

- ▶ Мотоараны сөндіріңіз, ара шынжырының тежегішін орнатыңыз, аккумуляторды алып шығарыңыз.
- ▶ Аккумулятор қауіпсіз күйде екеніне көз жеткізіңіз.
- ▶ Аккумуляторды келесі шарттар орындалатындай етіп қаптаңыз:
 - Қаптама электр өткізгіш болып табылмайды.
 - Аккумулятор қаптамада жылжуы мүмкін емес.
- ▶ Қаптаманың жылжымайтындығына көз жеткізіп, оны бекітіңіз.

Аккумулятор қауіпті жүктерді тасымалдауға ұсынылатын талаптарға сәйкес келеді. Аккумулятор UN 3480 (литий-иондар батареялары) дәрежесіне жатады және БҰҰ сынақтары мен белгілері жөніндегі Нұсқаудың III бөлімі, 38.3-бөлікшесіне сәйкес сынақтан өтті.

Тасымалдау ережелері төменде www.stihl.com/safety-data-sheets көрсетілген.

15 Сақтау шарттары

15.1 Мотоараны сақтау

- ▶ Мотоараны сөндіріңіз, ара шынжырының тежегішін орнатыңыз, аккумуляторды алып шығарыңыз.
- ▶ Шынжырдың қоршауын бағыттаушы шинаның үстімен бағыттаушы шинаны түгел жауып тұратындай етіп жылжыту.
- ▶ Мотоараны келесі шарттар орындалатындай етіп сақтаңыз:
 - Мотоара балалардан алшақ жерде орналасқан.
 - Мотоара құрғақ және таза.
- ▶ Егер мотоара 3 айдан артық сақталатын болса: Бағыттаушы шинаны және ара шынжырын демонтаж жасау.

15.2 Аккумуляторды сақтау

STIHL компаниясы аккумуляторды 40 % және 60% (2 жасыл жарық диоды жанады) арасындағы қуат деңгейіне ие аккумуляторды сақтаған жөн.

- ▶ Аккумуляторды келесі шарттар орындалатындай етіп сақтаңыз:
 - Аккумулятор балалардан алшақ жерде орналасқан.
 - Аккумулятор құрғақ және таза.
 - Аккумулятор жабық орынжайда орналасқан.
 - Батарея мотоара мен қуаттағыштан алшақ сақталуы тиіс.
 - Аккумулятор электр тогын өткізбейтін қаптамада.
 - - 10°C бастап + 50°C дейінгі температураның аумағында аккумулятор бар.

15.3 Қуаттағышты сақтауға

- ▶ Штепсельді айырды розеткадан суырыңыз.
- ▶ Аккумуляторды алып тастаңыз.

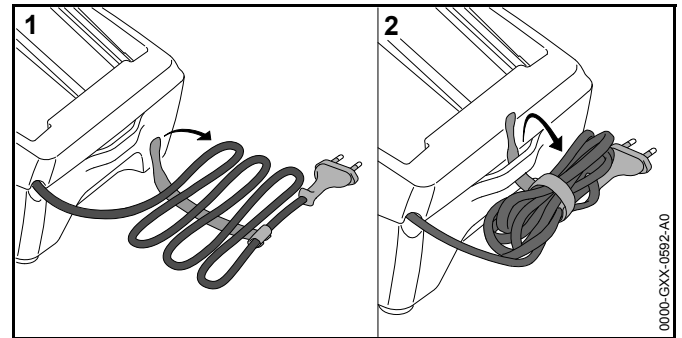

- ▶ Біріктіруші сымды тарқатыңыз және қуаттағышқа қосыңыз.
- ▶ Қуаттағышты келесі шарттар орындалатындай етіп сақтаңыз:
 - Қуаттағыш балалардан алшақ жерде орналасқан.
 - Қуаттағыш құрғақ және таза.
 - Қуаттағыш жабық орынжайда орналасқан.
 - Қуаттағыш аккумулятордан ажыратылған.
 - Қуаттағыш біріктіруші сымға ілінбеген.
 - +5°C бастап + 40°C дейінгі температураның аумағында қуаттағыш бар.

16 Тазарту

16.1 Мотоараны тазалаңыз

- ▶ Мотоараны сөндіріңіз, ара шынжырының тежегішін орнатыңыз, аккумуляторды алып шығарыңыз.
- ▶ Мотоараны дымқыл матамен немесе STIHL қарамайдың еріткішімен тазалаңыз.
- ▶ Шынжырлы жұлдызшаның қақпағына демонтаж жасаңыз.
- ▶ Шынжыр жұлдызшасының айналасын дымқыл матамен немесе STIHL қарамайдың еріткішімен тазалаңыз.

- ▶ Аккумулятор шахтасынан қоқымды кетіріңіз және аккумулятор шахтасын ылғалды шүберекпен тазартыңыз.
- ▶ Аккумулятор шахтасының электрлік түйіспелерін шағын қылсаппен немесе жұмсақ қылсаппен тазалаңыз.
- ▶ Шынжырлы жұлдызшаның қақпағына орнатыңыз.

16.2 Бағыттаушы шина мен ара шынжырын тазарту

- ▶ Мотоараны сөндіріңіз, ара шынжырының тежегішін орнатыңыз, аккумуляторды алып шығарыңыз.
- ▶ Бағыттаушы шинаны және ара шынжырын демонтаж жасау.

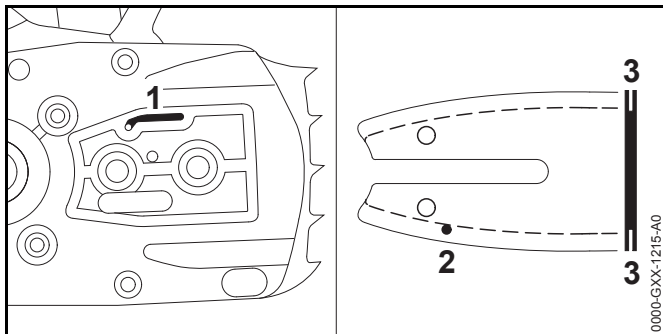

- ▶ Майдың сыртқа шығатын жолын (1), май кіретін саңылауды (2) және қуысты (3) жаққышпен, жұмсақ щеткамен немесе STIHL қарамайдың еріткішімен тазалау.
- ▶ Ара шынжырды жаққышпен, жұмсақ щеткамен немесе STIHL қарамайдың еріткішімен тазалау.
- ▶ Бағыттаушы шина мен ара шынжырын орнату.

16.3 Аккумуляторды тазарту

- ▶ Аккумуляторды ылғалды шүберекпен тазартыңыз.

16.4 Қуаттағышты тазарту

- ▶ Штепсельді айырды розеткадан суырыңыз.

- ▶ Қуаттағышты ылғалды шүберекпен тазартыңыз.
- ▶ Қуаттағыштың электрлік түйіспелерін шағын қылсаппен немесе жұмсақ қылсаппен тазарту керек.

17 Қызмет көрсету

17.1 Бағыттаушы шинаны тазалаңыз

Бағыттаушы шинаның сыртқы жиегінде қылау пайда болуы мүмкін.

- ▶ Қылауды жазық егеумен немесе STIHL (STIHL) тегістеуішімен алып тастау.
- ▶ Кез келген күмән туындаған жағдайда: STIHL мамандандырылған дилеріне жүгініңіз.

17.2 Ара шынжырын қайрау

Ара шынжырын дұрыс егеу үшін көп жаттығу қажет.

STIHL егеуіштері, қосымша STIHL егеуіші, егеуіне арналған STIHL құралдары және «STIHL ара шынжырын қалай егеу керек» кітапшалары ара шынжырын дұрыс егеуге көмектеседі. Кітапшалар келесі сілтемелер бойынша қолжетімді www.stihl.com/sharpening-brochure.

STIHL ара шынжырларын STIHL мамандандырылған дилеріне егетуді ұсынады.

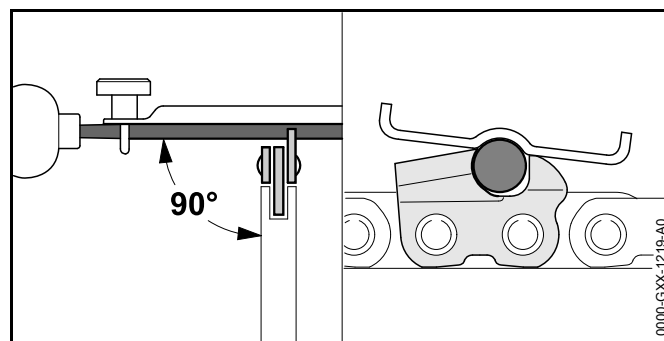

- ▶ Араның әрбір кескіш тісін дөңгелек егеуішпен келесі шарттар орындалатындай етіп тегістеу:

- Дөңгелек егеу ара шынжырын бөлуге жарамды.
- Дөңгелек егеу ішкі бөліктен сыртқа шығарылады.
- Дөңгелек егеу дұрыс бұрыштан бағыттаушы шинаға шығарылады.
- Егеу бұрышы 30° құрайтын болуы тиіс.

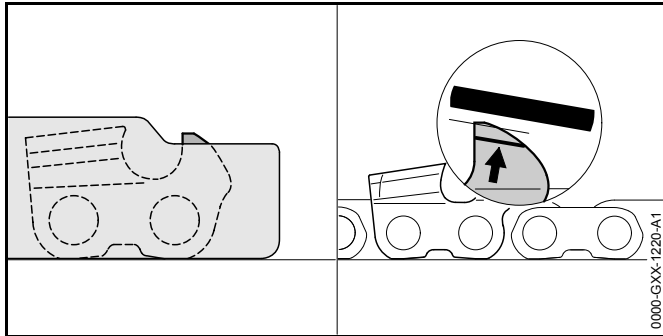

- ▶ Кесу тереңдігін шектегішті жазық егеумен STIHL егеу шаблонымен қысылып тұратындай және тозық таңбасына параллель орналасатындай етіп өңдеу. STIHL егеу шаблоны ара шынжырының бөлігімен сай келуі тиіс.
- ▶ Кез келген күмән туындаған жағдайда: STIHL мамандандырылған дилеріне жүгініңіз.

17.3 Ара шынжырының тежегішіне техникалық қызмет көрсету

Пайдаланушы ара шынжырының тежегішіне өзі қызмет көрсете алмайды.

- ▶ Ара шынжырының тежегішіне техникалық күтімді оны келесі мерзімділікпен STIHL мамандандырылған дилерінде жасау қажет:
 - Тұрақты пайдалану: әр тоқсан сайын
 - Қысқа мерзімді пайдалану: әр жарты жыл сайын
 - кездейсоқ жұмыстар: жыл сайын

18 Жөндеу

18.1 Мотоараны, аккумуляторды және қуаттағышты жөндеу

Мотоараны, бағыттаушы шинаны, аккумуляторды немесе қуаттағышты пайдаланушының өзі жөндей алмайды.

- ▶ Мотоара, бағыттаушы шина немесе ара шынжыры жарамсыз болса: Мотоараны, бағыттаушы шинаны немесе ара шынжырын қолданбаңыз және STIHL компаниясының мамандандырылған сату орталығына хабарласыңыз.
- ▶ Егер аккумулятор жарамсыз немесе бұзылған болса: Аккумуляторды ауыстыру.
- ▶ Егер қуаттағыш жарамсыз немесе бұзылған болса: Қуаттағышты ауыстыру.
- ▶ Егер біріктіруші сым жарамсыз немесе бұзылған болса: Қуаттағышты пайдаланбаңыз және сымның ауыстырылуын STIHL мамандандырылған дилерінің жасауын қамтамасыз етіңіз.

19 Ақаулықтарды кетіру

19.1 Мотоараның немесе аккумулятордың ақаулықтарын кетіру

Ақаулық	Аккумулятордағы жарық диодтары	Сәбеп	Жою тәсілдері
Мотоара қосу кезінде қосылмайды.	1 жарық диоды жасыл түспен жыпылықтайды.	Аккумулятор қуатының деңгейі тым төмен.	▶ Аккумуляторды қуаттаңыз.
	1 жарық диоды қызыл түспен жанады.	Аккумулятор тым ыстық немесе суық.	▶ Ара шынжырының тежегішін орнатыңыз, аккумуляторды алып шығарыңыз. ▶ Аккумуляторды суытыңыз немесе қыздырыңыз.
	3 жарық диоды қызыл түспен жыпылықтайды.	Мотоарада ақау бар.	▶ Ара шынжырының тежегішін орнатыңыз, аккумуляторды алып шығарыңыз. ▶ Аккумулятор шахтасындағы электрлік түйіспелерді тазартыңыз. ▶ Аккумуляторды салыңыз. ▶ Ара шынжырының тежегішін босатыңыз. ▶ Мотоараны қосу. ▶ Егер 3 жарық диоды қызыл түспен жыпылықтаса: Мотоараны қолданбаңыз және STIHL компаниясының мамандандырылған сату орталығына хабарласыңыз.
	3 жарық диоды қызыл түспен жанады.	Мотоара тым ыстық.	▶ Ара шынжырының тежегішін орнатыңыз, аккумуляторды алып шығарыңыз. ▶ Мотоараны суытыңыз.
	4 жарық диоды қызыл түспен жыпылықтайды.	Аккумулятордың ақаулығы бар.	▶ Ара шынжырының тежегішін орнатыңыз, аккумуляторды алып шығарыңыз, қайтадан орнына салыңыз. ▶ Ара шынжырының тежегішін босатыңыз. ▶ Мотоараны қосу. ▶ Егер 4 жарық диоды қызыл түспен жыпылықтаса: Аккумуляторды қолданбаңыз және STIHL компаниясының мамандандырылған сату орталығына хабарласыңыз.

Ақаулық	Аккумулятордағы жарық диодтары	Себеп	Жою тәсілдері
		Мотоараның пен аккумулятордың арасында электрлік қосылым үзілді.	<ul style="list-style-type: none"> ▶ Аккумуляторды алып тастаңыз. ▶ Аккумулятор шахтасындағы электрлік түйіспелерді тазартыңыз. ▶ Аккумуляторды салыңыз.
		Мотошара немесе аккумулятор ылғалды.	<ul style="list-style-type: none"> ▶ Мотоараны немесе аккумуляторды кептіріңіз.
Мотоара жұмыс барысында сөнеді.	3 жарық диоды қызыл түспен жанады.	Мотоара тым ыстық.	<ul style="list-style-type: none"> ▶ Ара шынжырының тежегішін орнатыңыз, аккумуляторды алып шығарыңыз. ▶ Мотоараны суытыңыз.
		Электрлік ақаулығы жоқ.	<ul style="list-style-type: none"> ▶ Аккумуляторды алып шығарып, қайтадан орнына салыңыз. ▶ Мотоараны қосу.
Мотоараның жұмыс уақыты қысқа.		Аккумулятор толығымен қуатталмаған.	<ul style="list-style-type: none"> ▶ Аккумуляторды толығымен қуаттаңыз.
		Аккумулятордың қызмет ету мерзімі асып кеткен.	<ul style="list-style-type: none"> ▶ Аккумуляторды ауыстыру.
Аккумуляторды қуаттағышқа салғаннан кейін, қуаттау үдерісі басталмайды.	1 жарық диоды қызыл түспен жанады.	Аккумулятор тым ыстық немесе суық.	<ul style="list-style-type: none"> ▶ Аккумуляторды қуаттағышқа тығылған күйде қалдырыңыз. Температуралардың рұқсат етілген ауқымына қол жеткізілген кезде, қуаттау автоматты түрде басталады.

19.2 Қуаттағыштың ақаулықтарын кетіру

Ақаулық	Қуаттағыштағы жарық диоды	Себеп	Жою тәсілдері
Аккумулятор қуатталмайды.	Жарық диоды қызыл түспен жыпылықтайды.	Қуаттағыш пен аккумулятордың арасында электрлік қосылым үзілді.	<ul style="list-style-type: none"> ▶ Аккумуляторды алып тастаңыз. ▶ Қуаттағыштағы электрлік түйіспелерді тазартыңыз. ▶ Аккумуляторды салыңыз.
		Аккумулятор не қуаттағыш жарамды емес.	<ul style="list-style-type: none"> ▶ Қуаттағышты қолданбаңыз және STIHL компаниясының мамандандырылған сату орталығына хабарласыңыз.

20 Техникалық сипаттамалар

20.1 STIHL MSA 120 C, MSA 140 C мотоаралар

MSA 120 C

- Сай келетін аккумулятор: STIHL AK
- Аккумуляторсыз, бағыттаушы шинасыз және ара шынжырынсыз салмағы: 2,3 кг
- Май бағының ең көп көлемі: 110 см³ (0,11 л)

MSA 140 C

- Сай келетін аккумулятор: STIHL AK
- Аккумуляторсыз, бағыттаушы шинасыз және ара шынжырынсыз салмағы: 2,2 кг
- Май бағының ең көп көлемі: 110 см³ (0,11 л)

20.2 Шынжыр жұлдызшалары және шынжыр қозғалысының жылдамдығы

MSA 120 C

Келесі шынжыр дөңгелектерінің тістерін қолдануға болады, бұл шынжырдың аталған максималды жылдамдығына қол жеткізуге мүмкіндік береді:

- 1/4" P арналған 6 тісті: 14,0 м/с

MSA 140 C

Келесі шынжыр дөңгелектерінің тістерін қолдануға болады, бұл шынжырдың аталған максималды жылдамдығына қол жеткізуге мүмкіндік береді:

- 1/4" P арналған 6 тісті: 14,0 м/с

20.3 Науаның ең аз тереңдігі бағыттаушы шинаға арналған

Науаның ең аз тереңдігі бағыттаушы шинаның бөлінісіне байланысты.

- 1/4" P: 4 мм

20.4 STIHL AK аккумуляторы

- Аккумулятор технологиясы: Литийлі-ионды
- Кернеу: 36 В
- А*сағ түріндегі сыйымдық: паспорттық деректері бар фирмалық тақтайшадан қараңыз
- ВТ*сағ түріндегі энергия сыйымдығы: паспорттық деректері бар фирмалық тақтайшадан қараңыз
- Кг түріндегі салмағы: паспорттық деректері бар фирмалық тақтайшадан қараңыз
- Пайдалану және сақтау үшін температураның рұқсат етілген ауқымы: - 10 °С-ден + 50 °С-ге дейін

20.5 STIHL AL 101 қуаттағышы

- Атаулы кернеу: паспорттық деректері бар фирмалық тақтайша
- Жиілік: паспорттық деректері бар фирмалық тақтайша
- Номинал күші: паспорттық деректері бар фирмалық тақтайшаны қараңыз
- Қуаттау тогы: паспорттық деректері бар фирмалық тақтайшаны қараңыз
- Пайдалану және сақтау үшін температураның рұқсат етілген ауқымы: + 5 °С-ден + 40 °С-ге дейін

Қуаттау уақыты төменде www.stihl.com/charging-times көрсетілген.

20.6 Дыбыс деңгейі және діріл көрсеткіші

К мәні дыбыс қысымның деңгейі үшін 2 дБ(А) құрайды. К мәні дыбыс қуаттылығының деңгейі үшін 2 дБ(А) құрайды. К мәні діріл көрсеткішіне қатысты 2 м/сек² құрайды.

MSA 120 C

STIHL компаниясы есту мүшелерін қорғайтын құралдарды киюдi ұсынады.

- L_{pA} дыбыс қысымының деңгейі EN 60745-2-13 талаптарына сәйкес өлшенеді: 83 дБ(А)
- L_{wA} дыбыс қуатының деңгейі EN 60745-2-13 талаптарына сәйкес өлшенеді: 94 дБ(А)
- EN 60745-2-13 талаптарына сәйкес a_{hv} өлшенеді:
 - Жетектің сабы: <3,2 м/с²
 - Түтікті сап: <3,4 м/с.

MSA 140 C

STIHL компаниясы есту мүшелерін қорғайтын құралдарды киюдi ұсынады.

- L_{pA} дыбыс қысымының деңгейі EN 60745-2-13 талаптарына сәйкес өлшенеді: 83 дБ(А)
- L_{wA} дыбыс қуатының деңгейі EN 60745-2-13 талаптарына сәйкес өлшенеді: 94 дБ(А)
- EN 60745-2-13 талаптарына сәйкес a_{hv} өлшенеді:
 - Жетектің сабы: <4,8 м/с²
 - Түтікті сап: <4,3 м/с.

Дірілдің көрсетілген мәндері, нормаланған тексеріс рәсіміне сәйкес өлшенді және электр аспаптарын салыстыру үшін қолданыла алады. Дірілдің іс жүзінде туындайтын мәндері, қолдану түріне байланысты, көрсетілген мәндерден өзгеше бола алады. Дірілдің көрсетілген мәндері, діріл жүктемесіне бірінші баға беру үшін қолданыла алады. Іс жүзіндегі діріл жүктемесіне баға берген жөн. Бұл кезде, электр аспабы сөндірілген уақыт және электр аспабы қосылған, бірақ жүктемесіз жұмыс істеген уақыт та ескерілуі мүмкін.

20.7 REACH

REACH дегеніміз химикаттарды тіркеуге, бағалауға және жіберуге арналған ЕҚ қаулысы дегенді білдіреді.

REACH қаулысын орындауға арналған ақпарат төменде келтірілген www.stihl.com/reach көрсетілген.

20.8 Белгіленген қолданыс кезеңі

Толық белгіленген қызмет ету мерзімі 30 жылға дейінгі мерзімді құрайды.

Белгіленген қолданыс кезеңі уақытында, қолдану жөніндегі нұсқаулықтың талаптарына сәйкес тұрақты техникалық қызмет және күтім көрсетіледі.

21 Бағыттауыш шиналар мен ара шынжырын құрамдастыру

21.1 STIHL MSA 120 C, MSA 140 C мотоаралар

Қадам	Жетекші буынның қалыңдығы / қуыс ені	Ұзындығы	Бағыттаушы шина	Жетекші жұлдызша тістерінің саны	Жетекші буындар саны	Ара шынжыры
1/4" P	1,1 мм	25 см	Rollomatic E Mini	8	56	71 PM3 (сериясы 3670)
		30 см	Rollomatic E Mini		64	

Бағыттаушы шина ұзындығы пайдаланылатын мотоара мен ара шынжырына байланысты. Бағыттауыш шинаның нақты кесу ұзындығы, көрсетілген ұзындықтан кем бола алады.

22 Қосалқы бөлшек (жинақтаушы) және құрал-жабдықтар

22.1 Қосалқы бөлшек (жинақтаушы) және құрал-жабдықтар

STIHL® Бұл нышандар STIHL түпнұсқалы қосалқы бөлшектері мен STIHL түпнұсқалы құрал-жабдықтарын білдіреді.

STIHL компаниясы STIHL түпнұсқалы қосалқы бөлшектері мен STIHL түпнұсқалы құрал-жабдықтарын қолдануды ұсынады.

STIHL түпнұсқалы қосалқы бөлшектері және STIHL түпнұсқалы құрал-жабдықтары STIHL мамандандырылған дилері тарапынан жеткізіледі.

23 Кәдеге жарату

23.1 Мотоараны, аккумуляторды және қуаттағышты кәдеге жарату

Кәдеге жарату жөніндегі ақпаратты STIHL мамандандырылған дилерінен ала аласыз.

- ▶ Мотоараны, бағыттаушы шинаны, ара шынжырын, аккумуляторды, қуаттағышты, құрал-жабдықтарды және қаптаманы қолданыстағы заңнамаға сәйкес және қоршаған ауаға зиян келтірмей кәдеге жаратыңыз.

24 ЕО нормаларына сәйкестік сертификаты

24.1 STIHL MSA 120 C, MSA 140 C мотоаралар

ANDREAS STIHL AG & Co. KG

Badstraße 115

D-71336 Вайблинген
Германия

келесіні өзінің жауапкершілігіне алады

- Құрастырма: Аккумуляторлық мотоара
- Зауыттық таңбасы: STIHL
- Сериясы: MSA 120 C, Сериялық номері: 1254
- Сериясы: MSA 140 C, Сериялық номері: 1254

агрегат 2011/65/EU, 2006/42/EG, 2014/30/EU және 2000/14/EG директиваларының тиісті ережелерін орындау жөніндегі талаптарға сай келеді, сонымен қатар осы нұсқа өндірілген күні жарамды болған келесі нормаларға сай әзірленген және дайындалған: EN 55014-1, EN 55014-2, EN 60745-1 және EN 60745-2-13.

ЕС 2006/42/EG, түрі 12.3 (b) нормаларына сәйкес келуіне байланысты ЕС типтік үлгісінде сараптама жасалды: Электротехника, электроника және ақпараттық техника одағы Зерттеу және сертификаттау институты (NB 0366), Марианштрассе 28, 63069 Оффенбах, Германия

- Сертификаттау нөмірі:
 - MSA 120 C: 40043471
 - MSA 140 C: 40045658

Өлшенген және кепілдік берілген дыбыс қуатының деңгейін белгілеу шарасы, 2000/14/EG директивасының V қосымшасына сай жүзеге асырылды.

MSA 120 C

- Өлшенген дыбыс қуатының деңгейі: 95 дБ(A)
- Кепілдік берілген дыбыс қуатының деңгейі: 97 дБ(A)

MSA 140 C

- Өлшенген дыбыс қуатының деңгейі: 96 дБ(A)
- Кепілдік берілген дыбыс қуатының деңгейі: 98 дБ(A)

Техникалық құжаттама ANDREAS STIHL AG & Co. KG бұйымды пайдалану рұқсатымен қорғалады.

Шығарылған жылы, өндіруші ел және машина нөмірі мотоарада көрсетілген.

Вайблинген, 01.10.2017
 ANDREAS STIHL AG & Co. KG
 Міндетін атқарушы



Thomas Elsner, Өнімдерді басқару және сервистік қызмет көрсету бөлімінің жетекшісі

24.2 STIHL AL 101 қуаттағышының сәйкестігін растау

Бұл қуаттағыш келесі дерективаларға сәйкес дайындалған және айналысқа енгізілген: 2014/35/EU, 2014/30/EU және 2011/65/EU.

Шығарылған жылы, өндіруші ел және машина нөмірі қуаттағыш құрылғыда көрсетілген.

ЕО стандарттарына сәйкестігі туралы толық декларацияны ANDREAS STIHL AG & Co. KG, Badstraße 115, 71336 Вайблинген, Германия фирмасынан алуға болады.

24.3 EAC



Кеден одағының техникалық нормалары мен талаптарының сақталуын растайтын EAC сертификаттары және сәйкестік туралы өтініштер жөніндегі ақпарат, төменде келтірілген, www.stihl.ru/eac сондай-ақ STIHL компаниясының көз келген елдегі өкілдігінде қол жетімді,  25.

25 Мекенжайлар

25.1 STIHL еншілес кәсіпорындары

РЕСЕЙ ФЕДЕРАЦИЯСЫ

«Андреас Штиль Маркетинг» ЖШҚ

Тамбовская к-сі, 12/В, кеңсе 52
 «Информ Футуре» БО
 192007, Санкт-Петербург, Ресей
 Шұғыл желі: +7 800 4444 180

25.2 STIHL өкілдіктері

БЕЛОРУССИЯ

Өкілдік
 ANDREAS STIHL AG & Co. KG
 К. Цеткин к-сі, 51-11а
 220004 Минск, Белоруссия
 Шұғыл желі: +375 17 200 23 76

ҚАЗАҚСТАН

Өкілдік
 ANDREAS STIHL AG & Co. KG
 Шагабутдинов к-сі, 125А, кеңсе 2
 050026 Алматы, Қазақстан
 Шұғыл желі: +7 727 225 55 17

26 Электр аспаптарына арналған жалпы қауіпсіздік техникасы ережелері

26.1 Кіріспе

Бұл бөлім, қолмен басқарылатын моторлы электр аспаптарына арналған EN/IEC 60745 еуропалық нормасында алдында қалыптастырылған жалпы қауіпсіздік техникасы ережелерін көрсетеді.

STIHL компаниясы осы мәтінді басуға міндеттенеді.

"Электр қауіпсіздігі" тармағында электр тоғының соғылуына қатысты қауіпсіздік техникасы жөніндегі нұсқаулар, аккумуляторлық батареялардан жұмыс істейтін STIHL компаниясының аккумуляторлық өнімдері үшін қолданылмайды.

Сақтандыру

Қауіпсіздік техникасы ережелерін және нұсқаулард мұқият оқып шығыңыз. Қауіпсіздік техникасы ережелерін және нұсқауларды ұстанбаған жағдайда электр тоғы соғуы, өрт шығуы және/немесе ауыр жарақат келтірілуі мүмкін. **Қауіпсіздік техникасы ережелерінің барлығын келесіде қолдану үшін сақтап қойыңыз.**

Қауіпсіздік техникасы ережелерінде қолданылатын "Электр құрал-саймандары" ұғымы, желіден қуат алатын электр аспаптарына (электр желісінің кабелімен) немесе аккумулятордан қуат алатын электр аспаптарына (желілік кабельсіз) қатысты болып келеді.

26.2 Жұмыс орнындағы қауіпсіздік

- a) **Өз жұмыс орныңызды таза күйде ұстаңыз және жақсы дәрежеде жарықтандырыңыз.** Тәртіпсіздік немесе жарықтандырылмаған жұмыс аумақтары жазатайым оқиғаның себепшісі болуы мүмкін.
- b) **Жанғыш сұйықтықтары, газдары немесе шаңы бар жарылысқа қауіпті ортада электр аспабымен жұмыс істемейсіз.** Электр аспаптарынан үшқын шығады, ал үшқын шаңды немесе буларды тұтата алады.
- c) **Электр аспабын қолданған уақытта, балалар мен бөгде адамдар жабдықтың жанына жақындамауға тиіс.** Назарды басқаға аударған кезде, агрегатты бақылаудан шығарып алуға болады.

26.3 Электр қауіпсіздігі

- a) **Электр аспабының штепсель ашасы розеткаға сай келуге тиіс.** Штекерге өзгеріс енгізуге тыйым салынады. Жайсыздандырылған электр аспаптарымен бірге ауыспалы штепсельдерді

қолданбаңыз. Өзгертілмеген штекерлер және сәйкесінше розеткалар, электр тоғының соғу қаупін төмендетеді.

- b) **Жайсыздандырылған қабаттарды, мысалы құбырларды, радиаторларды, плиталарды және тоңазытқыштарды ұстамаңыз.** Денені жайсыздандырған кезде, электр тоғының соғу қаупі жоғарылайды.
- c) **Электр аспабын жаңбырдан және ылғалдың өсерінен қорғаған жөн.** Электр аспабына су кіріп кетсе, электр тоғының соғу қаупі жоғарылайды.
- d) **Сымды арналымынан тыс қолдануға, мысалы электр аспабын тасуға, штекерді ілуге немесе розеткадан алып шығаруға болмайды.** Сымды ыстықтан, майдың, агрегаттың өткір жиектерінің немесе қозғалмалы бөлшектерінен тиюінен қорғаңыз. Сым зақымдалған немесе шатасқан болса, электр тоғының соғу қаупі жоғарылайды.
- e) **Электр аспабымен далада жұмыс істеген кезде, далада жұмыс істеуге жарайтын ұзартқыш сымды ғана қолданыңыз.** Далада жұмыс істеуге жарайтын ұзартқыш сымды қолданғанда, электр тоғының соғу қаупі төмендейді.
- f) **Электр аспабы бәрібір дымқыл жерде қолданылатын болса, онда дифференциалдық қорғаныштың автоматтық сөндіргішін қолданған жөн.** Дифференциалдық қорғаныштың автоматтық сөндіргішін қолданған кезде, электр тоғының соғу қаупі төмендейді.

26.4 Адамдардың қауіпсіздігі

- a) **Мұқият болыңыз, жұмыс барысында өз қимылдарыңызды бақылаңыз және электр аспабын байыппен қолданыңыз.** Шаршасаңыз немесе есірткінің, алкогольдің немесе дәрі-дәрмектердің

өсерінде болсаңыз, электр аспабын қолданбаңыз. Электр аспабын мұқиятсыз қолданған кезде, ауыр жарақат алуыңыз мүмкін.

- b) **Жеке қорғаныш құралдарын киіңіз және әрдайым қорғаныш көзілдірігін тағыңыз.** Электр аспабының түріне және қолданылуына байланысты, жеке қорғаныш құралдарын, мысалы: шаңға қарсы респираторды, тайғанамайтын қорғаныш аяқ киімін, қорғаныш дулығасын немесе есту мүшелерін қорғайтын құралдарды киген кезде, жарақат алу қаупі төмендейді.
- c) **Абайсызда қосудан сақтаныңыз. Электр аспабын қолға алудың, тасудың немесе электр желісіне және/немесе аккумуляторға қосудың алдында, электр аспабының сөнгеніне көз жеткізіңіз.** Электр аспабын тасыған кезде қол саусағы сөндіргіште болса немесе құрылғы электр қуаттағышына жалғанып, қосылып тұрса, бұл жазатайым оқиғаның себепшісі бола алады.
- d) **Электр аспабын қосудың алдында, реттегіш аспаптарды немесе сомын кілттерін алып тастаңыз.** Агрегаттың айналмалы бөлігіндегі аспап немесе кілт жарақат келтіре алады.
- e) **Дененің рабайсыз күйінен сақтаныңыз. Орнақты күйде тұрыңыз және әрдайым тепе-теңдікті сақтаңыз.** Осының арқасында, электр аспабы төтенше жағдайда өте жақсы бақыланатын болады.
- f) **Тиісті киім киіңіз. Мол киім кимеңіз, әшекей тақпаңыз. Аспаптың қозғалмалы бөліктеріне шаш және киім түсірмеңіз.** Мол киім, әшекейлер немесе ұзын шаш аспаптың қозғалмалы бөліктеріне түсіп кете алады.
- g) **Шаңды кетіруге және ұстауға арналған құрал-жабдықтарды монтаждау мүмкіндігі болса, онда бұл құрал-жабдықтарды бекітіп, дұрыс пайдалану керек.** Шаңсорғыш құрылғыны қолданған кезде, шаңның түзілуінен денсаулыққа төнетін қауіпті түсіруге болады.
- h) **Осы электр құрал-саймандарды көп рет пайдаланып, тәжірибелі болсаңыз да, жалған сенімділікке бой алдырмаңыз және электр құрал-саймандарды қауіпсіз**

жұмыс жасау ережелерін орындаңыз. Абайсыз қолдану бірер секунд ішінде күрделі жарақаттарға әкеп соғуы мүмкін.

26.5 Электр аспабын қолдану және пайдалану

- a) **Құрылғыға тым артық жүктеме түсірмеңіз. Сіздің орындап жатқан жұмысыңызға арналған электр аспабын қолданыңыз.** Сай келетін электр аспабымен Сіз қуаттың белгіленген ауқымында жақсырақ және сенімдірек жұмыс істейтін боласыз.
- b) **Электр аспабының сөндіргіші жарамсыз болса, оны ешбір жағдайда қолданбаңыз.** Қосылмайтын немесе сөнбейтін электр аспабы қауіп төндіреді және жөнделуге тиіс болады.
- c) **Агрегатты күйлеудің алдында, штекерді розеткадан суырыңыз және/немесе алмалы-салмалы аккумуляторды алып шығарыңыз, жұмыс құрал-жабдықтарының бөлшектерін ауыстырыңыз немесе электр құрал-саймандарын білек жерге қоя тұрыңыз.** Осындай сақтық шаралары электр құрал-саймандардың абайсызда қосылуынан қорғайды.
- d) **Қолданылмайтын электр аспаптарын балалардан алшақ жерде сақтаңыз. Электр аспабын қолдануға үйретілмеген немесе осы нұсқауларды оқымаған тұлғаларға электр аспабын қолдануға рұқсат бермеңіз.** Электр аспаптарын тәжірибесін тұлғалар қолданатын болса, олап қауіп төндіреді.
- e) **Электр құрал-саймандарға және жұмыс құрал-саймандарына мұқият техникалық қызмет көрсетіңіз. Қозғалмалы бөлшектер үздіксіз жұмыс істейді ме екенін және бөлшектер қажалмайды ма екенін тексеріңіз. Бөлшектер сынып қалмаған немесе бұзылмаған ба екенін тексеріңіз, себебі бұл аспаптың қолданыс дайындығына кері өсерін тигізе алады. Электр құрал-саймандарын қолданудың алдында, бұзылған бөлшектерді жөндеп алған жөн. Көптеген жазатайым оқиғалар, электр аспаптарына нашар техникалық қызмет көрсетілгендіктен болып жатады.**

- f) **Кескіш аспаптарды таза және өткір күйде ұстаңыз.** Дұрыс қызмет көрсетілетін кескіш аспаптар, өткір қайралған жүздер сирек қажалады және оңай бағытталады.
- g) **Электр аспабын, керек-жарақтарды, алмалы-салмалы аспаптарды және басқа құралдарды осы нұқсауларға сай қолданыңыз.** Қолданған кезде, жұмыс шарттарын және орындалатын жұмыстың сипатын ескеріңіз. Электр аспаптарын арналымынан тыс қолданған кезде, қауіпті жағдайлар туындауы мүмкін.
- h) **Тұтқыштар мен денемен жанасу алаңдарын құрғақ, таза күйде сақтаңыз.** Сырғанайтын саптар және денемен жанасу аумақтары алдын ала болжануы мүмкін болмаған жағдайларда электр құрал-саймандарды қауіпсіз пайдалануға және бақылауға кепілдік бермейді.

26.6 Аккумулятор аспабын қолдану және пайдалану

- a) **Аккумуляторларды тек қана өндірушімен ұсынылған қуаттау құралдарының көмегімен қуаттаңыз.** Аккумуляторлардың белгілі түрлеріне арналған қуаттау құрылғысын басқа аккумуляторлармен қолданған жағдайда өртену қаупі туындайды.
- b) **Тек электр құрал-саймандарына қоса берілетін аккумуляторларды қолданыңыз.** Басқа аккумуляторларды қолдану жарақаттар мен өртенуге әкеп соғуы мүмкін.
- c) **Қолданылмайтын аккумуляторларды түйіспелердің қысқаша тұйықталуын тудыруы мүмкін кеңсе түйреуіштерінен, монеталардан, кілттерден, бұрандамалар мен басқа ұсақ металл заттардан алшақ жерде сақтаңыз.** Аккумулятор түйіспелерінің қысқаша тұйықталуы күйіктерге немесе өртенуге әкеп соғуы мүмкін.
- d) **Дұрыс емес қолдану кезінде аккумулятордың ішінен сұйықтық төгілуі мүмкін. Онымен жанасудан алшақ болыңыз. Кездейсоқ жанасу кезінде сумен шайыңыз. Егер сұйықтық көзге тиетін болса медициналық көмекке жүгініңіз.** Шығыс аккумуляторлық қышқыл терінің тітіркенуін немесе күйіктерді тудыруы мүмкін.

- e) **Зақымдалған немесе түрлендірілген аккумуляторды қолдану.** Зақымдалған немесе түрлендірілген аккумуляторлар өздерін ешкім болжай алмайтындай ұстауы және өртенуге, жарылысқа немесе жарақатқа әкеп соғуы мүмкін.
- f) **Аккумуляторды оттың немесе жоғары температуралардың әсеріне ұшыратпаңыз.** Өрт немесе 130°C (265°F) жоғары температура жарылысқа әкеп соғуы мүмкін.
- g) **Қуаттау жөніндегі нұсқаулықтарды ұстаныңыз және қолдану жөніндегі нұсқаулықта көрсетілген шамадан тыс температура кезінде аккумуляторды немесе аккумулятор құрылғысын қуаттамаңыз.** Дұрыс емес қолдану немесе рұқсат етілетін температура диапазонынан тыс сақтау аккумулятордың бұзылуына және өртенудің туындау қаупінің өсуіне әкеп соғуы мүмкін.

26.7 Қызмет көрсету

- a) **Тек қана түпнұсқалы қосалқы бөлшектерді қолдана отырып, электр аспабын білікті маманға жөндеуге беріңіз.** Осының арқасында, электр аспабының жұмыс сенімділігі сақталады.
- b) **Зақымдалған аккумуляторларды жөндеу талпыныстарын жасамаңыз.** Аккумуляторларға барлық қызмет көрсету тек жасап шығарушымен немесе авторластырылған сервистік орталықтармен жүргізілуі тиіс.

26.8 Шынжырлы арамен кескен кездегі қауіпсіздік техникасы ережелері

- **Ара жұмыс істеп тұрған кезде, дененің барлық бөліктерін ара шынжырынан алшақ қашықтықта ұстаңыз. Араны іске қосудың алдында, ара шынжыры еш нәрсеге тимейтіндігіне көз жеткізіңіз.** Шынжырлы

арамен жұмыс істеген кезде бір сәтке мұқиятсыз болған жағдайда, ара шынжыры киімді немесе дене бөліктерін іліп кете алады.

- **Шынжырлы араны өреашан оң қолыңызбен артқы тұтқадан ұстаңыз, сол қолыңызбен алдыңғы тұтқадан ұстаңыз.** Шынжырлы араны төңкерілген жұмыс күйінде ұстаған кезде, жарақат алу қаупі жоғарылайды, сол себепті араны осылай ұстауға тыйым салынады.
- **Құрал-саймандарды тек оқшауланған тұтқасынан ұстауға болады, себебі ара шынжырына жасырын сым тиюі мүмкін.** Кернеу өткізетін сымға жанасатын ара шынжырлары металл электр құрал-саймандарын кернеуде ұстайды және қолданушыны электр тоғы соғуы мүмкін.
- **Қорғаныш көзілдірігін және есту мүшелерін қорғау құралдарын кию керек.** Басты, қолды, аяқты және табанды қорғауға арналған қосымша қорғаныш құралдарын қолдануға ұсыныс беріледі. Сай келетін қорғаныш киімі, ұшып кететін жоңқадан немесе ара шынжырының абайсызда тиіп кетуінен жарақат алу қаупін төмендетеді.
- **Ағаштың үстінде шынжырлы арамен жұмыс істемеңіз.** Ағаштың үстінде қолданған кезде, жарақат алу қаупі төнуі мүмкін.
- **Орнықты күйді ұдайы бақылап тұрыңыз және араны тек тұрақты, берік, қауіпсіз және тегіс қабатта тұрып қолданыңыз.** Тайғанақ немесе орнықсыз тірек қабаты, мысалы, асылмалы баспалдақ шынжырлы араны бақылаудан шығарып алудың себебі бола алады.
- **Керілген бұтақты кескен кезде, ол артқа қарай серпіле алатындығын есте сақтаған жөн.** Сүрек талшықтарындағы кернеу бәсеңдеген кезде, кернеу астындағы бұтақ операторға тиіп кете алады және/немесе шынжырлы ара бақылаудан шығып кете алады.
- **Төмен жақтағы бұтақтарды және жас ағаштарды кескен кезде өте абай болыңыз.** Ара шынжыры жұқа материалды іліп әкетіп, сізге соғыла алады немесе сізді теңселте алады.

- **Шынжырлы араны алдыңғы тұтқасынан сөндірілген күйде ұстап, ара шынжырын денеден басқа жаққа бұрыңыз.** Шынжырлы араны тасымалдаған немесе сақтаған кезде, қорғаныш қаптамасын кигізіңіз. Ара шындырын абайлап пайдаланған кезде, қозғалмалы ара шынжырына абайсызда тиіп кету мүмкіндігі төмендейді.
- **Шынжырды майлауға, керуге және керек-жарақтарды ауыстыруға қатысты нұсқауларды сақтаңыз.** Тиісті емес түрде керілген немесе майланған шынжыр үзіліп кете алады немесе кері беріліс қаупі төндіре алады.
- **Тұтқыштарды құрғақ, таза күйде, маймен немесе майлағышпен ластанбаған түрде сақтаңыз.** Майлы, маймен ластанған тұтқыштар тайғанақ болады және бақылаудан шығуға әкеліп соқтырады.
- **Сүректі ғана аралап кесіңіз.** Шынжырлы араны арналымынан тыс жұмыстарды орындау үшін қолданбаңыз. Мысалы: Пластикті, қалауды немесе ағаштан жасалмаған құрылыс материалдарын кесу үшін шынжырлы араларды қолданбаңыз. Ара шынжырын арналымынан тыс жұмыстарды орындау үшін қолданбаңыз, себебі қауіпті жағдайлар туындауы мүмкін.

26.9 Кері беріліс себептері және оның алдын алу

Бағыттауыш шинаның жүзі затқа тиіп кетсе немесе сүрек майысса және ара шынжыры қимада қажалса, кері беріліс туындай алады.

Шинаның басымен түйіскен кезде, кейбір жағдайларда кенеттен, артқа бағытталған реакция туындап, бағыттауыш шина жоғарға және операторға қарай лақтырылады.

Бағыттауыш шинаның жоғарғы шетінде ара шынжыры қажалып кетсе, шина операторға қарай лақтырыла алады.

Осы реакциялардың әрбірі туындаған кезде, сіз араны бақылауда ұстай алмай қаласыз және өз-өзіңізге ауыр жарақат келтіруіңіз мүмкін. Ара шынжырына орнатылған сақтандырғыш құрылғыларға ғана сене бермеңіз. Шынжырлы араның пайдаланушысы ретінде Сіз

жазатайым оқиғалар мен жарақат алу қаупін төндірмей жұмыс істеу үшін әртүрлі шараларды қолдануыңыз керек.

Кері беріліс элек аспабын дұрыс емес немесе қате қолданудың салдары болып табылады. Төменде сипатталған тиісті сақтық шараларының арқасында, осыдан сақтануға болады:

- **Араны екі қолыңызбен нықтап ұстаңыз, бұл кезде араның тұтқышығын барлық саусақтармен, соның ішінде бас бармақпен қысыңыз. Кері беріліс күштеріне төтеп бере алатын күйге бүкіл денемен және аяқтармен тұрыңыз.** Тиісті шаралар қолданылған болса, онда оператор кері беріліс күштерін еңсерем алады. Шынжырлы араны ешқашан қолдан жібермеңіз.
- **Дененің рабайсыз күйінен сақтаныңыз және иықтан жоғары кеспеңіз.** Осылайша, заттарға шинаның басы абайсызда тимейтін болады және күтпеген жағдайларда ара шынжырына жақсы бақылау жасалады.
- **Өндіруші ұсынған қосалқы шиналарды және ара шынжырларын әрдайым қолданыңыз.** Тиісті емес қосалқы шиналарды және ара шынжырларын қолдансаңыз, шынжыр үзіліп кете алады және/немесе кері беріліс туындай алады.
- **Ара шынжырын қайрау және оған техникалық қызмет көрсету жөніндегі өндірушінің нұсқауларын ұстаныңыз.** Тереңдікті шектегіштері тым аласа болса, кері беріліске қатысты бейімділік жоғарылайды.

Turinys

1	Pratarmė	286	8	Pjovimo grandinės stabdžio įjungimas ir išjungimas	304
2	Apie šią naudojimo instrukciją	286	8.1	Įjungti grandinės stabdį	304
2.1	Galiojantys dokumentai	286	8.2	Išjungti pjovimo grandinės stabdį	305
2.2	Perspėjimų tekste žymėjimas	286	9	Akumuliatoriaus įdėjimas ir išėmimas	305
2.3	Simboliai tekste	286	9.1	Akumuliatorių įdėti	305
3	Apžvalga	287	9.2	Akumuliatorių išimti	305
3.1	Motorinis pjūklas, akumuliatorius ir įkroviklis	287	10	Motorinio pjūklo įjungimas ir išjungimas	305
3.2	Simboliai	288	10.1	Motorinį pjūklą įjungti	305
4	Saugumo nurodymai	289	10.2	Motorinį pjūklą išjungti	306
4.1	Įspėjamieji simboliai	289	11	Motorinį pjūklą ir akumuliatorių patikrinti	306
4.2	Numatytoji paskirtis	289	11.1	Sankabos būgnelio tikrinimas	306
4.3	Reikalavimai naudotojui	290	11.2	Pjovimo juostos tikrinimas	306
4.4	Drabužiai ir įranga	290	11.3	Patikrinti pjovimo grandinę	307
4.5	Darbo vieta ir aplinka	291	11.4	Pjovimo grandinės stabdžio tikrinimas	307
4.6	Saugi būklė	292	11.5	Patikrinti valdymo elementus	307
4.7	Darbo metu	294	11.6	Grandinės tepimo patikrinimas	308
4.8	Inercinės jėgos	297	11.7	Akumuliatorių patikrinti	308
4.9	Įkrovimas	298	12	Darbas su motoriniu pjūklu	308
4.10	Pernešimas	298	12.1	Motorinio pjūklo laikymas ir valdymas	308
4.11	sandėliuojate	299	12.2	Pjovimas	308
4.12	Valymas, priežiūra ir remontas	300	12.3	Šakų genėjimas	309
5	Motorinio pjūklo paruošimas darbui	300	12.4	Miško kirtimas	309
5.1	Motorinio pjūklo paruošimas darbui	300	13	Po darbo	314
6	Akumuliatoriaus įkrovimas ir diodai	301	13.1	Po darbo	314
6.1	Akumuliatoriaus įkrovimas	301	14	Pernešimas	314
6.2	Patikrinti įkrovimo būseną	301	14.1	Motorinio pjūklo transportavimas	314
6.3	Diodai prie akumuliatoriaus	301	14.2	Akumuliatoriaus pervežimas	314
6.4	Įkroviklio diodas	301	15	sandėliuojate	315
7	Motorinio pjūklo surinkimas	302	15.1	Motorinio pjūklo saugojimas	315
7.1	Pjovimo juostos ir pjovimo grandinės uždėjimas ir nuėmimas	302	15.2	Akumuliatoriaus laikymas	315
7.2	Pjovimo grandinės įtempimas	303	15.3	Įkroviklio laikymas	315
7.3	Įpilti grandinių tepimo alyvos	304	16	Valymas	315



Ši naudojimo instrukcijos autorinės teisės yra saugomos. Visos teisės saugomos, ypač dauginimo, vertimo ir apdorojimo su elektroninėmis sistemomis teisės.

16.1 Motorinį pjūklą nuvalyti	315	25.3 Elektros saugumas	324
16.2 Pjovimo juostą ir pjovimo grandinę nuvalyti	316	25.4 Asmenų saugumas	325
16.3 Akumulatoriaus valymas	316	25.5 Elektrinio įrankio naudojimas ir priežiūra	325
16.4 Įkroviklio valymas	316	25.6 Akumulatorinio įrenginio naudojimas ir priežiūra ..	326
17 Priežiūra	316	25.7 Servisas	326
17.1 Pjovimo juostos šerpetų pašalinimas	316	25.8 Nurodymai saugiam darbui su grandininiais	
17.2 Pjovimo grandinės aštrinimas	316	pjūklais	326
17.3 Pjovimo grandinės stabdžio techninė priežiūra ..	317	25.9 Atmetimo priežastys ir jo išvengimas	327
18 Remontas	317		
18.1 Motorinio pjūklo, akumulatoriaus ir įkroviklio			
remontas	317		
19 Gedimų šalinimas	318		
19.1 Motorinio pjūklo arba akumulatoriaus gedimų			
šalinimas	318		
19.2 Įkroviklio gedimų šalinimas	319		
20 Techniniai daviniai	320		
20.1 Motoriniai pjūklai STIHL MSA 120 C, MSA 140 C ..	320		
20.2 Varančiosios žvaigždutės ir pjovimo grandinių			
greitis	320		
20.3 Minimalus pjovimo juostų griovelių gylis	320		
20.4 Akumulatorius STIHL AK	320		
20.5 Įkroviklis STIHL AL 101	320		
20.6 Triukšmo lygio ir vibracijos vertės	320		
20.7 REACH	321		
21 Pjovimo juostos ir pjovimo grandinės deriniai	322		
21.1 Motoriniai pjūklai STIHL MSA 120 C, MSA 140 C ..	322		
22 Atsarginės dalys ir priedai	323		
22.1 Atsarginės dalys ir priedai	323		
23 Utilizavimas	323		
23.1 Motorinio pjūklo, akumulatoriaus ir įkroviklio			
utilizavimas	323		
24 ES- atitikties sertifikatas	323		
24.1 Motoriniai pjūklai STIHL MSA 120 C, MSA 140 C ..	323		
24.2 Atitikties nuoroda įkroviklis STIHL AL 101	324		
25 Bendri saugumo nurodymai elektriniams			
įrenginiams	324		
25.1 Įvadas	324		
25.2 Saugi darbo vieta	324		

1 Pratarė

Gerb. pirkėjai,

džiaugiamės, kad pasirinkote STIHL produkciją. Projektuodami ir gamindami produktus orientuojamės į aukščiausią kokybę ir savo klientų poreikius. Taigi produktai ypač patikimi, net kai reikalavimai nepaprastai dideli.

Daug dėmesio STIHL skiria ir klientų aptarnavimo klausimams. Mūsų specializuotose prekybos vietose kompetentingi darbuotojai pakonsultuos jus ir supažindins su gaminiais, bus pasirūpinta visapuse technine priežiūra.

Dėkojame, kad pasitikite mumis, ir linkime sėkmingai naudotis įsigytu STIHL gaminiu.

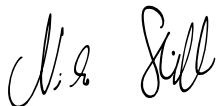

Dr. Nikolas Stihl

Svarbu! PERSKAITYTI PRIEŠ NAUDOJIMĄ IR IŠSAUGOTI.

2 Apie šią naudojimo instrukciją

2.1 Galiojantys dokumentai

Galioja vietiniai saugumo reikalavimai.

- ▶ Prie šios naudojimo instrukcijos esančius dokumentus perskaityti, įsidėmėti ir saugoti:
 - Saugaus darbo nurodymai akumuliatoriui STIHL AK
 - Saugos informacijai STIHL akumuliatoriams ir gaminiams su įmontuotu akumuliatoriumi:
www.stihl.com/safety-data-sheets

2.2 Perspėjimų tekste žymėjimas

ISPEJIMAS

Nuoroda apie pavojus, kurie gali sukelti sunkius ar mirtinus sužeidimus

- ▶ Išvardintos priemonės gali padėti išvengti sunkių sužeidimų ar mirties atvejų.

PRANESIMAS

Nuroda apie galimus pavojus, kurie gali padaryti turtinę žalą.

- ▶ Išvardintos priemonės gali padėti išvengti turtinės žalos.

2.3 Simboliai tekste

 Šis simbolis nukreipia į skyrių šioje instrukcijoje.

3 Apžvalga

3.1 Motorinis pjūklas, akumulatorius ir įkroviklis

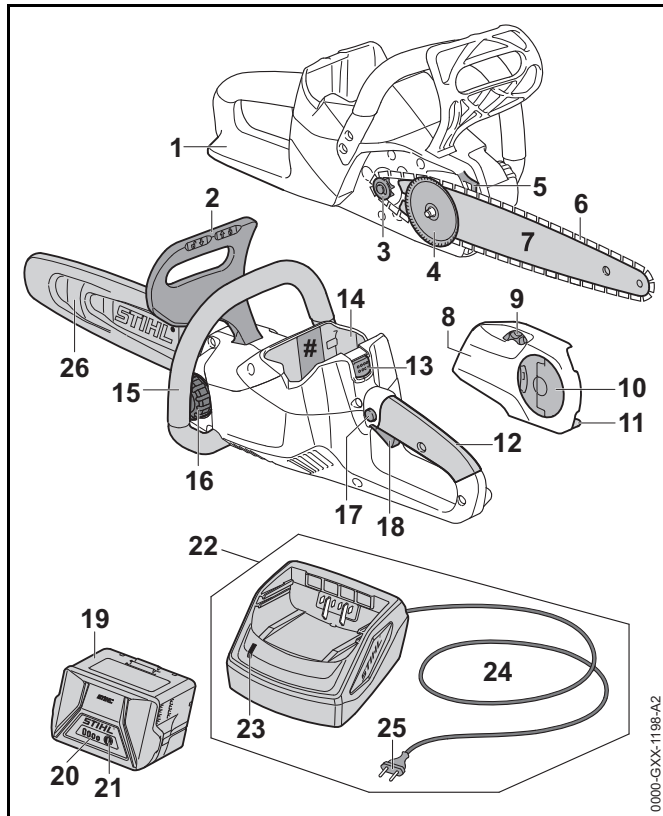

1 Rėmo rankena

Rėmo rankena apsaugo dešiniąją ranką nuo kontakto su numesta arba nutrūkusia pjovimo grandine.

2 Apsauginė stabdžio rankena

Apsauginė rankena apsaugo kairę ranką nuo kontakto su pjovimo grandine ir automatiškai įjungia pjovimo grandinės stabdį, esant pjūklo atmetimui atgal.

3 Varančioji žvaigždutė

Varančioji žvaigždutė suka pjovimo grandinę.

4 Įtempimo veržlė

Įtempimo veržlė pastumia pjovimo juostą ir taip atlaisvina arba įtempia pjovimo grandinę.

5 Atraminiai dantukai

Atraminiais dantukais pjūklas remiasi į medį pjaunant.

6 Pjovimo grandinė

Pjovimo grandinė pjauna medieną.

7 Pjovimo juosta

Ant pjovimo juostos dedama pjovimo grandinė.

8 Žvaigždutės dangtelis

Žvaigždutės dangtelis uždengia sankabos būgnelį ir prispaudžia pjovimo juostą prie motorinio pjūklo.

9 Įtempimo ratukas

Įtempimo ratukas leidžia reguliuoti pjovimo grandinės įtempimą.

10 Veržlė

Veržlė pritvirtinamas sankabos gaubtas prie motorinio pjūklo.

11 Grandinės gaudytuvai

Grandinės gaudytuvai pagauna numestą ar nutrūkusią pjovimo grandinę.

12 Valdymo rankena

Valdymo rankena yra naudojama motorinio pjūklo valdymui ir nešimui.

13 Fiksavimo klavišas

Fiksavimo klavišas užfiksuoja akumuliatorių dėkle.

14 Akumuliatoriaus dėklas

Akumuliatoriaus dėkle jungiamas akumulatorius.

15 Vamzdinė rankena

Vamzdinė rankena skirta motorinio pjūklo laikymui, valdymui ir nešimui.

16 Alyvos bako kamštis

Alyvos bako kamščiu uždaromas alyvos bakas.

17 Stabdžio mygtukas

Stabdžio mygtukas užfiksuoja jungiklį.

18 Jungiklis

Jungikliu įjungiamas ir išjungiamas motorinis pjūklas.

19 Akumulatorius

Akumulatorius tiekia energiją motoriniam pjūklui.

20 Diodai

Diodai rodo akumulatoriaus įkrovos būklę ir gedimus.

21 Klavišas

Klavišas aktyvuoja diodus prie akumulatoriaus.

22 Įkroviklis

Įkroviklis įkrauna akumuliatorių.

23 Diodas

Diodas parodo įkroviklio būseną.

24 Jungimo laidas

Jungimo laidas sujungia įkroviklį su elektros kištuku.

25 Elektros kištukas

Elektros kištuku jungimo laidas įjungiamas į elektros tinklą.

26 Grandinės apsauga

Grandinės apsauga apsaugo nuo kontakto su pjovimo grandine.

Techn.davinių lentelė su įrenginio numeriu

3.2 Simboliai

Simboliai gali būti ant motorinio pjūklo, akumulatoriaus ir įkroviklio ir turėti šias reikšmes:



Šis simbolis parodo pjovimo grandinės judėjimo kryptį.



Reikia sukti šia kryptimi, kad įtempti pjovimo grandinę.



Šis simbolis žymi grandinių tepimo alyvos baką.



Šia kryptimi įjungiamas pjovimo grandinės stabdys.



Šia kryptimi išjungiamas pjovimo grandinės stabdys.

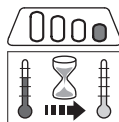

1 diodas dega raudonai. Akumulatorius per šiltas arba per šaltas.

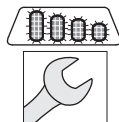

4 diodai mirksi raudonai. Akumulatoriaus gedimas.



Diodas dega žaliai ir akumulatoriaus diodai dega arba mirksi žaliai. Akumulatorius įkraunamas.



Diodas mirksi raudonai. Tarp akumulatoriaus ir įkroviklio nėra elektros kontakto arba akumuliatoriuje ar įkroviklyje yra gedimas.



Pjovimo juostos, kuri gali būti naudojama, ilgis.



Skelbiamas triukšmo lygis dB(A) pagal direktyvą 2000/14/EG yra prilyginamas elektrinių įrankių garso emisijoms.



Davinys šalia simbolio nurodo akumulatoriaus energijos kiekį pagal celių gamintojo specifikaciją. Naudojimui tiekiamas energijos kiekis yra mažesnis.



Elektrinį įrenginį naudoti uždaroje ir sausose patalpose.



Gaminio nemesti į buitinių atliekų dėžę.

4 Saugumo nurodymai

4.1 Įspėjamieji simboliai

Įspėjamieji simboliai ant motorinio pjūklo korpuso, akumulatoriaus ir įkroviklio reiškia:



Laikytis saugumo nurodymų ir priemonių jų vykdymui.



Šią naudojimo instrukciją perskaityti, įsidėmėti ir saugoti.



Dėvėti apsauginius akinius ir apsauginį šalną.



Laikytis saugumo nurodymų dėl atatrakos ir priemonių jų vykdymui.



Akumulatorius nutraukus darbą, transportuojant, sandėliuojant, atliekant techninę priežiūrą ar remontą turi būti išimtas.



Motorinį pjūklą ir įkroviklį apsaugoti nuo lietaus ir drėgmės.



Akumuliatorių saugoti nuo karščio ir ugnies.



Akumuliatorių saugoti nuo lietaus ir drėgmės ir nenardinti į skysčius.



Laikytis nurodymų dėl leistinos akumulatoriaus temperatūros.

4.2 Numatytoji paskirtis

Motoriniai pjūklai STIHL MS 120 C ir STIHL MSA 140 C skirti medienos pjovimui ir mažo skersmens medžių kirtimui bei genėjimui, taip pat medžių prie namų priežiūrai.

Su motoriniu pjūklu nedirbti lyjant lietui.

Akumulatorius STIHL AK tiekia energiją motoriniam pjūklui.

Įkroviklis STIHL AL 101 įkrauna akumuliatorių STIHL AK.

▲ ISPEJIMAS

- Akumulatoriai ir įkrovikliai, kurie nėra STIHL rekomenduoti šiam motoriniam pjūklui, gali sukelti gaisro ir sprogimo pavojų. Asmenys gali būti sunkiai sužeisti arba mirti, gali būti padaryta turtinė žala.
 - ▶ Motorinį pjūklą naudoti su akumulatoriumi STIHL AK.
- ▶ Akumuliatorių STIHL AK įkrauti su įkrovikliu STIHL AL 101, AL 300 arba AL 500.
- Jeigu motorinis pjūklas, akumulatorius arba įkroviklis naudojami ne pagal nurodymus, asmenys gali būti sunkiai sužeisti arba mirti, taip pat gali būti padaryta turtinė žala.
 - ▶ Motorinį pjūklą, akumuliatorių ir įkroviklį naudoti taip, kaip aprašyta naudojimo instrukcijoje.

4.3 Reikalavimai naudotojui

⚠ ISPEJIMAS

- Naudotojas, nepraėjęs apmokymo, negali atpažinti ir įvertinti motorinio pjūklų, akumulatoriaus ir įkroviklio keliamų pavojų. Naudotojas arba kiti asmenys gali būti sunkiai arba mirtinai sužeisti.



- ▶ Šią naudojimo instrukciją perskaityti, įsidėmėti ir saugoti.

- ▶ Jeigu motorinį pjūklą, akumuliatorių arba įkroviklį perduodate kitiems asmenims: kartu perduokite ir naudojimo instrukciją.
- ▶ Įsitikinti, kad naudotojas atitinka šiuos kriterijus:
 - Naudotojas yra pailsėjęs.
 - Naudotojas yra fiziškai, sensoriškai ir psichiškai sveikas ir galės valdyti motorinį pjūklą, akumuliatorių ir įkroviklį ir su jais dirbti. Jeigu vartotojas yra fiziškai, sensoriškai arba protiniai ribotas, gali dirbti tik prižiūrint atsakingam asmeniui arba laikantis jo nurodymų.
 - Naudotojas yra pilnametis.
 - Naudotoją, prieš pirmą kartą dirbant su motoriniu pjūklų, apmokė STIHL specializuotas pardavėjas arba atsakingas asmuo.
 - Naudotojas nėra paveiktas alkoholio, medikamentų ar narkotinių medžiagų.
- ▶ Jeigu naudotojas pirmą kartą dirba su motoriniu pjūklų: pajauti apvalią medieną ant "ožio" arba įtvirtintą ant stovo.

- ▶ Jeigu kyla neaiškumų: kreiptis į STIHL specializuotą pardavėją.

4.4 Drabužiai ir įranga

⚠ ISPEJIMAS

- Darbo metu ilgi plaukai gali būti įtraukti į motorinį pjūklą. Naudotojas gali būti sunkiai sužeistas.
- ▶ Ilgus plaukus surišti ir taip apsaugoti, kad jie nebūtų įtraukti į motorinį pjūklą.

- Darbo metu gali būti dideliu greičiu pakelti nuo žemės ir dideliu greičiu nusviesti. Naudotojas gali būti sužeistas.



- ▶ Naudoti prigludusius apsauginius akinius. Tinkami apsauginiai akiniai yra patikrinti pagal normą EN 166 arba atsižvelgiant į šalies nurodymus ir su atitinkamu žymėjimu yra prekyboje.

- ▶ STIHL rekomenduoja, naudoti apsaugą veidui.
- ▶ Dėvėti prigludusius rūbus ilgomis rankovėmis.

- Krentantys daiktai gali sužeisti galvą.



- ▶ Jeigu darbo metu gali nukristi daiktai: dėvėti apsauginį šalną.

- Darbo metu gali būti pakeltos dulkės ir susidaryti migla. Įkvėptos dulkės ar garai gali pakenkti sveikatai ir iššaukti alergines reakcijas.

- ▶ Naudoti apsaugančią nuo dulkių kaukę.

- Netinkami drabužiai gali užsikabinti už medžių, krūmų ar patekti į motorinį pjūklą. Netinkamai apsirengęs dirbantysis gali būti sunkiai sužeistas.

- ▶ Dėvėti prigludusius drabužius.

- ▶ Nedėvėti šalikų ir papuošalų.

- Darbo metu dirbantysis gali kontaktuoti su besisukančia pjovimo grandine. Naudotojas gali būti sunkiai sužeistas.
 - ▶ Mūvēti ilgus kelnes su apsauga nuo įpjovimo.
- Darbo metu dirbantysis gali įsipjauti. Valant ar techniškai prižiūrint dirbantysis gali prisiliesti prie pjovimo grandinės. Naudotojas gali būti sužeistas.
 - ▶ Mūvēti darbines pirštines iš atsparios medžiagos.
- Jeigu dirbantysis avi netinkama avalyne, jis gali paslysti. Jeigu dirbantysis prisiliečia prie judančios pjovimo grandinės, jis gali įsipjauti. Naudotojas gali būti sužeistas.
 - ▶ Avėti motopjūklininko batus su apsauga nuo įpjovimo.

4.5 Darbo vieta ir aplinka

4.5.1 Motorinis pjūklas

ISPEJIMAS

- Pašaliniai asmenys, vaikai ir gyvūnai gali nesuprasti ir neįvertinti motorinio pjūklo ir jo nusviestų daiktų sukeliamų pavojų svarbos. Pašaliniai asmenys, vaikai ir gyvūnai gali būti sunkiai sužeisti arba patirti turtinę žalą.
 - ▶ Pašalinius asmenis, vaikus ir gyvūnus laikyti atokiai nuo darbo vietos.
 - ▶ Motorinio pjūklo nepalikti be priežiūros.
 - ▶ Užtikrinti, kad motoriniu pjūklu negalėtų žaisti vaikai.
- Motorinis pjūklas nėra apsaugotas nuo drėgmės. Jeigu bus dirbama lyjant arba drėgnoje aplinkoje, gali kilti elektros smūgio pavojus. Dirbantysis gali būti sužeistas, o motorinis pjūklas gali būti sugadintas.



- ▶ Nedirbti lyjant ar drėgnoje aplinkoje.

- Motorinio pjūklo elektros dalys gali kibirkščiuoti. Kibirkštys degioje arba sprogioje aplinkoje gali sukelti gaisrus ar sprogimus. Asmenys gali būti sunkiai sužeisti arba mirti, gali būti padaryta turtinė žala.
 - ▶ Nedirbti lengvai užsidegančioje ar sprogioje aplinkoje.

4.5.2 Akumulatorius

ISPEJIMAS

- Pašaliniai asmenys, vaikai ir gyvūnai gali nesuprasti ir neįvertinti akumulatoriaus keliamų pavojų. Pašaliniai asmenys, vaikai ir gyvūnai gali būti sunkiai sužeisti.
 - ▶ Pašalinius asmenis, vaikus ir gyvūnus laikyti atokiau.
 - ▶ Akumulatoriaus nepalikti be priežiūros.
 - ▶ Užtikrinti, kad su akumulatoriumi negalėtų žaisti vaikai.
- Akumulatorius nėra apsaugotas nuo visų aplinkos poveikių. Jeigu akumulatorius yra veikiamas atitinkamų aplinkos sąlygų, jis gali užsidegti arba sprogti. Asmenys gali būti sunkiai sužeisti ir gali būti padaryta turtinė žala.



- ▶ Akumuliatorių saugoti nuo karščio ir ugnies.
- ▶ Akumulatoriaus nemesti į ugnį.



- ▶ Akumuliatorių laikyti nuo - 10 °C iki + 50 °C temperatūroje.



- ▶ Akumuliatorių saugoti nuo lietaus ir drėgmės ir nenardinti į skysčius.

- ▶ Akumuliatorių laikyti atokiai nuo metalinių daiktų.
- ▶ Akumulatoriaus neveikti aukštu slėgiu.
- ▶ Akumulatoriaus nedėti į mikrobangų krosnelę.
- ▶ Akumuliatorių saugoti nuo chemikalų ir druskų.

4.5.3 Įkroviklis

▲ ISPEJIMAS

- Pašaliniai asmenys, vaikai gali nežinoti ir neįvertinti įkroviklio ir elektros srovės keliamų pavojų. Pašaliniai asmenys, vaikai ir gyvūnai gali būti sunkiai ar mirtinai sužeisti.
 - ▶ Pašalinius asmenis, vaikus ir gyvūnus laikyti atokiau.
 - ▶ Įkroviklio nepalikti be priežiūros.
 - ▶ Užtikrinti, kad įkrovikliu negalėtų žaisti vaikai.
- Įkroviklis nėra apsaugotas nuo vandens patekimo. Jeigu bus dirbama lyjant arba drėgnoje aplinkoje, gali kilti elektros smūgio pavojus. Dirbantysis gali būti sužeistas, o įkroviklis gali būti sugadintas.
 - ▶ Nenaudoti lyjant ar drėgnoje aplinkoje.



- Įkroviklis nėra apsaugotas nuo visų aplinkos poveikių. Jeigu įkroviklis yra veikiamas atitinkamų aplinkos sąlygų, jis gali užsidegti arba sprogti. Asmenys gali būti sunkiai sužeisti ir gali būti padaryta turтинė žala.
 - ▶ Įkroviklį naudoti uždaroje ir sausose patalpose.
 - ▶ Įkroviklio nenaudoti degioje ar sprogioje aplinkoje.
 - ▶ Įkroviklio nedėti ant lengvai užsidegančio pagrindo.
 - ▶ Įkroviklį naudoti ir laikyti aplinkoje, kur temperatūra tarp + 5 °C ir + 40 °C.
- Žmonės gali užkliūti už jungimo laido. Žmonės gali susižeisti, o įkroviklis gali būti sugadintas.
 - ▶ Jungimo laidą ištiesti lygiai ant žemės paviršiaus.

4.6 Saugi būklė

4.6.1 Motorinis pjūklas

Motorinis pjūklas yra saugios būklės, jeigu išpildytos sekančios sąlygos:

- Motorinis pjūklas nepažeistas.
- Motorinis pjūklas yra švarus ir sausas.
- Grandinės gaudytuvas yra nepažeistas.
- Pjovimo grandinės stabdys veikia.
- Valdymo elementai veikia ir nėra pakeisti.
- Grandinės tepimas vyksta.
- Varančiosios žvaigždutės nusidėvėjimo žymės ne didesnės nei 0,5 mm.
- Šioje naudojimo instrukcijoje nurodyta pjovimo juostos ir pjovimo grandinės kombinacija yra sumontuota.
- Pjovimo juosta ir pjovimo grandinė teisingai sumontuota.
- Pjovimo grandinė įtempta teisingai.
- Prie šio motorinio pjūklo montuojami tik originalūs STIHL priedai.
- Priedai yra sumontuoti teisingai.
- Alyvos bakas uždarytas.

▲ ISPEJIMAS

- Detalės, esančios nesaugios būklės, negali teisingai funkcionuoti ir saugos įranga gali neatlikti savo funkcijų. Asmenys gali būti sunkiai sužeisti ar mirti.
 - ▶ Dirbti tik su gerai veikiančiu motoriniu pjūklu.
 - ▶ Jeigu motorinis pjūklas nešvarus arba šlapias: motorinį pjūklą nuvalyti ir išdžiovinti.
 - ▶ Dirbti su nepažeistu grandinės gaudytuvu.
 - ▶ Nedaryti pakeitimų motoriniame pjūkle. Išimtis :šioje naudojimo instrukcijoje pateikto pjovimo juostos ir grandinės derinio montavimas.
 - ▶ Jeigu neveikia valdymo elementai: nedirbti su motoriniu pjūklu.

- ▶ Šiam motoriniam pjūklui montuoti tik originalius STIHL priedus.
- ▶ Pjovimo juosta ir pjovimo grandinę montuoti taip, kaip aprašyta šioje naudojimo instrukcijoje.
- ▶ Priedus montuoti taip, kaip aprašyta šioje naudojimo instrukcijoje arba papildomos įrangos naudojimo instrukcijoje.
- ▶ Nekišti jokių daiktų į motorinio pjūklo angas.
- ▶ Jeigu kyla neaiškumų: kreiptis į STIHL specializuotą pardavėją.

4.6.2 Pjovimo juosta

Pjovimo juosta yra saugios būklės, jeigu išpildytos sekančios sąlygos:

- Pjovimo juosta yra nepažeista.
- Pjovimo juostos forma nepakitusi.
- Griovelio gylis tokio gylio arba gilesnis nei minimalus griovelio gylis,  20.3.
- Griovelio kraštai be šerpetų.
- Pjovimo juostos griovelis nėra susiaurėjęs arba išsiplėtęs.

ISPEJIMAS

- Pjovimo juosta esančia nesaugios būklės negali būti teisingai judėti pjovimo grandinė. Judanti pjovimo grandinė gali nukristi nuo pjovimo juostos. Asmenys gali būti sunkiai sužeisti ar mirti.
 - ▶ Dirbti tik su nepažeista pjovimo grandine.
 - ▶ Jeigu pjovimo juostos griovelis didesnis nei minimalus griovelio gylis: pjovimo juosta pakeisti.
 - ▶ Kas savaitę nuvalyti šerpetas nuo pjovimo juostos kraštų.
 - ▶ Jeigu kyla neaiškumų: kreiptis į STIHL specializuotą pardavėją.

4.6.3 Pjovimo grandinė

Pjovimo grandinė yra saugios būklės, jeigu išpildytos sekančios sąlygos:

- Pjovimo grandinė nėra pažeista.
- Pjovimo grandinė teisingai išaštrinta.
- Gylio ribotuvo ir pjovimo dantukų aukštis atitinka serviso žymas.
- Pjovimo dantukų ilgis atitinka nusidėvėjimo žymas.

ISPEJIMAS

- Detalės, esančios nesaugios būklės, negali teisingai funkcionuoti ir saugos įranga gali neatlikti savo funkcijų. Asmenys gali būti sunkiai sužeisti ar mirti.
 - ▶ Dirbti tik su nepažeista pjovimo grandine.
 - ▶ Pjovimo grandinę aštrinti teisingai.
 - ▶ Jeigu kyla neaiškumų: kreiptis į STIHL specializuotą pardavėją.

4.6.4 Akumulatorius

Akumulatorius yra saugios būklės, jeigu išpildytos sekančios sąlygos:

- Akumulatorius yra nepažeistas.
- Akumulatorius yra švarus ir sausas.
- Akumulatorius veikia ir jame nėra padaryta pakeitimų.

ISPEJIMAS

- Nesaugios būklės akumulatorius nebegali saugiai funkcionuoti. Asmenys gali būti sunkiai sužeisti.
 - ▶ Dirbti su nepažeistu ir veikiančiu akumulatoriumi.
 - ▶ Neįkraudinėti sugedusio ar pažeisto akumulatoriaus.
 - ▶ Jeigu akumulatorius nešvarus ar šlapias: akumuliatorių nuvalyti ir išdžiovinti.
 - ▶ Nedaryti pakeitimų akumuliatoriuje.
 - ▶ Nekišti jokių daiktų į akumulatoriaus angas.

- ▶ Nejungti akumulatoriaus kontaktų su metaliniais daiktais ir nepadaryti trumpo sujungimo.
- ▶ Akumulatoriaus neatidarinėti.
- Iš pažeisto akumulatoriaus gali ištekėti skystis. Jeigu skystis pateks ant odos ar į akis, gali sudirginti odą ar akis.
 - ▶ Vengti kontakto su skysčiu.
 - ▶ Jeigu įvyko kontaktas su oda: paveiktas vietas gausiai nuplauti vandeniu ir muilu.
 - ▶ Jeigu įvyko kontaktas su akimis: akis mažiausiai 15 minučių plauti vandeniu ir kreiptis į gydytoją.
- Pažeistas arba sugedęs akumulatorius gali skleisti nemalonų kvapą, rūkti arba degti. Asmenys gali būti sunkiai sužeisti arba mirti, gali būti padaryta turtinė žala.
 - ▶ Jeigu akumulatorius skleidžia keistą kvapą arba rūksta: akumulatoriaus nenaudoti ir laikyti atokiai nuo degių medžiagų.
 - ▶ Jeigu akumulatorius užsidega: pabandyti akumuliatorių gesinti gesintuvu arba vandeniu.

4.6.5 Įkroviklis

Įkroviklis yra saugios būklės, jeigu išpildytos sekančios sąlygos:

- Įkroviklis nepažeistas.
- Įkroviklis yra švarus ir sausas.

⚠ ISPEJIMAS

- Detalės, esančios nesaugios būklės, negali teisingai funkcionuoti ir saugos įranga gali neatlikti savo funkcijų. Asmenys gali būti sunkiai sužeisti ar mirti.
 - ▶ Naudoti tik nepažeistą įkroviklį.
 - ▶ Jeigu įkroviklis nešvarus ar šlapias: įkroviklį nuvalyti ir išdžiovinti.
 - ▶ Nedaryti pakeitimų įkroviklyje.
 - ▶ Nekišti jokių daiktų į įkroviklio angas.
 - ▶ Nejungti įkroviklio kontaktų su metaliniais daiktais ir nepadaryti trumpo sujungimo.

- ▶ Įkroviklio neatidarinėti.

4.7 Darbo metu

4.7.1 Pjovimas

⚠ ISPEJIMAS

- Jeigu už darbo zonos girdimumo ribose nėra žmonių, nelaimingo atsitikimo atveju negalės būti suteikta skubi pagalba.
 - ▶ Įsitikinti, kad už darbo zonos girdimumo ribose žmonių yra.
- Kai kuriose situacijose naudotojas negali koncentruotai dirbti. Dirbantysis gali nebekontroliuoti motorinio pjūklo, užkliūti, parkristi ir sunkiai susižeisti.
 - ▶ Dirbti ramiai ir apgalvotai.
 - ▶ Jei šviesos ir matomumo sąlygos blogos: su motoriniu pjūklu nedirbti.
 - ▶ Su motoriniu pjūklu dirbti vienam.
 - ▶ Nedirbti virš pečių lygio.
 - ▶ Atkreipti dėmesį į kliūtis.
 - ▶ Dirbti stovint ant žemės paviršiaus ir išlaikant pusiausvyrą. Jeigu reikia dirbti aukščiau: naudoti pastolius ar kitą saugią įrangą.
 - ▶ Jeigu pasireiškia nuovargio požymiai: daryti darbo pertrauką.
- Judanti pjovimo grandinė gali sužeisti dirbantįjį. Naudotojas gali būti sunkiai sužeistas.
 - ▶ Neliesti judančios pjovimo grandinės.
 - ▶ Jeigu grandinė užblokuojama atsitrenkus į kažkokį daiktą: motorinį pjūklą išjungti, įjungti grandinės stabdį ir išimti akumuliatorių. Tik tada pašalinti kliūtį.

- Judanti pjovimo grandinė sušyla ir ištįsta. Jeigu pjovimo grandinė nepakankamai atepama ir nepatempama, ji gali nukristi nuo pjovimo juostos arba nutrūkti. Asmenys gali būti sunkiai sužeisti ir gali būti padaryta turtinė žala.
 - ▶ Naudoti grandinių tepimo alyvą.
 - ▶ Darbo metu reguliariai tikrinti pjovimo grandinės įtempimą. Jeigu pjovimo grandinė per mažai įtempta: pjovimo grandinę įtempti.
- Jei darbo metu pasikeičia motorinio pjūklo veikimas ar ji keistai dirba, motorinis pjūklas gali būti nesaugios būklės, Asmenys gali būti sunkiai sužeisti ar patirti turtinę žalą.
 - ▶ Baigti darbą, akumuliatorių išimti ir kreiptis į STIHL specializuotą pardavėją.
- Darbu metu motorinis pjūklas gali sukelti vibracijas.
 - ▶ Mūvēti pirštines.
 - ▶ Daryti darbo pertraukas.
 - ▶ Jeigu atsiranda kraujotakos sutrikimo ženklai: kreiptis į gydytoją.
- Jeigu judanti pjovimo atsitrenkia į kietą daiktą, gali atsirasti kibirkštys. Lengvai užsidegančioje aplinkoje kibirkštys gali sukelti gaisrą. Asmenys gali būti sunkiai sužeisti arba mirti, gali būti padaryta turtinė žala.
 - ▶ Nedirbti lengvai užsidegančioje aplinkoje.
- Kai paleidžiamas jungiklis, pjovimo grandinė dar kurį laiką juda. Judanti pjovimo grandinė gali įpjauti kitiems asmenims. Asmenys gali būti sunkiai sužeisti.
 - ▶ Palaukti, kol pjovimo grandinė nebejudės.

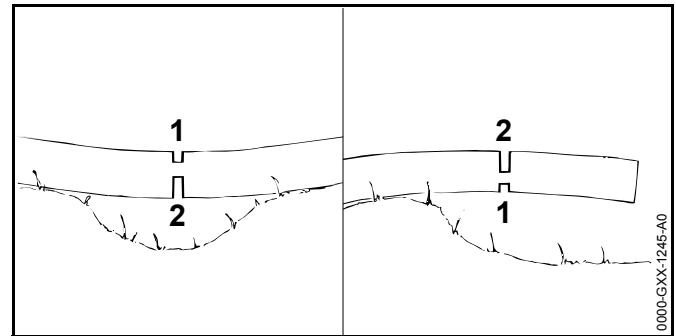

⚠ ISPEJIMAS

- Jeigu pjaunamas užstrigęs medis, pjovimo juosta gali būti prispausta. Dirbantysis gali nekontroliuoti motorinio pjūklo ir sunkiai susižeisti ar žūti.
 - ▶ Pirmiausiai atlikti kamieno įpjovą saugančią nuo plyšimo (1), po to pjauti įtempimo vietoje (2).

4.7.2 Šakų genėjimas

⚠ ISPEJIMAS

- Jeigu nukirsto medžio šakos genimos iš apačios, nupjovus jas medis nebesiremia šakomis į žemę. Darbo metu medis gali sujudėti. Asmenys gali būti sunkiai sužeisti ar mirti.
 - ▶ Didesnes šakas apačioje, nupjauti tik tada, kai medžio kamienas suskersuotas.
 - ▶ Negenėti šakų, stovint ant kamieno.
- genint šakas, nupjauta šaka gali kristi žemyn. Naudotojas gali užkliūti, suklypti ir sunkiai susižeisti.
 - ▶ Medį genėti nuo kelmo link viršūnės.

4.7.3 Miško kirtimas

⚠ ISPEJIMAS

- Nepatyrę asmenys gali neįvertinti kertant medžius atsiradusių pavojų. Asmenys gali būti sunkiai sužeisti arba mirti, gali būti padaryta turtinė žala.
 - ▶ Jeigu kyla neaiškumų: nedirbti pačiam.
- Pjovimo metu medis ar šakos gali nukristi ant žmonių arba daiktų. Asmenys gali būti sunkiai sužeisti arba mirti, gali būti padaryta turtinė žala.
 - ▶ Medžio virtimo kryptį nustatyti taip, kad sritis, kur kris medis būtų laisva.
 - ▶ Pašaliniai asmenys, vaikai ir gyvūnai turi laikytis saugaus 2,5 medžių ilgių atstumo iki dirbančiojo.
 - ▶ Prieš kirtimą iš medžio vainiko pašalinti sulenktas arba negyvas šakas.
 - ▶ Jeigu iš medžio vainiko neįmanoma pašalinti sulenktų arba negyvų šakų: medžio nekirsti.
 - ▶ Stebėti medžio viršūnę arba šalimai augančių medžių viršūnes ir krentančias šakas
- Kai medis pjaunamas, kamienas gali lūžti arba smogti atgal link dirbančiojo. Naudotojas gali būti sunkiai sužeistas ar mirti.
 - ▶ Už medžio suplanuoti atsitraukimo taką.
 - ▶ Eiti atgal atsitraukimo taku ir stebėti krentantį medį.
 - ▶ Neiti atgal šlaitu žemyn.
- Kliūtys esančios darbo vietoje ar atsitraukimo take gali sukliudyti dirbančiajam. Dirbantysis gali užkliūti ir nukristi. Naudotojas gali būti sunkiai sužeistas ar mirti.
 - ▶ Pašalinti kliūtis darbo vietoje ir atsitraukimo take.
- Jeigu įpjaunama arba per anksti nupjaunama nenupjauta medžio dalis, saugos juosta arba laikanti juosta, gali būti neišlaikyta medžio virtimo kryptis arba medis gali per anksti nukristi. Asmenys gali būti sunkiai sužeisti arba mirti, gali būti padaryta turtinė žala.
 - ▶ Neįpjauti ar nenupjauti paliktos medžio dalies.
 - ▶ Saugos juostą ar prilaikančią juostą nupjauti paskiausiai.
 - ▶ Jeigu medis pradeda kristi per anksti: nutraukti pjovimą ir pasitraukti atsitraukimo taku.
- Jeigu judanti pjovimo grandinė atsitrenkia pjovimo juostos galo viršutine dalimi į kietą daiktą ir greitai sustabdoma, gali įvykti atatranka. Asmenys gali būti sunkiai sužeisti ar mirti.
 - ▶ Naudoti pleištus iš aliuminio ar plastiko.
- Jeigu medis nepilnai nukrenta ant žemės arba užstringa tarp kitų medžių, dirbantysis nebegali kontroliuoti jo virtimo krypties.
 - ▶ Pjovimą nutraukti ir medį nuverstti su lynu arba pritaikyta transporto priemone.

4.8 Inercinės jėgos

4.8.1 Atmetimas atgal

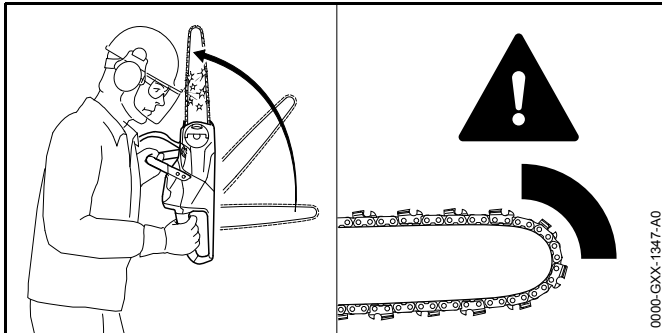

Atmetimą atgal gali sąlygoti sekanti priežastis:

- Judanti pjovimo grandinė atsitrenkia pjovimo juostos galo viršutine dalimi į kietą daiktą ir greitai sustabdoma.
- Judanti pjovimo grandinė užstrigo pjovimo juostos smaigalyje.

Grandinės stabdys negali sukliudyti atmetimo atgal.

⚠ ISPEJIMAS

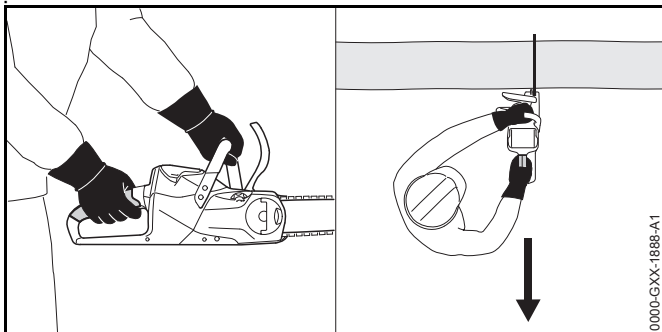

- Jeigu įvyksta atotrūkis, motorinis pjūklas gali būti atmetas link dirbančiojo. Dirbantysis gali nekontroliuoti motorinio pjūklo ir sunkiai susižeisti ar žūti.
 - ▶ Motorinį pjūklą tvirtai laikyti abiem rankom.
 - ▶ Kūną darbo metu laikyti atokiau nuo motorinio pjūklo juostos.
 - ▶ Dirbti taip, kaip aprašyta šioje naudojimo instrukcijoje.
 - ▶ Nedirbti su pjovimo juostos smaigalio viršutiniu ketvirtadaliu
 - ▶ Dirbti tik su teisingai išaštrinta ir įtempta pjovimo grandine.
 - ▶ Dirbti su mažą atmetimą turinčia pjovimo grandine.
 - ▶ Naudoti pjovimo juostą su "maža pjovimo juostos galva".
 - ▶ Dirbti maksimalių sūkių režimu.

4.8.2 Judėjimas pirmyn

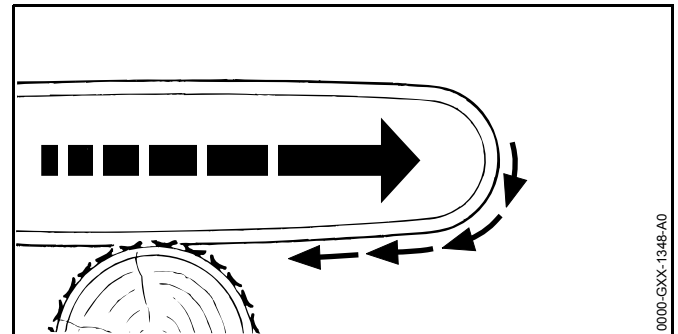

Jeigu pjaunama su pjovimo juostos apatine dalimi, motorinis pjūklas gali būti traukiamas link kamieno.

⚠ ISPEJIMAS

- Jeigu judanti pjovimo grandinė atsimuša į kietą daiktą ir greitai sustabdoma, motorinis pjūklas gali būti staigiai ir labai stipriai patrauktas link kamieno. Dirbantysis gali nebekontroliuoti motorinio pjūklo ir sunkiai susižeisti ar žūti.
 - ▶ Motorinį pjūklą tvirtai laikyti abiem rankom.
 - ▶ Dirbti taip, kaip aprašyta šioje naudojimo instrukcijoje.
 - ▶ Pjovimo juostą nepersukti pjūvyje.
 - ▶ Teisingai naudoti atraminius dantukus.
 - ▶ Dirbti maksimalių sūkių režimu.

4.8.3 Postūmis atgal

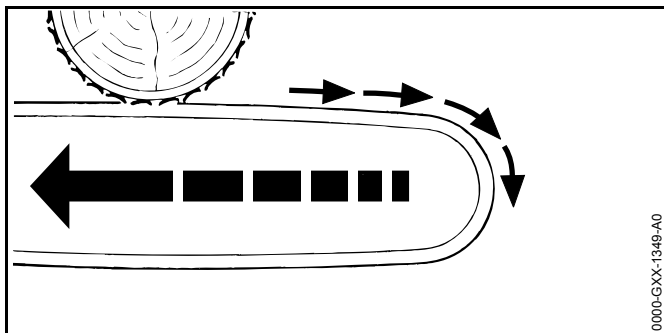

Jeigu pjaunama pjovimo juostos viršutine dalimi, motorinis pjūklas gali judėti atgal dirbančiojo link.

⚠ ISPEJIMAS

- Jeigu judanti pjovimo grandinė atsimuša į kietą daiktą ir greitai sustabdoma, motorinis pjūklas gali būti staigiai ir labai stipriai judėti atgal link dirbančiojo. Dirbantysis gali nebekontroliuoti motorinio pjūklo ir sunkiai susižeisti ar žūti.
 - ▶ Motorinį pjūklą tvirtai laikyti abiem rankom.
 - ▶ Dirbti taip, kaip aprašyta šioje naudojimo instrukcijoje.
 - ▶ Pjovimo juostą nepersukti pjūvyje.
 - ▶ Dirbti maksimalių sūkių režimu.

4.9 Įkrovimas

⚠ ISPEJIMAS

- Įkrovimo metu pažeistas ar sugedęs įkroviklis gali skleisti keistą kvapą arba rūkti. Asmenys gali būti sunkiai sužeisti ir gali būti padaryta turtinė žala.
 - ▶ Šakutę ištraukti iš elektros tinklo.
- Įkroviklis, esant nepakankamam vėdinimui gali perkaisti ir užsidegti. Asmenys gali būti sunkiai sužeisti arba mirti, gali būti padaryta turtinė žala.
 - ▶ Įkroviklio neuždengti.

4.10 Pernešimas

4.10.1 Motorinis pjūklas

⚠ ISPEJIMAS

- Pervežimo metu motorinis pjūklas gali apvirsti arba judėti. Asmenys gali būti sunkiai sužeisti ir gali būti padaryta turtinė žala.



- ▶ Akumuliatorių išimti.

- ▶ Įdėti grandinės stabdį.
- ▶ Grandinės apsaugą taip užmaiti ant pjovimo juostos, kad būtų uždengta visa pjovimo juosta.
- ▶ Motorinį pjūklą su tvirtinimo diržais, diržais ar tinklu pritvirtinti taip, kad jis negalėtų apvirsti ir judėti.

4.10.2 Akumulatorius

⚠ ISPEJIMAS

- Akumulatorius nėra apsaugotas nuo visų aplinkos poveikių. Jeigu akumulatorius bus veikiamas tam tikrų aplinkos sąlygų, akumulatorius gali būti pažeistas ir gali būti padaryta turtinė žala.
 - ▶ Pažeisto akumulatoriaus nepervežinėti.
 - ▶ Akumuliatorių laikyti elektrai nelaidžioje pakuotėje.

- Pervežimo metu akumulatorius gali apvirsti arba judėti. Asmenys gali būti sunkiai sužeisti ir gali būti padaryta turtinė žala.
 - ▶ Supakuokite akumuliatorių taip, kad jis negalėtų judėti pakuotėje arba transportavimo dėkle.
 - ▶ Pakuotę pritvirtinti taip, kad ji negalėtų judėti.

4.11 sandėliuojate

4.11.1 Motorinis pjūklas

⚠ ISPEJIMAS

- Vaikai gali nežinoti ir neįvertinti motorinio pjūklo keliamų pavojų. Vaikai gali sunkiai susižeisti.



- ▶ Akumuliatorių išimti.

- ▶ Įjungti grandinės stabdį.
- ▶ Grandinės apsaugą taip užmauti ant pjovimo juostos, kad būtų uždengta visa pjovimo juosta.
- ▶ Motorinį pjūklą laikyti taip, kad nepasiektų vaikai.
- Motorinio pjūklo elektros kontaktai ir metalinės dalys nuo drėgmės gali surūdyti. Motorinis pjūklas gali būti pažeistas.



- ▶ Akumuliatorių išimti.

- ▶ Motorinį pjūklą laikyti švarioje ir sausoje vietoje.

4.11.2 Akumulatorius

⚠ ISPEJIMAS

- Vaikai gali nežinoti ir neįvertinti akumulatoriaus keliamų pavojų. Vaikai gali sunkiai susižeisti.
 - ▶ Akumuliatorių laikyti taip, kad nepasiektų vaikai.
- Akumulatorius nėra apsaugotas nuo visų aplinkos poveikių. Jeigu akumulatorius bus veikiamas tam tikrų aplinkos sąlygų, akumulatorius gali būti pažeistas.
 - ▶ Akumuliatorių saugoti švarioje ir sausoje vietoje.
 - ▶ Akumuliatorių laikyti uždaroje patalpoje.
 - ▶ Akumuliatorių laikyti atskirai nuo motorinio pjūklo ir įkroviklio.
 - ▶ Akumuliatorių laikyti elektrai nelaidžioje pakuotėje.
 - ▶ Akumuliatorių laikyti aplinkoje, kur temperatūra tarp - 10°C ir + 50°C.

4.11.3 Įkroviklis

⚠ ISPEJIMAS

- Vaikai gali nežinoti ir neįvertinti įkroviklio keliamų pavojų. Vaikai gali sunkiai susižeisti ar mirti.
 - ▶ Akumuliatorių išimti.
 - ▶ Įkroviklį laikyti taip, kad nepasiektų vaikai.
- Įkroviklis nėra apsaugotas nuo visų aplinkos poveikių. Jeigu įkroviklis yra paveiktas tam tikrų aplinkos sąlygų, įkroviklis gali būti pažeistas.
 - ▶ Akumuliatorių išimti.
 - ▶ Jeigu įkroviklis įkaitęs: leisti įkrovikliui atvėsti.
 - ▶ Įkroviklį saugoti švarioje ir sausoje vietoje.
 - ▶ Įkroviklį laikyti uždaroje patalpoje.
 - ▶ Įkroviklį laikyti aplinkoje, kur temperatūra tarp + 5 °C ir + 40 °C.

- Jungimo laidas nėra skirtas už jo nešti arba pakabinti įkroviklį. Jungimo laidas ir įkroviklis gali būti pažeisti.
 - ▶ Įkroviklį suimti už korpuso ir tvirtai laikyti. Rankena paprastam įkroviklio pakėlimui yra sumontuota jo gale.
 - ▶ Įkroviklį pakabinti ant laikiklio sienoje.

4.12 Valymas, priežiūra ir remontas

▲ ISPEJIMAS

- Jeigu valymo, techninės priežiūros ar remonto metu akumulatorius bus įdėtas, motorinis pjūklas gali netikėtai įsijungti. Asmenys gali būti sunkiai sužeisti ir gali būti padaryta turтинė žala.



- ▶ Akumuliatorių išimti.

- ▶ Įdėti grandinės stabdį.
- Stiprios plovimo priemonės, valymas vandens srove ar aštrūs daiktai gali pažeisti motorinį pjūklą, pjovimo juostą, pjovimo grandinę, akumuliatorių ir įkroviklį. Jeigu motorinis pjūklas, pjovimo juosta, pjovimo grandinė, akumulatorius arba įkroviklis nebus teisingai išvalyti, jų detalės gali neteisingai funkcionuoti ir saugos įrenginiai gali nebeveikti. Asmenys gali būti sunkiai sužeisti.
 - ▶ Motorinį pjūklą, pjovimo juostą, pjovimo grandinę, akumuliatorių ir įkroviklį valyti taip, kaip aprašyta naudojimo instrukcijoje.
- Jeigu motorinis pjūklas, pjovimo juosta, pjovimo grandinė, akumulatorius arba įkroviklis nebus teisingai prižiūrėti ar remontuoti, jų detalės gali neteisingai funkcionuoti ir saugos įrenginiai gali nebeveikti. Asmenys gali būti sunkiai sužeisti ar mirti.
 - ▶ Motorinio pjūklo, akumulatoriaus ir įkroviklio techninės apžiūros ir remonto patiems nedaryti.
 - ▶ Jeigu motoriniam pjūklui, akumulatoriui ar įkrovikliui reikalinga techninė apžiūra ar remontas: kreiptis į STIHL specializuotos prekybos atstovą.

- ▶ Pjovimo juostą ir pjovimo grandinę prižiūrėti ar remontuoti taip, kaip aprašyta šioje naudojimo instrukcijoje.
- Valant, techniškai prižiūrint ar remontuojant pjovimo grandinę, naudotojas gali susižeisti į aštrius dantelius. Naudotojas gali būti sužeistas.
 - ▶ Mūvėti darbinės pirštines iš atsparios medžiagos.

5 Motorinio pjūklo paruošimas darbui

5.1 Motorinio pjūklo paruošimas darbui

Kiekvieną kartą prieš pradėdamas darbą, reikia atlikti šiuos veiksmus:

- ▶ Įsitikinti, kad sekančios detalės yra nepriekaištingos būklės:
 - Motorinis pjūklas, 📖 4.6.1.
 - Pjovimo juosta, 📖 4.6.2.
 - Pjovimo grandinė, 📖 4.6.3.
 - Akumulatorius, 📖 4.6.4.
 - Įkroviklis, 📖 4.6.5.
- ▶ Akumuliatorių patikrinti, 📖 11.7.
- ▶ Akumuliatorių pilnai įkrauti, 📖 6.1.
- ▶ Motorinį pjūklą nuvalyti, 📖 16.1.
- ▶ Sumontuoti pjovimo juostą ir pjovimo grandinę, 📖 7.1.1.
- ▶ 📖 7.2 Pjovimo grandinę įtempti, .
- ▶ Įpilti grandinių tepimo alyvos, 📖 7.3.
- ▶ Patikrinti pjovimo grandinės stabdį, 📖 11.4.
- ▶ patikrinti valdymo elementus, 📖 11.5.
- ▶ Patikrinti grandinės tepimą, 📖 11.6.
- ▶ Jeigu negalima atlikti kažkurio veiksmo: motorinio pjūklo nenaudoti ir kreiptis į STIHL specializuotą pardavėją.

6 Akumulatoriaus įkrovimas ir diodai

6.1 Akumulatoriaus įkrovimas

Įkrovimo trukmė priklauso nuo įvairių veiksnių, pvz.: akumulatoriaus ar aplinkos temperatūros. Faktinis įkrovimo laikas gali skirtis nuo nurodytos įkrovimo trukmės. Įkrovimo trukmė yra nurodyta www.stihl.com/charging-times.

Kai kištukas įkištas į elektros lizdą, o akumulatorius įdėtas į įkroviklį, įkrovimas prasideda automatiškai. Kai akumulatorius įkrautas pilnai, įkroviklis išsijungia automatiškai.

Įkrovimo metu akumulatorius ir įkroviklis įkaista.

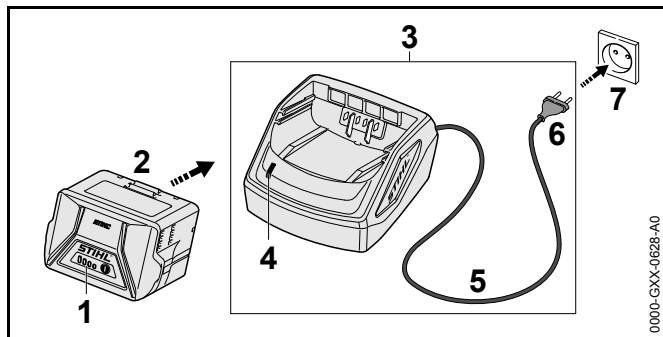

- ▶ Elektros kištuką (6) įkišti į gerai prieinamą elektros lizdą (7). Įkroviklis (3) testuojasi. Diodai (4) dega apie 1 sekundę žaliai ir apie 1 sekundę raudonai.
- ▶ Jungimo laidą (5) ištiesti.
- ▶ Akumuliatorių (2) įdėti į vietą įkroviklyje (3) ir paspausti iki atramos. Diodas (4) dega žaliai. Diodai (1) dega žaliai ir akumuliatorius (2) įkraunamas.
- ▶ Jeigu diodas (4) ir diodai (1) nebedega: elektros kištuką (6) ištraukti iš elektros tinklo (7). Akumuliatorius pilnai įkrautas.
- ▶ Akumuliatorių (2) išimti.

6.2 Patikrinti įkrovimo būseną

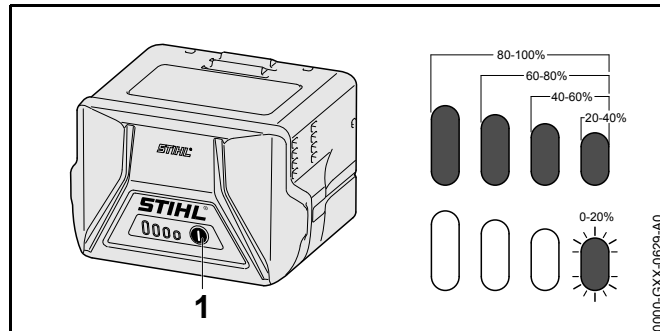

- ▶ Klavišą (1) paspausti. Diodai apie 5 sekundes dega žaliai ir parodo įkrovimo būseną.
- ▶ Jeigu dešinysis diodas mirksi žaliai: akumuliatorių įkrauti.

6.3 Diodai prie akumulatoriaus

Diodai gali parodyti akumulatoriaus įkrovimo būklę arba gedimą. Diodai gali degti arba mirksėti žalia arba raudona šviesa.

Jeigu dega arba mirksi žali diodai, įkrovimo būklė gera.

- ▶ Jeigu dega arba mirksi raudoni diodai: pašalinti gedimus, 19. Motorinio pjūklų arba akumulatoriaus gedimas.

6.4 Įkroviklio diodas

Diodas parodo įkroviklio būseną.

Jeigu dega žali diodai, akumuliatorius įkraunamas.

- ▶ Jeigu mirksi raudonas diodas: žašalinti gedimus. Įkroviklio gedimas.

7 Motorinio pjūklo surinkimas

7.1 Pjovimo juostos ir pjovimo grandinės uždėjimas ir nuėmimas

7.1.1 Sumontuoti pjovimo juostą ir pjovimo grandinę

Pjovimo juostų ir grandinių deriniai kurie tinka prie sankabos būgnelio ir gali būti montuojami, yra pateikti techninių duomenų lentelėje,  21.

- ▶ Motorinį pjūklą išjungti, įjungti grandinės stabdį ir išimti akumuliatorių.

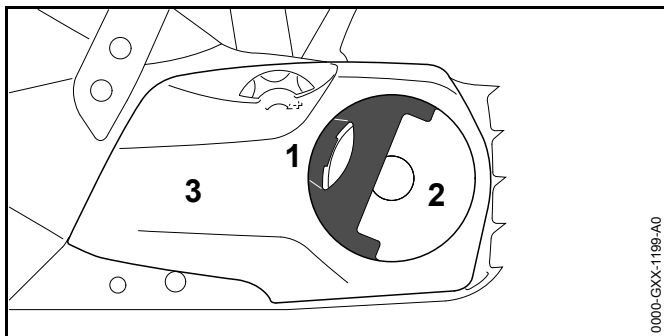

- ▶ Veržlės (2) rankenėlę (1) atlenkti.
- ▶ Veržlę (2) sukuti prieš laikrodžio rodyklę tol, sankabos gaubtą (3) bus galima nuimti.
- ▶ Sankabos gaubtą (3) nuimti.

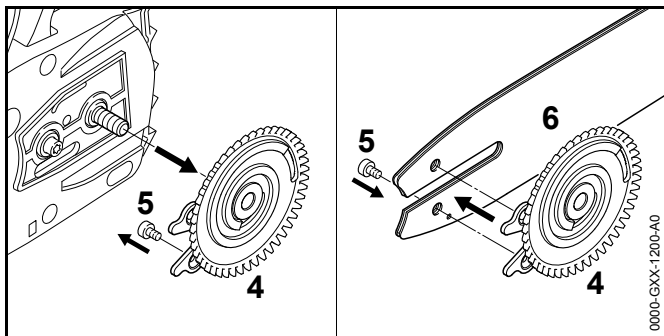

- ▶ Įtempimo veržlę (4) nuimti.
- ▶ Varžtą (5) išsukti.
- ▶ Pjovimo juostą (6) uždėti ant įtempimo veržlės (4) taip, kad abu įtempimo veržlės dantukai (4) patektų į angas pjovimo juostoje.

Pjovimo juostos orientavimas (6) nesvarbus. Pjovimo juostos ženklinimas gali būti ir jos gale.

- ▶ Varžtą (5) įsukti ir tvirtai priveržti.

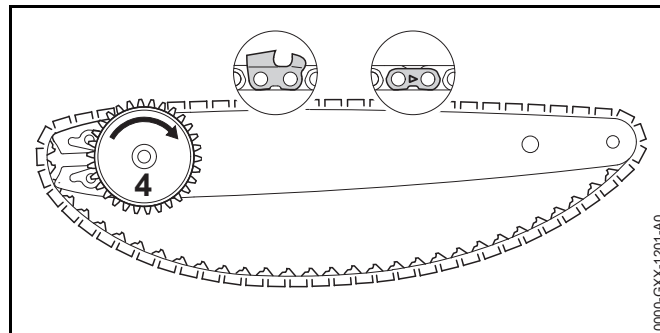

- ▶ Pjovimo grandinę įdėti į pjovimo juostos griovelį taip, kad rodyklės ant pjovimo grandinės jungiamųjų narelių viršaus būtų nukreipti judėjimo kryptimi.
- ▶ Įtempimo veržlę (4) sukuti laikrodžio rodyklės kryptimi iki atramos.

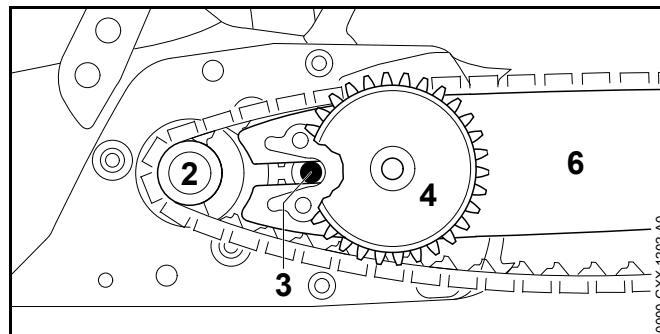

- ▶ Pjovimo juostą su įtempimo veržle ir pjovimo grandinę taip uždėti ant motorinio pjūklo, kad būtų išpildytos šios sąlygos:

- Įtempimo veržlė (4) būtų nukreipta link dirbančiojo.
- Pjovimo grandinės nareliai būtų prigludę prie sankabos būgnelio dantų (2).
- Varžto (3) galva būtų pjovimo juostos išpjovoje (6).

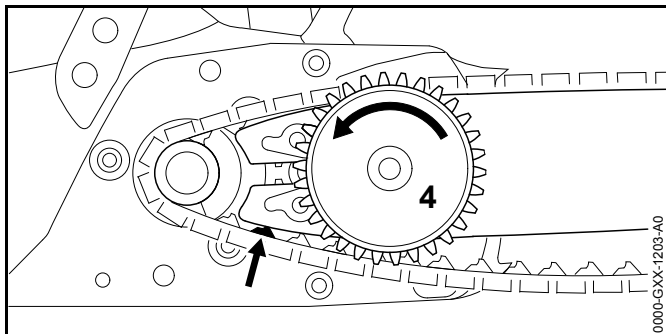

- ▶ Išjungti pjov.grand.stabdį.
- ▶ Įtempimo veržlę (4) tol sukti prieš laikrodžio rodyklę, kol pjovimo grandinė priglius prie pjovimo juostos. Tuo metu pjovimo grandinės nareliai slenka pjovimo juostos grioveliu. Pjovimo juosta ir pjovimo grandinė taikomos prie motorinio pjūklo.
- ▶ Sankabos gaubtą uždėti ant motorinio pjūklo taip, kad jis gerai priglustų prie motorinio pjūklo.
- ▶ Jeigu sankabos gaubtas blogai prigludęs prie motorinio pjūklo: įtempimo veržlę atsukti ir sankabos gaubtą vėl uždėti. Įtempimo ratuko dantukai sugriebia įtempimo veržlės dantukus.
- ▶ Veržlę sukti laikrodžio rodyklės kryptimi tol, kol sankabos gaubtas tvirtai priglius prie motorinio pjūklo.
- ▶ Veržlės rankenėlę gražinti atgal.

7.1.2 Pjovimo juostos ir pjovimo grandinės nuėmimas

- ▶ Motorinį pjūklą išjungti, įjungti grandinės stabdį ir išimti akumuliatorių.
- ▶ Veržlės rankenėlę pakelti.
- ▶ Veržlę sukti prieš laikrodžio rodyklę tol, kol sankabos gaubtą bus galima nuimti.

- ▶ Sankabos gaubtą nuimti.
- ▶ Įtempimo veržlę įsukti laikrodžio rodyklės kryptimi iki galo. Pjovimo grandinė atlaisvinta.
- ▶ Pjovimo juostą ir grandinę nuimti.
- ▶ Įtempimo veržlės varžtą išsukti.
- ▶ Įtempimo veržlę nuimti.

7.2 Pjovimo grandinės įtempimas

Darbo metu pjovimo grandinė ištįsta arba susitraukia. Pjovimo grandinės įtempimas kinta. Darbo metu reikia reguliariai tikrinti pjovimo grandinės įtempimą ir ją atitinkamai įtempti.

- ▶ Motorinį pjūklą išjungti, įjungti grandinės stabdį ir išimti akumuliatorių.

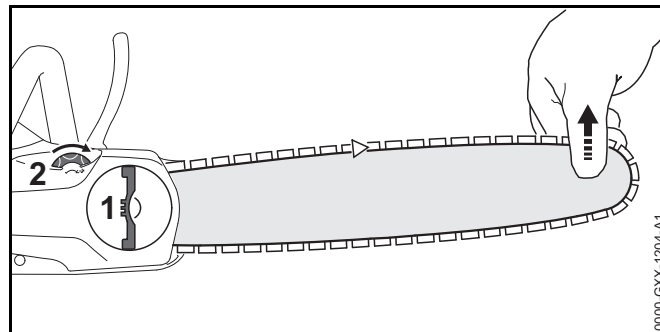

- ▶ Veržlės rankenėlę (1) pakelti.
- ▶ Veržlę (1) pasukti 2 ratus prieš laikrodžio rodyklę. Veržlė (1) atsilaisvina.
- ▶ Išjungti pjov.grand.stabdį.
- ▶ Pjovimo juostą pakelti už smaigalio ir įtempimo ratuką (2) sukti laikrodžio rodyklės kryptimi tol, kol bus išpildytos šios sąlygos:
 - Pjovimo grandinė prigludusi prie pjovimo juostos apačios.
 - Pjovimo grandinę dviem pirštais galima nesunkiai patraukti aplink pjovimo juostą.

- ▶ Jeigu bus naudojama Carving pjovimo juosta: įtempimo ratuką (2) tol sukti laikrodžio rodyklės kryptimi, kol pjovimo juostos varomieji nareliai iki pusės matysis pjovimo juostos apačioje.
- ▶ Jeigu pjovimo grandinės ranka negalima patraukti pjovimo juosta: įtempimo ratuką (2) tol sukti prieš laikrodžio rodyklę, kol bus galima pjovimo grandinę dviem pirštais nesunkiai patraukti pjovimo juosta.
- ▶ Veržlę (1) sukti laikrodžio rodyklės kryptimi tol, kol sankabos gaubtas tvirtai priglus prie motorinio pjūklo.
- ▶ Veržlės rankenėlę (1) grąžinti atgal.

7.3 Įpilti grandinių tepimo alyvos

Grandinių tepimo alyva sutepa ir aušina judančią pjovimo grandinę.

- ▶ Motorinį pjūklą išjungti, įjungti grandinės stabdį ir išimti akumuliatorių.
- ▶ Motorinį pjūklą pastatyti ant lygaus paviršiaus taip, kad alyvos bako kamštis būtų viršuje.
- ▶ Sritį aplink alyvos baką nuvalyti drėgna šluoste.

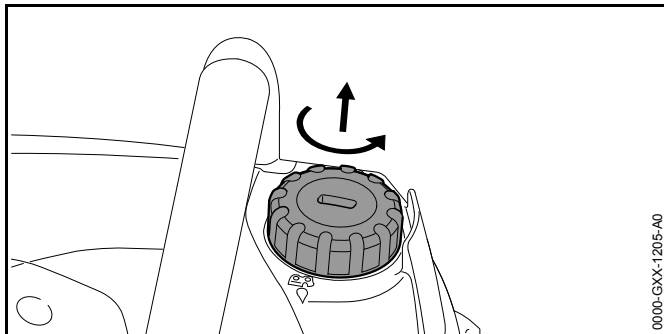

- ▶ Alyvos bako kamštį sukti prieš laikrodžio rodyklę tol, kol alyvos bako kamštį bus galima nuimti.
- ▶ Alyvos bako kamštį nuimti.
- ▶ Grandinių tepimo alyvą įpilti taip, kad grandinių tepimo alyva nebūtų išpilta ir alyvos bakas nebūtų pripildytas iki pat viršaus.

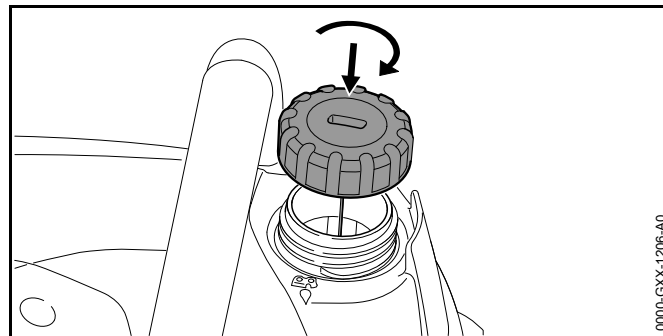

- ▶ Alyvos bako kamštį uždėti ant alyvos bako angos.
- ▶ Alyvos bako kamštį pasukti laikrodžio rodyklės kryptimi ir ranka priveržti. Alyvos bakas uždarytas.

8 Pjovimo grandinės stabdžio įjungimas ir išjungimas

8.1 Įjungti grandinės stabdį

Motorinis pjūklas turi pjovimo grandinės stabdį.

Pjovimo grandinės stabdys gali įsijungti automatiškai dėl staigaus pjūklo atmetimo dėl apsauginės rankenos inertinės jėgos atgal arba jį gali įjungti dirbantysis.

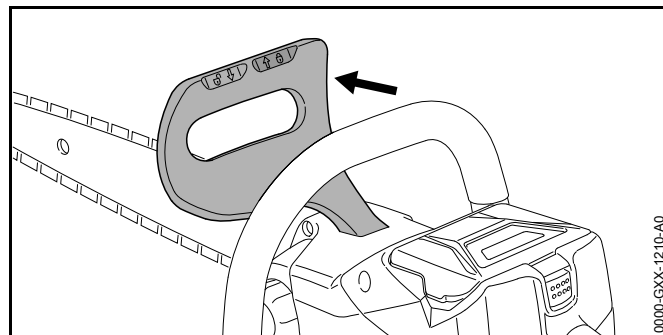

- ▶ Apsauginę rankeną kaire ranka paspausti šalin nuo vamzdinės rankenos.
Apsauginė rankena girdimai užsifiksuoja. Pjovimo grandinės stabdys įjungtas.

8.2 Išjungti pjovimo grandinės stabdį

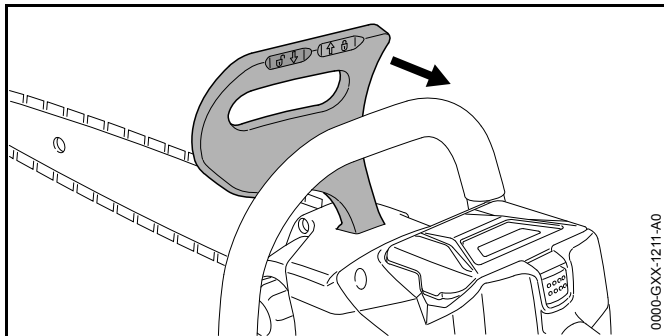

- ▶ Apsauginę rankeną kaire ranka patraukti link dirbančiojo. Apsauginė rankena girdimai užsifiksuoja. Pjovimo grandinės stabdys išjungtas.

9 Akumulatoriaus įdėjimas ir išėmimas

9.1 Akumuliatorių įdėti

- ▶ Įjungti grandinės stabdį.

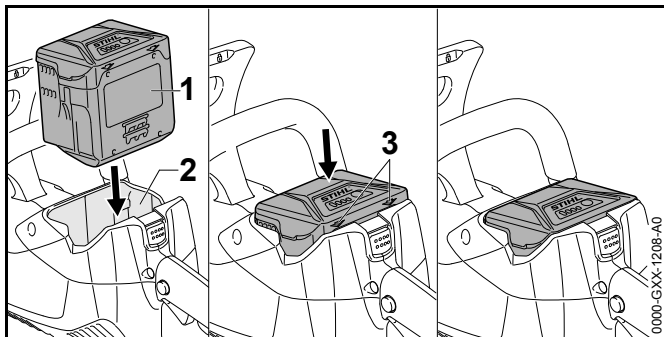

- ▶ Akumuliatorių (1) spausti į akumulatoriaus dėklą (2) tol, kol išgirsite spragtelėjimą. Rodyklės (3) ant akumulatoriaus (1) dar matosi ir akumulatorius (1) yra saugiai akumulatoriaus dėkle (2). Tarp motorinio pjūklo ir akumulatoriaus (1) nėra elektros kontakto.
- ▶ Akumuliatorių (1) iki atramos įspausti į akumulatoriaus dėklą (2). Akumuliatorių (1) antru spragtelėjimu užsifiksuoja ir priglunda prie motorinio pjūklo korpuso.

9.2 Akumuliatorių išimti

- ▶ Motorinį pjūklą pastatyti ant lygaus paviršiaus.

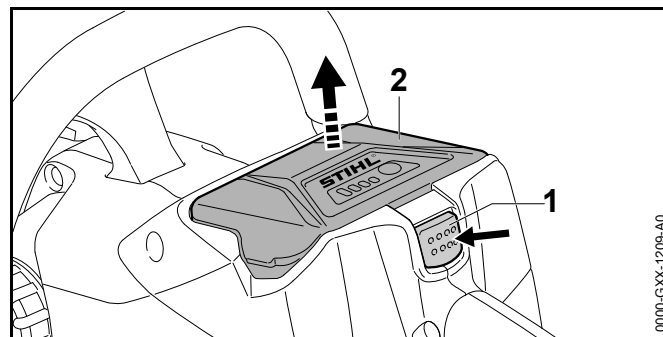

- ▶ Fiksatorių (1) paspausti. Akumulatorius (2) yra atlaisvintas ir gali būti išimtas.

10 Motorinio pjūklo įjungimas ir išjungimas

10.1 Motorinį pjūklą įjungti

- ▶ Išjungti pjov.grand.stabdį.

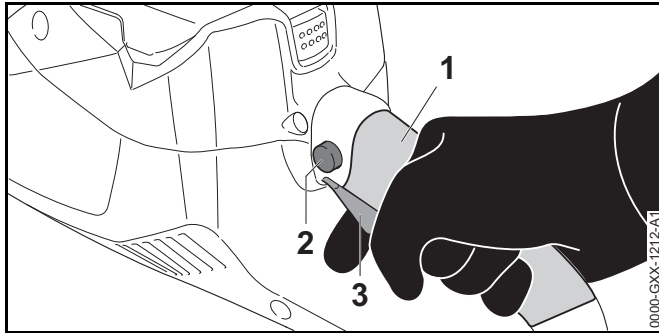

- ▶ Motorinį pjūklą tvirtai laikyti dešine ranka valdymo rankenos suėmimo vietoje (1) taip, kad nykštys apglėbtų valdymo rankeną.
- ▶ Fiksatorių (2) paspausti nykščiu ir laikyti paspausta.
- ▶ Jungiklį (3) paspausti rodomuoju pirštu ir taip laikyti. Motorinis pjūklas įgauna pagreitį ir pjovimo grandinę juda.
- ▶ Motorinį pjūklą stipriai laikyti kaire ranka ant valdymo rankenos taip, kad nykštys būtų prigludęs prie valdymo rankenos.

10.2 Motorinį pjūklą išjungti

- ▶ Apsauginį jungiklio klavišą ir jungiklį paleisti. Pjovimo grandinė nejuda.
- ▶ Jeigu pjovimo grandinė dar juda: grandinės stabdį įjungti, akumuliatorių išimti ir kreiptis į STIHL specializuotos prekybos atstovą. Motorinis pjūklas sugedęs.

11 Motorinį pjūklą ir akumuliatorių patikrinti

11.1 Sankabos būgnelio tikrinimas

- ▶ Motorinį pjūklą išjungti, įjungti grandinės stabdį ir išimti akumuliatorių.
- ▶ Išjungti pjov.grand.stabdį.
- ▶ Varančiosios žvaigždutės dangtelį nuimti
- ▶ Pjovimo juostą ir grandinę nuimti.

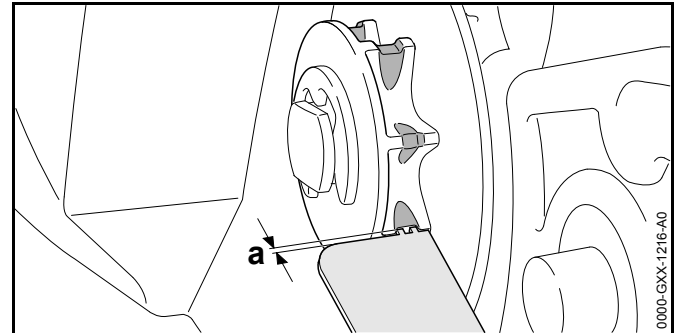

- ▶ Patikrinti sudilimo žymes su STIHL matuoklės pagalba.
- ▶ Jeigu sudilimo žymės viršija $a = 0,5 \text{ mm}$: su motoriniu pjūklų nedirbti ir kreiptis į STIHL specializuotos prekybos atstovą. Varančioji žvaigždutė turi būti pakeista nauja.

11.2 Pjovimo juostos tikrinimas

- ▶ Motorinį pjūklą išjungti, įjungti grandinės stabdį ir išimti akumuliatorių.
- ▶ Pjovimo grandinę ir pjovimo juostą nuimti.

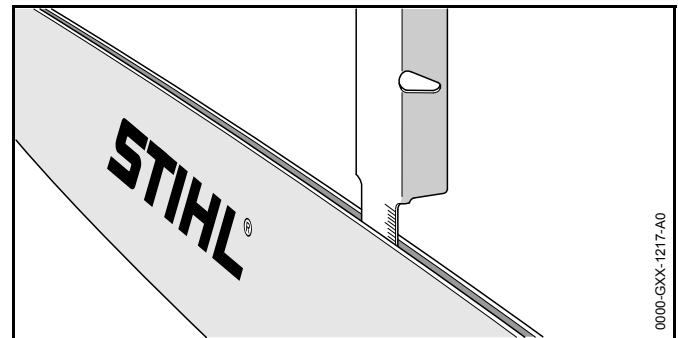

- ▶ Pjovimo juostos griovelio gylį pamatuoti su specialia plokšte STIHL gylio ribotuvu.
- ▶ Pjovimo juostą pakeisti nauja, jeigu išpildyta viena iš šių sąlygų:
 - Pjovimo juosta yra pažeista.
 - Išmatuotas griovelio gylis yra mažesnis nei mažiausias pjovimo juostos griovelio gylis, 20.3.

- Pjovimo juostos griovelis yra susiaurėjęs arba išsiplėtęs.
- ▶ Jeigu kyla neaiškumų: kreiptis į STIHL specializuotą pardavėją.

11.3 Patikrinti pjovimo grandinę

- ▶ Motorinį pjūklą išjungti, įjungti grandinės stabdį ir išimti akumuliatorių.

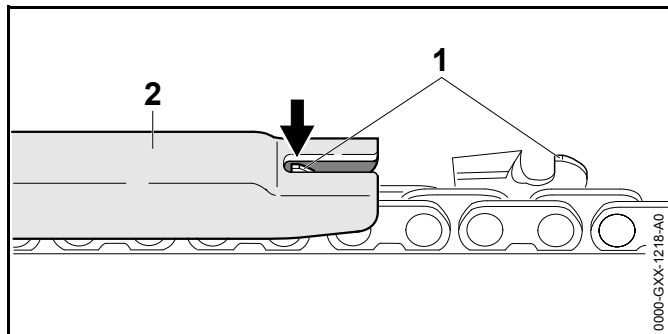

- ▶ Gylio ribotuvo aukštis (1) matuojamas su STIHL kalibruota plokštele (2). STIHL kalibruota plokštelė turi atitikti pjovimo grandinės žingsnį.
- ▶ Jeigu gylio ribotuvą (1) išlenda virš kalibruotos plokštelės (2): gylio ribotuvą (1) pažeminti, 17.2.

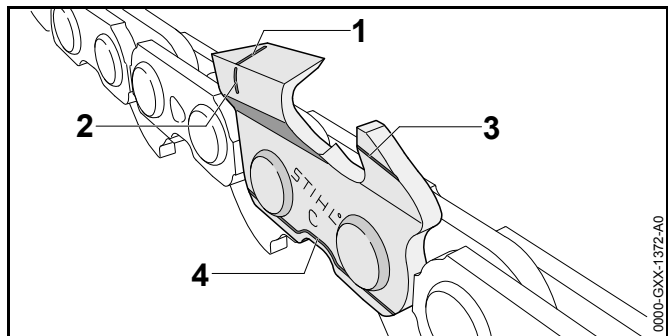

- ▶ Patikrinti, ar matomos nusidėvėjimo atžymos (nuo 1 iki 4) ant pjovimo dantukų.

- ▶ Jeigu vienos iš nusidėvėjimo atžymų nesimato ant vieno pjovimo dantuko: kreiptis į STIHL specializuotos prekybos atstovą.
- ▶ Su STIHL kalibruota plokštele patikrinti, ar pjovimo dantukų galandinimo kampas 30° išlaikytas. STIHL kalibruota plokštelė turi atitikti pjovimo grandinės žingsnį.
- ▶ Jeigu galandinimo kampas 30° neišlaikytas: pjovimo grandinę paaštrinti.
- ▶ Jeigu kyla neaiškumų: kreiptis į STIHL specializuotą pardavėją.

11.4 Pjovimo grandinės stabdžio tikrinimas

- ▶ Įjungti pjovimo grandinės stabdį ir išimti akumuliatorių.

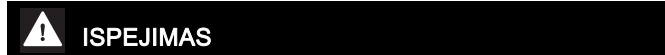

Pjovimo grandinės pjaunamieji dantukai aštrūs. Naudotojas gali įsijauti.

- ▶ Mūvēti darbinės pirštines iš atsparios medžiagos.
- ▶ Pabandyti ranka patraukti grandinę aplink pjovimo juostą. Jeigu negalima ranka patraukti pjovimo grandinės aplink pjovimo juostą, pjovimo grandinės stabdys funkcionuoja.
- ▶ Jeigu pavyksta pjovimo grandinę ranka patraukti aplink pjovimo juostą: motorinio pjūklo nenaudoti ir kreiptis į STIHL specializuotos prekybos atstovą. Grandinės stabdys sugedęs.

11.5 Patikrinti valdymo elementus

Fiksatorius ir jungiklis

- ▶ Įjungti pjovimo grandinės stabdį ir išimti akumuliatorių.
- ▶ Pabandyti paspausti jungiklį, nepaspaudus fiksavimo mygtuko.
- ▶ Jeigu jungiklį galima įspausti: kreiptis į STIHL specializuotos prekybos atstovą. Fiksatorius yra sugedęs.
- ▶ Fiksavimo mygtuką paspausti ir laikyti.
- ▶ Jungiklį paspausti ir vėl paleisti.

- ▶ Jeigu jungiklis sunkiai juda arba negrįžta į pradinę padėtį: motorinio pjūklo nenaudoti ir kreiptis į STIHL specializuotą pardavėją. Jungiklis sugedęs.

Motorinį pjūklą įjungti

- ▶ Akumuliatorių įdėti.
- ▶ Išjungti pjov.grand.stabdį.
- ▶ Fiksavimo mygtuką paspausti ir laikyti.
- ▶ Jungiklį paspausti ir taip laikyti. Pjovimo grandinė juda.
- ▶ Jungiklį paleisti. Pjovimo grandinė nejuda.
- ▶ Jeigu pjovimo grandinė dar juda: grandinės stabdį įjungti, akumuliatorių išimti ir kreiptis į STIHL specializuotos prekybos atstovą. Motorinis pjūklas sugedęs.

11.6 Grandinės tepimo patikrinimas

- ▶ Akumuliatorių įdėti.
- ▶ Išjungti pjov.grand.stabdį.
- ▶ Pjovimo juostą nukreipti į šviesų pagrindą.
- ▶ Motorinį pjūklą įjungti. Grandinių tepimo alyva taškoma ir ant šviesaus paviršiaus lieka žymės. Grandinės tepimas vyksta.

Jeigu nesimato ištaškytos alyvos žymių:

- ▶ Įpilti grandinių tepimo alyvos
- ▶ Vėl patikrinti pjovimo grandinės tepimą.
- ▶ Jeigu ant šviesaus paviršiaus nesimato ištaškytos alyvos žymių: su motoriniu pjūkle nedirbti ir kreiptis į STIHL specializuotos prekybos atstovą. Grandinės tepimas sugedęs.

11.7 Akumuliatorių patikrinti

- ▶ Paspausti akumuliatoriaus klavišą. Diodai dega arba mirksi.

- ▶ Jeigu diodai nedega ar nemirksi: akumuliatoriaus nenaudoti ir kreiptis į STIHL specializuotą pardavėją. Akumuliatoriaus gedimas.

12 Darbas su motoriniu pjūkle

12.1 Motorinio pjūklo laikymas ir valdymas

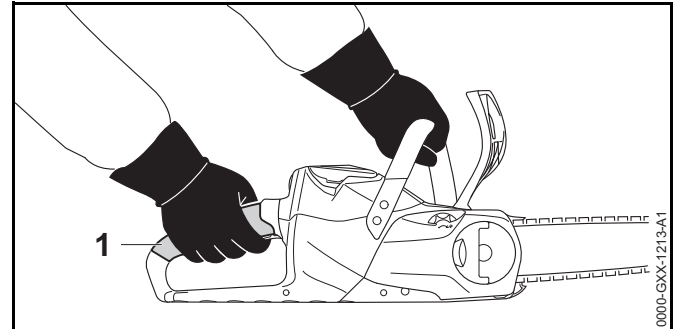

- ▶ Motorinį pjūklą kaire ranka ant vamzdinės rankenos ir dešine ranka ant valdymo rankenos stipriai laikyti ir valdyti taip, kad kairės rankenos nykštys prispaustų vamzdinę rankeną ir dešinės rankos nykštys prispaustų valdymo rankeną.

12.2 Pjovimas



ISPEJIMAS

Jeigu įvyksta atatranka, motorinis pjūklas gali būti atmetas link dirbančiojo. Naudotojas gali būti sunkiai sužeistas ar mirti.

- ▶ Dirbti maksimalių sūkių režimu.
- ▶ Nedirbti su pjovimo juostos smaigalio viršutiniu ketvirtadaliu.
- ▶ Pilnai gazuojant, pjovimo grandinės dantelių aštriąsias briaunas įstatyti į pjovimo vietą, kad pjovimo juosta neužstrigtų.

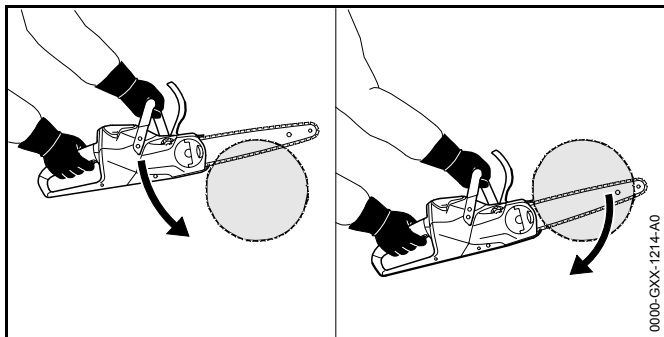

- ▶ Atraminius dantukus prispausti ir naudoti kaip sukimo tašką.
- ▶ Pjovimo juostą iki galo įsmeigti į medieną taip, kad atraminius dantukus būtų galima vėl ir vėl perstatyti.
- ▶ Baigiant pjūvį, motorinio pjūklas nebetenka atramos pjūvyje.

12.3 Šakų genėjimas

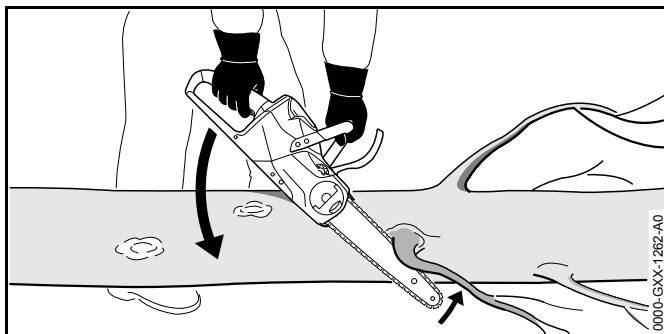

- ▶ Motorinį pjūklą atremti ir paremti į kamieną.
- ▶ Pjovimo juostą pilnai gazuojant prispausti prie šakos.
- ▶ Šaką pjauti viršutine pjovimo juostos dalimi.

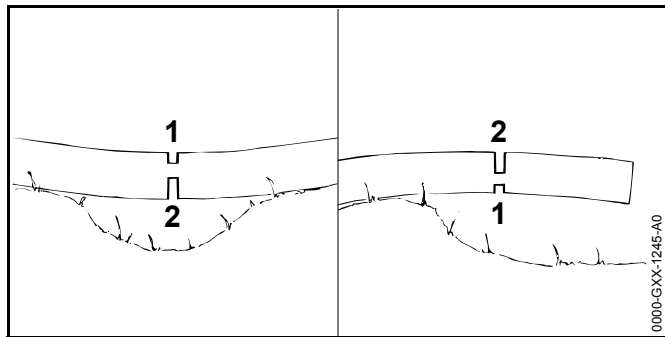

- ▶ Jeigu šaka prispausta ar užstrigus: atlikti laisvinamąjį pjūvį (1) prispaudimo vietoje ir tuomet atlikti iš įtempimo pusės atlaisvinamąjį pjūvį (2).

12.4 Miško kirtimas

12.4.1 Nustatyti medžio virtimo kryptį ir atsitraukimo takus

- ▶ Medžio virtimo kryptį nustatyti taip, kad sritis, kur kris medis būtų laisva.

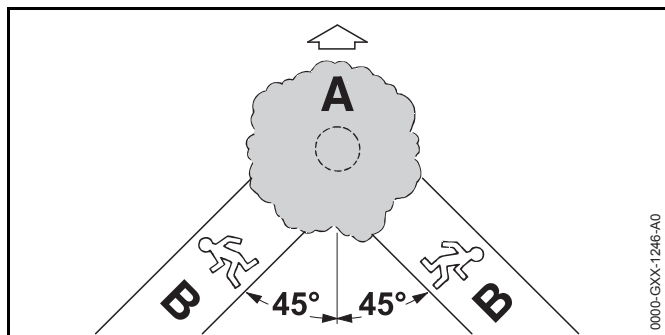

- ▶ Atsitraukimo kryptį (B) nustatyti taip, kad būtų išpildytos sekančios sąlygos:
 - Atsitraukimo kryptis (B) turi būti 45° kampu virtimo kryptiai (A).
 - Atsitraukimo take (B) neturi būti kliūčių.
 - Gali būti stebimas medžio vainikas.
 - Jeigu atsitraukimo takas (B) yra šlaite, atsitraukimo takas (B) turi būti lygiagrečiai šlaito nuolydžiui

12.4.2 Paruošti darbo vietą prie kamieno

- ▶ Pašalinti kliūtis darbo vietoje aplink medį.
- ▶ Pašalinti šakas ir krūmus prie medžio.

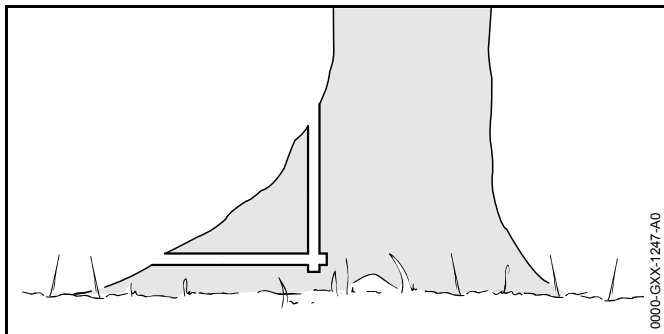

- ▶ Jeigu medis turi stambias, sveikas priešakines ataugas: jas visų pirma įpjauti vertikaliai ir po to horizontaliai ir tuomet visai pašalinti.

12.4.3 Įpjova kamienne

Įpjova kamienne nustato medžio virtimo kryptį. Turi būti laikomasi konkrečių šalių reikalavimų įpjovos atlikimui.

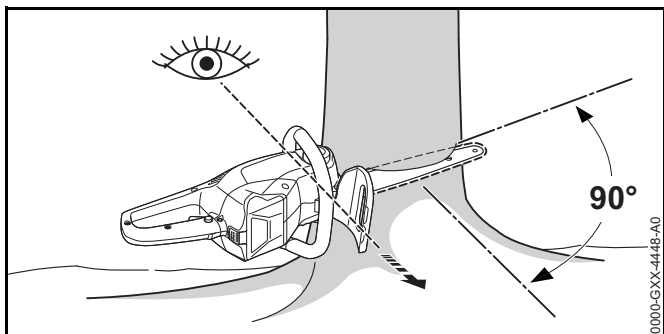

- ▶ Motorinį pjūklą nukreipti taip, kad įpjova būtų dešiniu kampu virtimo krypties link, kiek galima arčiau žemės paviršiaus.
- ▶ Įpjovos iš šonų.
- ▶ Padaryti įstrižą pjūvį 45° kampu įpjovoms iš šonų.

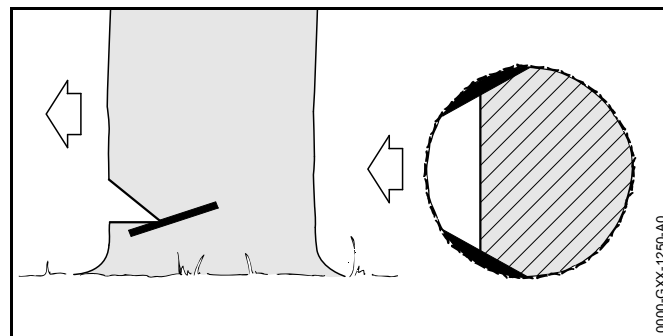

- ▶ Jei mediena sveika ir ilgo pluošto: įpjovas įpjauti taip, kad būtų išpildytos sekančios sąlygos:
 - Įpjovos iš abiejų šonų turi būti vienodos.
 - Įpjovos turi būti padarytos kiek galima žemiau.
 - Įpjovos turi būti 1/10 kamieno skersmens į gylį.
 Šis pjūvis apsaugo kamieno šonus nuo plyšimo.

12.4.4 Medžių kirtimo pagrindai

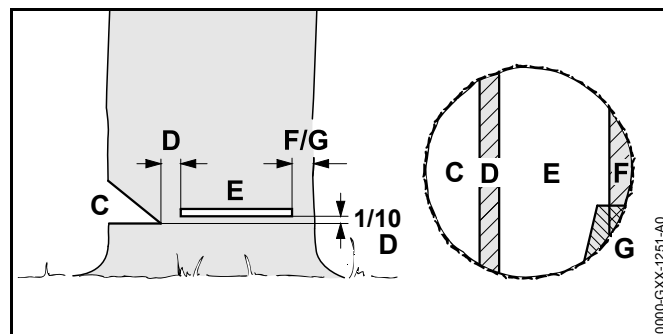

C Įpjova kamienne

Įpjova nustato medžio virtimo kryptį.

D Nenupjauta medienos dalis

Nenupjauta medienos dalis veikia kaip šarnyras. Įpjovos turi būti 1/10 kamieno skersmens į gylį.

E Pagrindinis pjūvis

Pagrindinio pjūvio metu medis nupjaunamas.

F Saugos juosta

Saugos juosta prilaiko medį ir apsaugo jį nuo priešlaikinio kritimo. Nenupjauta medienos dalis turi būti 1/10 iki 1/5 kamieno skersmens.

G Prilaukanti juosta

Prilaukanti juosta prilaiko medį ir apsaugo jį nuo priešlaikinio kritimo. Prilaukanti juosta turi būti 1/10 iki 1/5 kamieno skersmens.

12.4.5 Duriamasis pjūvis

Duriamasis pjūvis yra darbo technika, kuri naudojama pjaunant medžius.

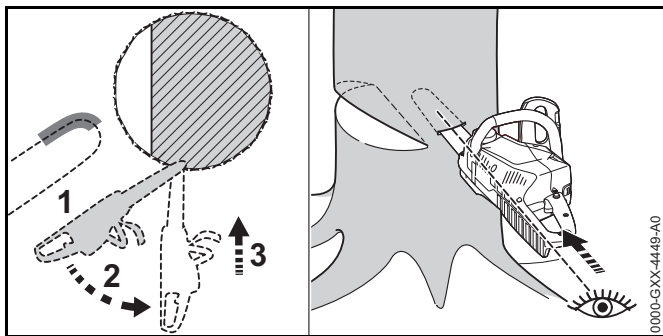

- ▶ Pilnai gazuojant pjovimo juostos apatinę smaigalio dalį smeigti į medį.
- ▶ Pjauti, kol pjūvis bus dvigubai platesnis nei pjovimo juostos plotis.
- ▶ Lėtai pastumti į dūrimo padėtį.
- ▶ Pjovimo juosta durti.

12.4.6 Pasirinkti tinkamą kirtimo būdą.

Tinkamo medžių kirtimo būdo pasirinkimas priklauso nuo sekančių sąlygų:

- natūralaus medžio pasvirimo
- medžio šakotumo
- pažeidimų kamieno
- medžio gyvybingumo būklės

- jeigu medis padengtas sniegu: sniego dangos storio
- šlaito krypties
- vėjo krypties ir greičio
- šalia augančių medžių

Gali būti išskirti keli skirtingos šių sąlygų atvejai. Šioje naudojimo instrukcijoje yra aprašyti tik 2 atvejai.

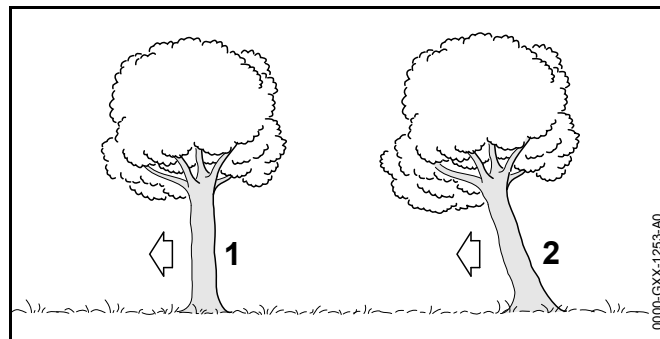
**1 Normalus medis**

Normalus medis auga tiesiai ir turi vienodą medžio viršūnę.

2 Kreivi medžiai

Kreivas medis auga pasvirai ir jo viršūnė nukreipta vartimo kryptimi.

12.4.7 Normalaus mažo skersmens medžio kirtimas

Normalus medis yra pjaunamas paprastu pjūviu su saugos juosta. Šis pjūvis turi būti atliekamas, jeigu kamieno skersmuo mažesnis negu esamos motorinio pjūkle pjovimo juostos ilgis.

- ▶ Perspėti aplinkinius.

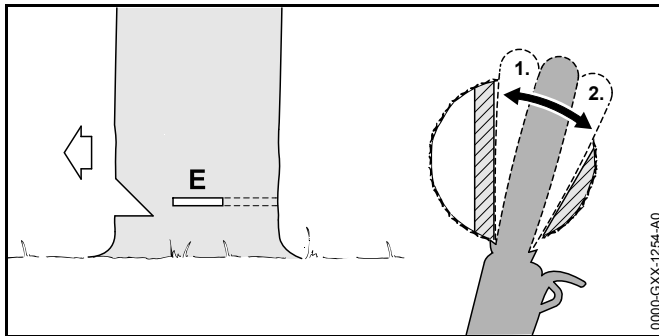

- ▶ Pjovimo juostą smeigti į įpjovą tol, kol ji išlįs kitoje kamieno pusėje, 12.4.5.
- ▶ Atraminiai dantukai atremiami į medienos dalį ir naudojami kaip sukimo taškas.
- ▶ Įpjovą kamienne suformuoti nenupjautos medienos dalies kryptimi.
- ▶ Įpjovą kamienne suformuoti saugos juostos kryptimi.

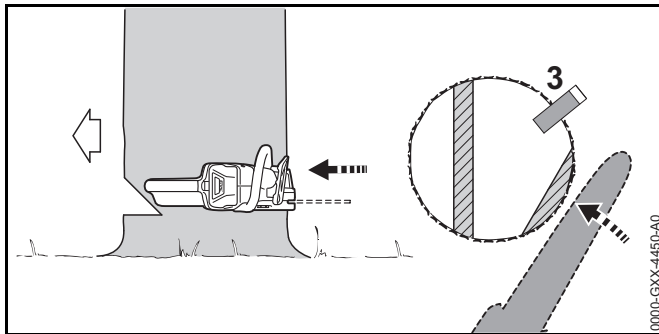

- ▶ Naudoti pleišną. Pleišnas turi tikti prie medžio skersmens ir įpjovos pločio.
- ▶ Perspėti aplinkinius.
- ▶ Saugos juostą nupjauti ištiestomis rankomis iš išorės horizontaliai įpjovos lygyje. Medis krenta.

12.4.8 Normalaus didelio skersmens medžio kirtimas

Normalus medis yra pjaunamas paprastu pjūviu su saugos juosta. Ši pjovimo technika naudojama, jei medžio skersmuo didesnis negu esamos motorinio pjūklų pjovimo juostos ilgis.

- ▶ Perspėti aplinkinius.

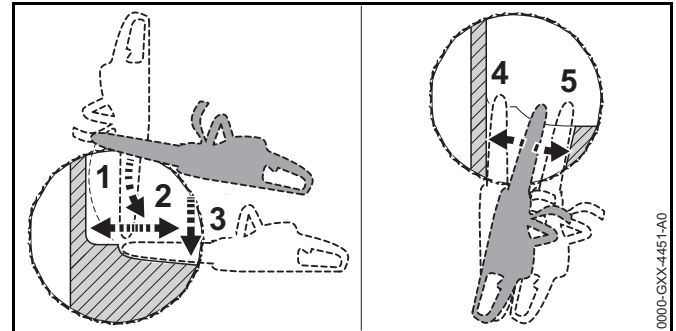

- ▶ Atraminius dantukus atremiami į medį įpjovos aukštyje ir naudojami kaip sukimo taškas.
- ▶ Motorinis pjūklas turi judėti tik horizontaliai ir kiek įmanoma plačiau.
- ▶ Įpjovą kamienne suformuoti nenupjautos medienos dalies kryptimi.
- ▶ Įpjovą kamienne suformuoti saugos juostos kryptimi.
- ▶ Pereiti į priešingą kamieno pusę.
- ▶ Pjovimo juostą įsmeigti tame pačiame lygyje kaip įpjova.
- ▶ Įpjovą kamienne suformuoti nenupjautos medienos dalies kryptimi.
- ▶ Įpjovą kamienne suformuoti saugos juostos kryptimi.

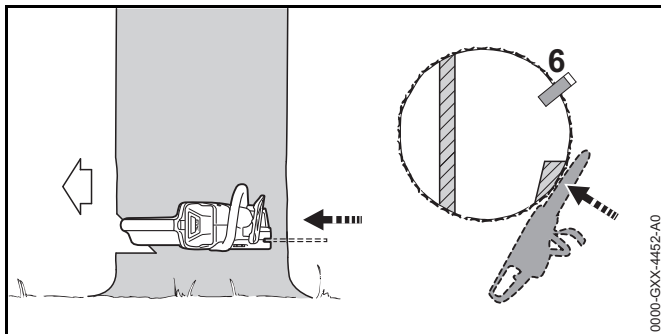

- ▶ Naudoti pleištą. Pleištas turi tikti prie medžio skersmens ir įpjovos pločio.
- ▶ Perspėti aplinkinius.
- ▶ Saugos juostą nupjauti ištiestomis rankomis iš išorės horizontaliai įpjovos lygyje. Medis krenta.

12.4.9 Pasvirusio mažo skersmens medžio kirtimas

Pasviręs medis pjaunamas naudojant pjūvį su saugos juosta. Ši pjovimo technika turi būti naudojama, kai medžio skersmuo mažesnis nei esamos motorinio pjūklo pjovimo juostos ilgis.

- ▶ Perspėti aplinkinius.

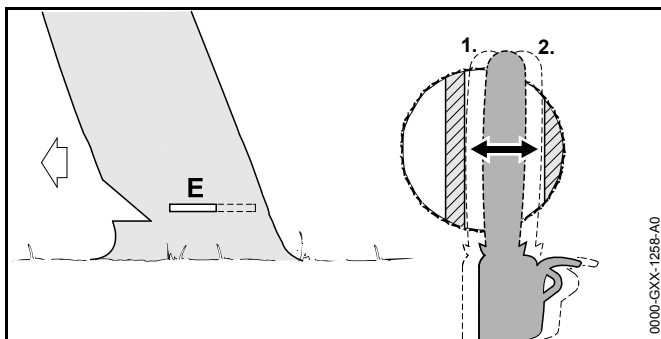

- ▶ Pjovimo juostą smeigti į įpjovą tol, kol ji išlįs kitoje kamieno pusėje, 12.4.5.
- ▶ Įpjovą kamienne suformuoti nupjautos medienos dalies kryptimi.

- ▶ Įpjovą kamienne suformuoti prilaikančiosios juostos kryptimi.

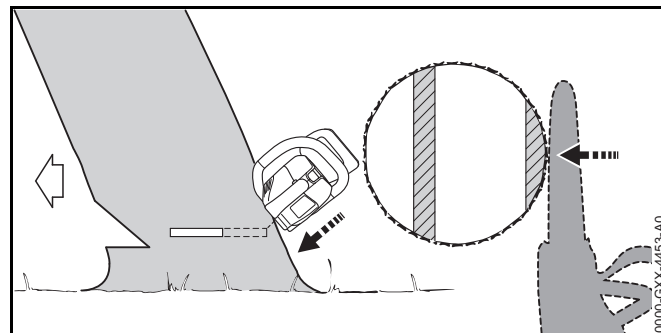

- ▶ Perspėti aplinkinius.
- ▶ Prilaikančiąją juostą nupjauti ištiestomis rankomis iš išorės ir įstrižai. Medis krenta.

12.4.10 Pasvirusio didelio skersmens medžio kirtimas

Pasviręs medis yra pjaunamas paprastu pjūviu su saugos juosta. Ši pjovimo technika naudojama, jei medžio skersmuo didesnis negu esamos motorinio pjūklo pjovimo juostos ilgis.

- ▶ Perspėti aplinkinius.

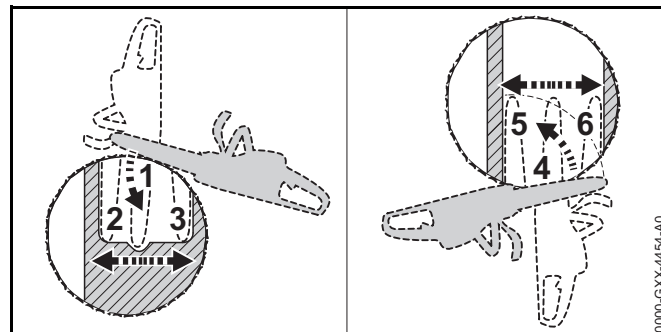

- ▶ Atraminiai dantukai atremiami į medį po prilaikančiąją juostą ir naudojami kaip sukimo taškas.
- ▶ Motorinis pjūklas turi judėti tik horizontaliai ir kiek įmanoma plačiau.

- ▶ Įpjovą kamine suformuoti nenupjautos medienos dalies kryptimi.
- ▶ Įpjovą kamine suformuoti prilaikančiosios juostos kryptimi.
- ▶ Pereiti į priešingą kamieno pusę.
- ▶ Atraminiai dantukai atremiami į medį po įpjovą ir naudojami kaip sukimo taškas.
- ▶ Motorinis pjūklas turi judėti tik horizontaliai ir kiek įmanoma plačiau.
- ▶ Įpjovą kamine suformuoti nenupjautos medienos dalies kryptimi.
- ▶ Įpjovą kamine suformuoti prilaikančiosios juostos kryptimi.

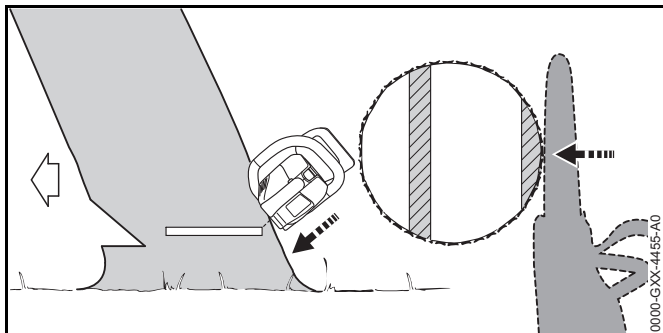

- ▶ Perspėti aplinkinius.
- ▶ Prilaikančiąją juostą nupjauti ištiestomis rankomis iš išorės ir įstrižai. Medis krenta.

13 Po darbo

13.1 Po darbo

- ▶ Motorinį pjūklą išjungti, įjungti grandinės stabdį ir išimti akumuliatorių.
- ▶ Jeigu motorinis pjūklas šlapias: motorinį pjūklą išdžiovinti.
- ▶ Jeigu akumuliatorius šlapias: akumuliatorių išdžiovinti.
- ▶ Motorinį pjūklą nuvalyti

- ▶ Pjovimo juostą ir pjovimo grandinę nuvalyti
- ▶ Veržlę atlaisvinti.
- ▶ Įtempimo ratuką pasukti 2 ratus prieš laikrodžio rodyklę. Pjovimo grandinė atlaisvinta.
- ▶ Veržlę priveržti.
- ▶ Grandinės apsaugą taip užmaiti ant pjovimo juostos, kad būtų uždengta visa pjovimo juosta.
- ▶ Akumuliatorių nuvalyti.

14 Pernešimas

14.1 Motorinio pjūklo transportavimas

- ▶ Motorinį pjūklą išjungti, įjungti grandinės stabdį ir išimti akumuliatorių.
- ▶ Grandinės apsaugą taip užmaiti ant pjovimo juostos, kad būtų uždengta visa pjovimo juosta.
- ▶ Motorinį pjūklą nešti dešine ranka už vamzdinės rankenos taip, kad pjovimo juosta būtų nukreipta atgal.
- ▶ Jeigu motorinis pjūklas bus pervežamas transporto priemonėje: įsitikinti, kad motorinis pjūklas neapvirs ir nejudės.

14.2 Akumulatoriaus pervežimas

- ▶ Motorinį pjūklą išjungti, įjungti grandinės stabdį ir išimti akumuliatorių.
- ▶ Įsitikinti, kad akumuliatorius saugioje padėtyje.
- ▶ Akumuliatorių supakuoti taip, kad būtų išpildytos sekančios sąlygos:
 - Pakuotė nėra atspari elektros pralaidumui.
 - Akumuliatorius negali judėti pakuotėje.
- ▶ Pakuotę pritvirtinti taip, kad ji negalėtų judėti.

Akumuliatorius priskiriamas prie pavojingų transportavimui krovinių. Akumuliatorius klasifikuojamas pagal UN 3480 (Ličio jonų akumuliatoriai) ir buvo išbandytas vadovaujantis UN instrukcijos III dalies, 38.3 poskyrio kriterijus.

Transportavimo reglamentai yra nurodyti www.stihl.com/safety-data-sheets.

15 sandėliuojate

15.1 Motorinio pjūklų saugojimas

- ▶ Motorinį pjūklą išjungti, įjungti grandinės stabdį ir išimti akumuliatorių.
- ▶ Grandinės apsaugą taip užmauti ant pjovimo juostos, kad būtų uždengta visa pjovimo juosta.
- ▶ Motorinį pjūklą laikyti taip, kad būtų išpildytos sekančios sąlygos:
 - Motorinis pjūklas turi būti laikomas vaikams nepasiekiamoje vietoje.
 - Motorinis pjūklas yra švarus ir sausas.
- ▶ Jeigu motorinis pjūklas nenaudojamas daugiau kaip 3 mėnesius: pjovimo juostą ir grandinę nuimti.

15.2 Akumuliatoriaus laikymas

STIHL rekomenduoja akumuliatorių laikyti įkrovimo būklės tarp 40 % ir 60 % (dega 2 žali diodai).

- ▶ Akumuliatorių laikyti taip, kad būtų išpildytos sekančios sąlygos:
 - Akumuliatorius turi būti laikomas vaikams nepasiekiamoje vietoje.
 - Akumuliatorius yra švarus ir sausas.
 - Akumuliatorius yra uždaroje patalpoje.
 - Akumuliatorių laikyti atskirai nuo motorinio pjūklų ir įkroviklio.
 - Akumuliatorius yra elektrai nelaidžioje pakuotėje.
 - Akumuliatorius yra aplinkoje, kur temperatūra tarp 10 °C ir + 50 °C.

15.3 Įkroviklio laikymas

- ▶ Šakutę ištraukti iš elektros tinklo.
- ▶ Akumuliatorių išimti.

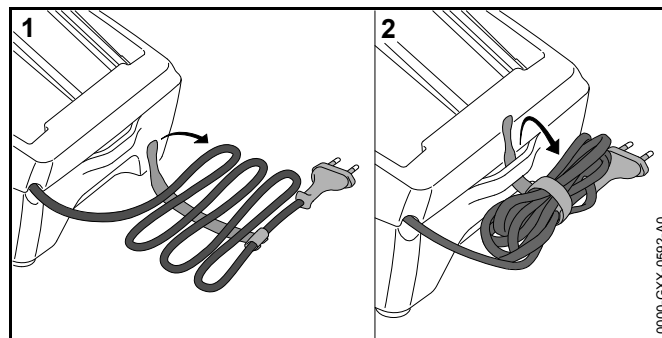

- ▶ Jungimo laidą suvynioti ir pritvirtinti prie įkroviklio.
- ▶ Įkroviklį laikyti taip, kad būtų išpildytos sekančios sąlygos:
 - Įkroviklis turi būti laikomas vaikams nepasiekiamoje vietoje.
 - Įkroviklis yra švarus ir sausas.
 - Įkroviklis yra uždaroje patalpoje.
 - Įkroviklis yra atskirai nuo akumuliatoriaus.
 - Įkroviklis yra nepakabintas už jungimo laido.
 - Įkroviklis yra aplinkoje, kur temperatūra tarp + 5 °C ir + 40 °C.

16 Valymas

16.1 Motorinį pjūklą nuvalyti

- ▶ Motorinį pjūklą išjungti, įjungti grandinės stabdį ir išimti akumuliatorių.
- ▶ Motorinį pjūklą nuvalyti su drėgna šluoste arba STIHL dervų tirpikliu.
- ▶ Varančiosios žvaigždutės dangtelį nuimti
- ▶ Varančiosios žvaigždutės dangtelį nuvalyti su drėgna šluoste arba STIHL dervų tirpikliu.
- ▶ Iš akumuliatoriaus dėklo išvalyti nešvarumus ir akumuliatoriaus dėklą išvalyti drėgna šluoste.
- ▶ Elektros kontaktus akumuliatoriaus dėkle nuvalyti teptuku ar minkštu šepetėliu.
- ▶ Sankabos dangtelį uždėti.

16.2 Pjovimo juostą ir pjovimo grandinę nuvalyti

- ▶ Motorinį pjūklą išjungti, įjungti grandinės stabdį ir išimti akumuliatorių.
- ▶ Pjovimo juostą ir grandinę nuimti.

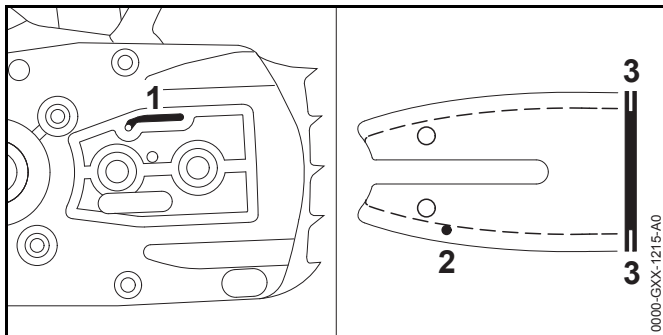

- ▶ Tepimo alyvos kanalą (1), alyvos padavimo angelę (2) ir griovelį (3) išvalyti su teptuku, minkštu šepetėliu arba STIHL dervų tirpikliu.
- ▶ Pjovimo grandinę nuvalyti su teptuku, minkštu šepetėliu arba STIHL dervų tirpikliu.
- ▶ Sumontuoti pjovimo juostą ir pjovimo grandinę

16.3 Akumuliatoriaus valymas

- ▶ Akumuliatorių nuvalyti su drėgna šluoste.

16.4 Įkroviklio valymas

- ▶ Šakutę ištraukti iš elektros tinklo
- ▶ Įkroviklį nuvalyti su drėgna šluoste.
- ▶ Įkroviklio elektrinius kontaktus nuvalyti teptuku ar minkštu šepetėliu.

17 Priežiūra

17.1 Pjovimo juostos šerpetų pašalinimas

Ant pjovimo juostos kraštų gali susidaryti šerpetos.

- ▶ Šerpetas pašalinti su plokščia dilde arba STIHL pjovimo juostos valytuvu.
- ▶ Jeigu kyla neaiškumų: kreiptis į STIHL specializuotą pardavėją.

17.2 Pjovimo grandinės aštrinimas

Reikia turėti įgūdžių, kad teisingai paaštrinti pjovimo grandinę.

STIHL dildės, STIHL galandinimo šablonai, STIHL galandinimo įrankiai ir brošiūra "STIHL pjovimo grandinių aštrinimas", padės teisingai paaštrinti pjovimo grandinę. Brošiūrą rasite www.stihl.com/sharpening-brochure.

STIHL rekomenduoja dėl pjovimo grandinės aštrinimo kreiptis į STIHL specializuotos prekybos atstovą.

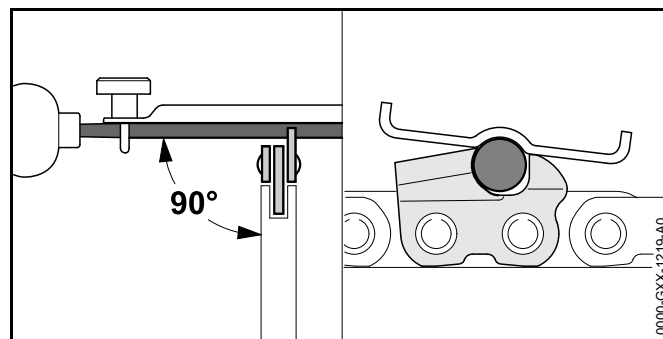

- ▶ Kiekvieną pjovimo dantuką aštrinti apvalia dilde taip, kad būtų išpildytos sekančios sąlygos:
 - Apvali dildė turi tikti prie pjovimo grandinės žingsnio.
 - Apvali dildė turi būti braukiama iš vidaus į išorę.
 - Apvali dildė turi būti braukiama stačiu kampu į pjovimo juostos šoninį paviršių.
 - Turi būti išlaikytas 30° galandinimo kampas.

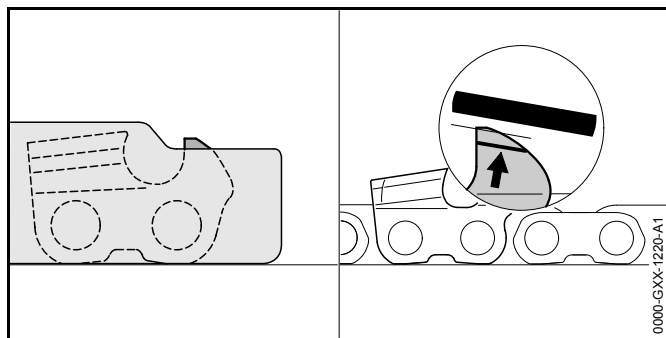

- ▶ Gylio ribotuvą su plokščia dilde taip žeminti, kad ji su STIHL kalibruota plokštele būtų paraleliai nutilimo atžymai. STIHL kalibruota plokštelė turi atitikti pjovimo grandinės žingsnį.
- ▶ Jeigu kyla neaiškumų: kreiptis į STIHL specializuotą pardavėją.

17.3 Pjovimo grandinės stabdžio techninė priežiūra

Naudotojas neturi teisės pats remontuoti grandinės stabdį.

- ▶ Dėl pjovimo grandinės stabdžio priežiūros ir remonto kreipti į STIHL specializuotos prekybos atstovą sekančiais intervalais:
 - Dirbant profesionaliai: kas ketvirtį
 - Dirbant pusiau profesionaliai: kas pusmetį
 - Dirbant mėgėjiškai: kartą per metus

18 Remontas

18.1 Motorinio pjūklų, akumuliatoriaus ir įkroviklio remontas

Naudotojui negalima pačiam remontuoti pjovimo juostos, grandinės, akumuliatoriaus ir įkroviklio.

- ▶ Jeigu pažeisti motorinis pjūklas, pjovimo juosta ar grandinė: motorinio pjūklų, pjovimo juostos ar grandinės nenaudoti, kreiptis į STIHL specializuotos prekybos atstovą.

- ▶ Jeigu akumuliatorius sugedęs ar pažeistas: akumuliatorių pakeisti nauju.
- ▶ Jeigu įkroviklis sugedęs ar pažeistas: įkroviklį pakeisti nauju.
- ▶ Jeigu jungimo laidas yra defektuotas ar pažeistas: įkroviklio nenaudoti ir jungimo laidą pavesti pakeisti STIHL specializuotos prekybos atstovui.

19 Gedimų šalinimas

19.1 Motorinio pjūklo arba akumulatoriaus gedimų šalinimas

Gedimas	Diodai prie akumulatoriaus	Priežastis	Pagalba
Motorinis pjūklas neįsijungia.	1 diodas mirksi žaliai.	Akumulatoriaus įkrovimo būklė per maža.	▶ Akumuliatorių įkrauti.
	1 diodas dega raudonai.	Akumulatorius per šiltas arba per šaltas.	▶ Įjungti pjavimo grandinės stabdį ir išimti akumuliatorių. ▶ Akumuliatorių atvėsinti arba pašildyti.
	3 diodai mirksi raudonai.	Motorinis pjūklas sugedęs.	▶ Įjungti pjavimo grandinės stabdį ir išimti akumuliatorių. ▶ Nuvalyti elektros kontaktus akumulatoriaus dėkle, ▶ Akumuliatorių įdėti. ▶ Išjungti pjav.grand.stabdį. ▶ Motorinį pjūklą įjungti. ▶ Jeigu toliau mirksi 3 raudoni diodai: motorinio pjūklo nenaudoti ir kreiptis į specializuotos STIHL prekybos atstovą.
	3 diodai dega raudonai.	Motorinis pjūklas per šiltas.	▶ Įjungti pjavimo grandinės stabdį ir išimti akumuliatorių. ▶ Leisti atvėsti motoriniam pjūklui.
	4 diodai mirksi raudonai.	Akumulatoriaus gedimas.	▶ Įjungti pjavimo grandinės stabdį ir išimti ir vėl įdėti akumuliatorių. ▶ Išjungti pjav.grand.stabdį. ▶ Motorinį pjūklą įjungti. ▶ Jeigu ir toliau mirksi 4 raudoni diodai: akumulatoriaus nenaudoti ir kreiptis į specializuotos STIHL prekybos atstovą.
		Nutrūkęs elektros ryšys tarp motorinio pjūklo ir akumulatoriaus.	▶ Akumuliatorių išimti. ▶ Nuvalyti elektros kontaktus akumulatoriaus dėkle, ▶ Akumuliatorių įdėti.
		Motorinis pjūklas arba akumulatorius sudrėkę.	▶ Motorinį pjūklą ar akumuliatorių išdžiovinti.

Gedimas	Diodai prie akumulatoriaus	Priežastis	Pagalba
Motorinis pjūklas išsijungia darbo metu.	3 diodai dega raudonai.	Motorinis pjūklas per šiltas.	<ul style="list-style-type: none"> ▶ Įjungti pjovimo grandinės stabdį ir išimti akumuliatorių. ▶ Leisti atvėsti motoriniam pjūklui.
		Yra elektros gedimas.	<ul style="list-style-type: none"> ▶ Akumuliatorių išimti ir vėl įdėti ▶ Motorinį pjūklą įjungti.
Motorinio pjūklo darbo laikas per trumpas.		Akumuliatorius ne pilnai įkrautas.	▶ Akumuliatorių pilnai įkrauti.
		Viršytas akumulatoriaus tarnavimo laikas.	▶ Akumuliatorių pakeisti nauju.
Įdėjus akumuliatorių į įkroviklį įkrovimas nevyksta.	1 diodas dega raudonai.	Akumuliatorius per šiltas arba per šaltas.	▶ Akumuliatorių palikti įkroviklyje. Įkrovimas prasidės automatiškai, kai tik bus pasiekta reikiama temperatūra.

19.2 Įkroviklio gedimų šalinimas

Gedimas	Įkroviklio diodas	Priežastis	Pagalba
Akumuliatorius neįkraunamas.	Diodas mirksi raudonai.	Nutrūkęs elektros ryšys tarp įkroviklio ir akumulatoriaus.	<ul style="list-style-type: none"> ▶ Akumuliatorių išimti. ▶ Nuvalyti įkroviklio elektros kontaktus. ▶ Akumuliatorių įdėti.
		Įkroviklio gedimas.	▶ Įkroviklio nenaudoti ir kreiptis į specializuotos STIHL prekybos atstovą.

20 Techniniai daviniai

20.1 Motoriniai pjūklai STIHL MSA 120 C, MSA 140 C

MSA 120 C

- Leidžiamas naudoti akumulatorius: STIHL AK
- Svoris be akumulatoriaus, pjovimo juostos ir pjovimo grandinės: 2,3 kg
- Maksimali alyvos bako talpa: 110 cm³ (0,11 l)

MSA 140 C

- Leidžiamas naudoti akumulatorius: STIHL AK
- Svoris be akumulatoriaus, pjovimo juostos ir pjovimo grandinės: 2,2 kg
- Maksimali alyvos bako talpa: 110 cm³ (0,11 l)

20.2 Varančiosios žvaigždutės ir pjovimo grandinių greitis

MSA 120 C

Gali būti naudojamos šios varančiosios žvaigždutės ir jos turi nurodytą pjovimo grandinės greitį:

- 6-dantų 1/4" P: 14,0 m/s

MSA 140 C

Gali būti naudojamos šios varančiosios žvaigždutės ir jos turi nurodytą pjovimo grandinės greitį:

- 6-dantų 1/4" P: 14,0 m/s

20.3 Minimalus pjovimo juostų griovelio gylis

Minimalus griovelio gylis priklauso nuo pjovimo juostos žingsnio.

- 1/4" P: 4 mm

20.4 Akumulatorius STIHL AK

- Akumulatoriaus technologija: Lithium-Ionen
- Įtampa: 36 V
- Talpa Ah: žiūrėti ant skydelio
- Energijos kiekis Wh: žiūrėti ant skydelio
- Svoris kg: žiūrėti ant skydelio
- Leidžiama temperatūra naudojimui ir laikymui: - 10 °C iki + 50 °C

20.5 Įkroviklis STIHL AL 101

- Nominalioji įtampa: žiūrėti ant skydelio
- Dažnis: žiūrėti ant skydelio
- Nominali galia: žiūrėti ant skydelio
- Įkrovimo srovė: žiūrėti ant skydelio
- Leidžiama temperatūra naudojimui ir laikymui: + 5 °C iki + 40 °C

Įkrovimo trukmės yra nurodytos www.stihl.com/charging-times.

20.6 Triukšmo lygio ir vibracijos vertės

Garso slėgio lygio vertė K yra 2 dB(A). Garso galios lygio vertė K yra 2 dB(A). Vibracijos vertė K yra 2 m/s².

MSA 120 C

STIHL rekomenduoja, naudoti klausos apsaugą.

- Garso slėgio lygis L_{pA} išmatuotas pagal EN 60745-2-13: 83 dB(A)
- Garso galios lygis L_{wA} išmatuotas pagal EN 60745-2-13: 94 dB(A)
- Vibracijos vertė a_{hv} išmatuota pagal EN 60745-2-13:
 - Valdymo rankena < 3,2 m/s²
 - Vamzdinė rankena: < 3,4 m/s.

MSA 140 C

STIHL rekomenduoja, naudoti klausos apsaugą.

- Garso slėgio lygis L_{pA} išmatuotas pagal EN 60745-2-13: 83 dB(A)
- Garso galios lygis L_{wA} išmatuotas pagal EN 60745-2-13: 94 dB(A)
- Vibracijos vertė a_{hv} išmatuota pagal EN 60745-2-13:
 - Valdymo rankena $< 4,8 \text{ m/s}^2$
 - Vamzdinė rankena: $< 4,3 \text{ m/s}$.

Duotos vibracijos vertės buvo išmatuotos pagal bandymų normas ir gali būti prilyginamos elektriniams įrenginiams. Faktiškos vibracinės vertės gali skirtis nuo duotų verčių, priklausomai nuo panaudojimo rūšies. Duotos vibracinės vertės gali būti naudojamos pirmą kartą vertinant vibracinę apkrovą. Turi būti įvertinta ir faktiška vibracinė apkrova. Tai liečia ir tą laiką, kada elektrinis įrenginys buvo išjungtas ir tą, kai jis buvo įjungtas, bet dirbo be apkrovos.

20.7 REACH

REACH pažymi ES potvarkį dėl registravimo, vertinimo ir chemikalų leistinas normas.

Informacijas apie atitikimą REACH potvarkiui (ES) Nr. rasite www.stihl.com/reach .

21 Pjovimo juostos ir pjovimo grandinės deriniai

21.1 Motoriniai pjūklai STIHL MSA 120 C, MSA 140 C

Žingsnis	Narelis storis/ Griovelio plotis	Ilgis	Pjovimo juosta	Varomosios žvaigždutės dantelių skaičius	Varančiųjų narelių skaičius	Pjovimo grandinė
1/4" P	1,1 mm	25 cm	Rollomatic E Mini	8	56	71 PM3 (Tipas 3670)
		30 cm	Rollomatic E Mini		64	

Pjovimo juostos pjovimo ilgis priklauso nuo naudojamo motorinio pjūklo ir pjovimo grandinės. Faktinis pjovimo juostos pjovimo ilgis gali būti mažesnis nei nurodytas.

22 Atsarginės dalys ir priedai

22.1 Atsarginės dalys ir priedai

STIHL® Šie simboliai įrodo STIHL atsarginių detalių ir STIHL priedų originalumą.

STIHL rekomenduoja naudoti STIHL originalias atsargines detales ir originalius STIHL priedus.

Originalias STIHL atsargines detales ir originalius STIHL priedus įsigysite pas STIHL specializuotą pardavėją.

23 Utilizavimas

23.1 Motorinio pjūklų, akumuliatoriaus ir įkroviklio utilizavimas

Aktuali informacija apie utilizaciją yra pas STIHL specializuotos prekybos atstovą.

- ▶ Motorinį pjūklą, pjovimo juostą, pjovimo grandinę, akumuliatorių, įkroviklį, priedus ir pakuotę utilizuokite pagal įstatymus ir neteršiant aplinkos.

24 ES- atitikties sertifikatas

24.1 Motoriniai pjūklai STIHL MSA 120 C, MSA 140 C

ANDREAS STIHL AG & Co. KG

Badstraße 115

D-71336 Waiblingen

Vokietija

atsakingai pareiškia, kad

- Rūšis: Akumuliatorinis pjūklas
- Prekės ženklas: STIHL

- Tipas: MSA 120 C, serijos identifikacija: 1254
- Tipas: MSA 140 C, serijos identifikacija: 1254

išpildo visus atitinkamų direktyvų 2011/65/ES, 2006/42/EB, 2014/42/EB, 2014/30/ES ir 2000/14/EB reikalavimus ir yra sukonstruotas ir pagamintas, remiantis produkto pagaminimo datai galiojančiomis sekančių formų versijomis: EN 55014-1, EN 55014-2, EN 60745-1 ir EN 60745-2-13.

EG – atitikties pavyzdžio tikrinimas pagal direktyvą 2006/42/EG skyrius 12.3 (b) buvo atliktas: VDE Prüf- u. Zertifizierungsinstitut (NB 0366), Merianstraße 28, 63069 Offenbach, Vokietija

- Sertifikavimo numeris:
 - MSA 120 C: 40043471
 - MSA 140 C: 40045658

Išmatuotas ir garantuotas triukšmo lygis buvo bandomas, remiantis direktyvos 2000/14/EB, skyrius V.

MSA 120 C

- Išmatuotas triukšmo lygis: 95 dB(A)
- Garantuotas triukšmo lygis: 97 dB(A)

MSA 140 C

- Išmatuotas triukšmo lygis: 96 dB(A)
- Garantuotas triukšmo lygis: 98 dB(A)

Techninė dokumentacija saugoma įmonės ANDREAS STIHL AG & Co. KG Produktzulassung skyriuje.

Pagaminimo metai ir gamyklinis numeris yra nurodyti ant motorinio pjūklų.

Waiblingen, 01.10.2017

ANDREAS STIHL AG & Co. KG

Jūsų



Thomas Elsner Gaminių pardavimo ir serviso vadovas

24.2 Atitiktis nuoroda į kroviklis STIHL AL 101

Šis įkroviklis yra pagamintas ir pateiktas naudojimui, sutinkamai su sekančiomis direktyvomis: 2014/35/ES, 2014/30/ES ir 2011/65/ES.

Pagaminimo metai, pagaminimo šalis ir įrenginio numeris yra nurodyti ant įkroviklio.

Pilnas EB atitiktis sertifikatas yra firmoje ANDREAS STIHL AG & Co. KG, Badstraße 115, 71336 Waiblingen, Vokietijoje.

25 Bendri saugumo nurodymai elektriniams įrenginiams

25.1 Įvadas

Šiame skyriuje perteikiami normoje EN/EC 60745 suformuluoti nurodymai saugumui, dirbant su rankose nešamais elektriniais įrenginiais.

STIHL privalo atkurti šiuos tekstus.

"Saugos, eksploatuojant elektros įrankius taisyklėse" esantys saugos nurodymai dėl elektros smūgio išvengimo STIHL akumuliatorių energiją naudojančiams įrenginiams nėra taikomi.



ISPEJIMAS

Perskaitykite visus saugaus darbo nurodymus ir perspėjimus. Saugumo nurodymų nesilaikymas gali iššaukti elektros smūgį, gaisrą ar/ir sunkius sužeidimus. **Išsaugokite visas saugumo instrukcijas ir nurodymus.**

Saugaus darbo instrukcijose naudojamas terminas "elektrinis įrenginys" liečia tiek elektrinius įrenginius (su elektros pajungimo laidu), tiek akumuliatorinius įrenginius (be elektros pajungimo laido).

25.2 Saugi darbo vieta

- Jūsų darbo vieta turi būti švari ir gerai apšviesta.** Netvarka arba nepakankamai apšviesta darbo vieta gali sukelti nelaimingo atsitikimo pavojų.
- Nedirbkite su elektriniu įrenginiu aplinkoje, kur gali kilti sprogdimo pavojus, kur stovi degūs skysčiai, dujos arba susikaupe dulkės.** Elektros įrenginiai sukelia žiežirbas, kurios gali uždegti dulkes arba garus.
- Vaikai ir kiti asmenys, dirbant su elektriniu įrenginiu turi stovėti saugiu atstumu.** Pasisukant galite prarasti kontrolę įrenginiu.

25.3 Elektros saugumas

- Elektrinio įrenginio pajungimo šakutė turi atitikti elektros lizdo matmenis. Šakutė negali būti pakeista. Nenaudokite adapterio šakutės kartu su įžemintais elektriniais įrenginiais.** Nepakeistos šakutės ir tinkamos rozetės sumažina elektros smūgio pavojaus riziką.
- Venkite kūno kontakto su įžemintais paviršiais kaip vamzdžiais, šildymo įranga, viryklėmis ir šaldytuvais.** Padidėja elektros smūgio pavojaus rizika, kai Jūsų kūnas tampa laidininku.
- Saugokite elektrinius įrenginius nuo lietaus ir drėgmės.** Patekęs į elektrinį įrenginį vanduo padidina elektros smūgio pavojaus riziką.
- Nenaudokite laido ne pagal paskirtį, neneškite įrenginio laikant jį už laido, nekabinkite ant laido ar netraukite už jo, norėdami išjungti įrenginį iš rozetės. Laikykite laidą atokiau nuo karščio, tepalų, aštrių paviršių arba judančių dalių.** Pažeisti ar suvynioti laidai padidina elektros smūgio pavojaus riziką.
- Jeigu Jūs su elektriniu įrenginiu dirbate lauke, naudokite tik tokį ilginimo laidą, kuris tinka naudoti lauke.** Darbui lauke pritaikyto ilginimo laido naudojimas sumažina elektros smūgio pavojaus riziką.
- Jeigu negalima išvengti elektrinio įrenginio naudojimo drėgnoje aplinkoje, naudokite elektros pajungimo lizdą su įžeminimu.** Rozetė su įžeminimu sumažina elektros smūgio pavojaus riziką.

25.4 Asmenų saugumas

- a) **Būkite atidūs, stebėkite, kaip dirbate, ir protingai elkitės su elektriniu įrenginiu. Nenaudokite elektrinio įrenginio, kai esate pavargę ar išgėrę vaistų, alkoholio ar medikamentų.** Tik momentas nedėmesingumo, dirbant su elektriniu įrenginiu gali sukelti rimtus sužeidimus.
- b) **Naudokite asmenines saugos priemones ir visada apsauginius akinius.** Asmeninių saugos priemonių, kaip apsauginės kaukės, neslystančių tvirtų batų, apsauginio šalmo arba apsauginių ausinių naudojimas, priklausomai nuo darbo pobūdžio, sumažina sužeidimų pavojaus riziką.
- c) **Venkite nenumatyto įjungimo. Įsitinkinkite, kad elektrinis įrenginys išjungtas, prieš įjungiant jį į elektros srovės tinklą arba prijungiant akumuliatorių, prieš paimant jį ar pernešant.** Jeigu Jūs nešdami elektrinį įrenginį, pirštą laikote ant jungiklio arba įrenginį įjungiate į elektros tinklą, gali kilti nelaimingo atsitikimo pavojus.
- d) **Pašalinkite reguliavimo įrankius arba atsuktuvą, prieš įjungiant elektrinį įrenginį.** Įrankis arba raktas, kuris gali būti besisukančioje įrenginio dalyje, gali sužeisti.
- e) **Venkite neteisingos kūno laikysenos dirbant. Pasirūpinkite saugia stovėseną ir visada stenkitės išlaikyti pusiausvyrą.** Taip Jūs galėsite netikėtose situacijose geriau kontroliuoti elektrinį įrenginį.
- f) **Dėvėkite tinkamus rūbus. Nedėvėkite plačių drabužių ar papuošalų. Ilgus plaukus, rūbus ir pirštines laikykite atokiau nuo judančių dalių.** Laisvi drabužiai, papuošalai arba ilgi plaukai gal įsipainioti į besisukančias dalis.
- g) **Jeigu galima montuoti dulkių siurbimą arba dulkių gaudymo įrangą, juos reikia teisingai prijungti ir teisingai naudoti.** Dulkių surinkimo įrangos naudojimas sumažina pažeidimus dėl didelio dulkių kiekio.
- h) **Nepasitikėkite įsivaizduojamu saugumu ir laikykitės darbo su elektriniu įrenginiu saugumo nurodymų net ir tuomet, kai esate daug dirbę su elektriniais įrenginiais.** Neapgalvotas veiksmas per sekundės dalį gali privesti prie sunkaus sužeidimo.

25.5 Elektrinio įrankio naudojimas ir priežiūra

- a) **Neperkraukite įrenginio. Darbui naudokite tik tam skirtą elektrinį įrenginį.** Su tinkamai pasirinktu įrenginiu dirbsite geriau ir saugiau.
- b) **Nenaudokite elektrinio įrenginio, kurio jungiklis sugedęs.** Elektrinis įrenginys, kuris nepilnai įsijungia ar išsijungia, yra pavojingas ir turi būti pataisytas.
- c) **Išjunkite įrenginį iš elektros tinklo ir/ar išimkite akumuliatorių, prieš reguliuojant įrenginį, keičiant naudojamo įrankio detales ar paliekant įrenginį be priežiūros.** Šios saugumo priemonės užkertą kelią netikėtam elektrinio įrenginio įsijungimui.
- d) **Nenaudojamus elektrinius įrenginius laikykite vaikams neprieinamoje vietoje. Neleiskite naudoti įrenginio asmenims, kurie nesusipažinę su šio įrenginio konstrukcija ir neperskaitę šių nurodymų.** Elektriniai įrenginiai yra pavojingi, jeigu juos naudoja nepatyrę asmenys.
- e) **Rūpestingai prižiūrėkite elektrinius įrenginius. Reguliariai tikrinkite jų būklę, ar nepriekaištingai funkcionuoja judančios dalys, ar jos nestringa, ar dalys nenulūžę ar kitaip pažeistos, kad nebūtų pažeistas įrenginio funkcionavimas. Prieš elektrinio įrenginio naudojimą pataisykite pažeistas dalis.** Daugelis nelaimingų atsitikimų kyla dėl neteisingai prižiūrėtų įrenginių.
- f) **Pjovimo įrangą laikykite aštrią ir švarią.** Rūpestingai prižiūrėta pjovimo įranga su aštriais pjovimo paviršiais mažiau stringa ir lengviau pjauna.
- g) **Naudokite elektrinį įrenginį, priedus ir papildomą įrangą atsižvelgdami į šiuos nurodymus. Atsižvelkite į darbo sąlygas ir atliekamą veiklą.** Elektrinių įrenginių naudojimas kitiems tikslams gali vesti prie pavojingų situacijų.
- h) **Laikir jų paviršius švarius, sausus ir nesuteptus alyva ar riebalais.** Slidžios rankenos ar jų paviršiai neleidžia saugiai valdyti ir kontroliuoti elektrinį įrenginį nenumatytose situacijose.

25.6 Akumuliatorinio įrenginio naudojimas ir priežiūra

- a) Įkraukite akumuliatorius tik su įkrovikliais, kuriuos rekomenduoja gamintojas. Įkroviklis, kuris skirtas tam tikros rūšies akumuliatorių įkrovimui, gali užsidegti, jei jis naudojamas su kitokiu akumuliatoriumi.
- b) Elektros įrankiuose naudokite tik tam skirtus akumuliatorius. Kitokių akumuliatorių naudojimas gali sukelti sužeidimus ar gaisro pavojų.
- c) Nelaikykite naudojamo akumuliatoriaus šalia sąvaržėlių, monetų, raktų, vinių, varžtų ar kitų smulkių metalinių daiktų, kurie gali sąlygoti kontaktų atotrūkį. Trumpas sujungimas tarp akumuliatoriaus kontaktų gali sukelti nudegimus arba gaisrą.
- d) Neteisingai naudojant, iš akumuliatoriaus gali ištekėti skystis. Venkite kontakto su juo. Esant atsitiktiniam kontaktui, nuplauti vandeniu. Jei skystis patenka į akis, papildomai kreipkitės pas gydytoją. Ištekantis akumuliatoriaus skystis gali suerzinti ar nudeginti odą.
- e) Nenaudokite pažeisto ar pakeisto akumuliatoriaus. Pažeisti ar pakeisti akumuliatoriai gali sukelti gaisro, sprogo ar sužeidimo pavojų.
- f) Saugokite akumuliatorių nuo ugnies ir per aukštos temperatūros poveikiu. Ugnis arba virš 130 °C (265 °F) temperatūra gali sukelti sprogo pavojų.
- g) Laikykite nurodymų įkrovimui ir niekada neįkraukite akumuliatoriaus ar akumuliatorinio įrankio aukštesnėje nei nurodyta naudojimo instrukcijoje temperatūroje. Neteisingas įkrovimas ar įkrovimas aukštesnėje nei leistinoje temperatūroje gali sunaikinti akumuliatorių ir padidinti gaisro pavojų.

25.7 Servisas

- a) Elektrinį įrenginį taisyti paveskite tik kvalifikuotam personalui ir taisant naudoti tik originalias atsargines dalis. Tuo bus užtikrinta, kad bus išsaugotas elektrinio įrenginio saugumas.
- b) Niekada neatlikinėkite techninės priežiūros pažeistam akumuliatoriui. Visą akumuliatorių techninę priežiūrą turėtų atlikti tik gamintojas ar įgaliotos aptarnavimo vietos.

25.8 Nurodymai saugiam darbui su grandininiais pjūklais

- Laikykite visas kūno dalis atokiau nuo veikiančio pjūklo pjovimo grandinės. Įsitinkite prieš užvesdami pjūklą, kad pjovimo grandinė nieko neliečia. Dirbant su grandininio pjūklų, vienas momentas neatidumo gali privesti prie to, kad grandinė pagriebs drabužius ar pažeis kūno dalis.
- Visada laikykite pjūklą dešine ranka už rėmo rankenos, o kaire ranka už vamzdinės rankenos. Laikant grandininį pjūklą priešingai, padidėja susižeidimo rizika, todėl taip dirbti drauziama.
- Elektrinį prietaisą laikyti tik už izoliuotos vamzdinės rankenos, nes su pjovimo grandine galite paliesti uždengtas elektros linijas. Pjovimo grandinė, palietusi laidą su įtampa, metalinės elektrinio prietaiso detales paverčia laidininku ir perduoda naudotojui elektros smūgį
- Naudokite apsauginius akinius ir ausines. Rekomenduotinos ir kitos apsauginės priemonės galvai, rankoms, kojoms ir pėdoms. Tinkami apsauginiai drabužiai, dėka prigludusios tamprios medžiagos sumažina pavojų susižeisti, netikėtai palietus pjovimo grandine.
- Nedirbkite su grandininio pjūklų medyje. Dirbant medyje, padidėja pavojus susižeisti.
- Atkreipkite dėmesį į saugią stovėseną ir su grandininio pjūklų dirbkite tik stovėdami ant tvirto, saugaus ir lygaus pagrindo. Stovint ant slidaus arba nestabilaus paviršiaus, pvz. kopėčios, galite prarasti grandininio pjūklo kontrolę.

- **Pjaudami užkliuvusias šakas, būkite pasiruošę tam, kad ši šaka gali spyruokliuoti atgal.** Kai atlaisvinami medienos plaušai, buvusi įtampoje šaka gali užkliudyti dirbantįjį ir/ arba sumažinti pjūklo kontrolę.
- **Būkite ypač atsargūs pjaudami pomiškį ir jaunus medelius.** Plona mediena gali pagauti pjovimo grandinę ir trenkti į jus arba išvesti jus iš pusiausvyros.
- **Grandininį pjūklą neškite išjungtą už vamzdinės rankenos ir nusuktą nuo kūno. Transportuojant ar saugant grandininį pjūklą, visada uždėti grandinės apsaugą.** Atsargus elgesys su grandininio pjūklu sumažina netikėto prisilietimo galimybę prie judančios pjovimo grandinės.
- **Laikykitės reikalavimų tepimui, grandinės įtempimui ir priedų keitimui.** Neteisingai įtempta arba blogai tepama grandinė gali arba nutrūkti, arba padidinti atmetimo riziką.
- **Laikykite rankenas švarias, sausas ir nesuteptas alyva ar riebalais.** Riebaluotos, alyvuotos rankenos gali slysti ir sumažinti kontrolę pjūklu.
- **Pjauti tik medieną. Nenaudoti grandininio pjūklo darbams, kuriems jis nėra skirtas. Pavyzdys: nenaudokite grandininio pjūklo plastiko, mūro ar nemedinių statybinių medžiagų pjovimui.** Grandininio pjūklo naudojimas nenumatytiems darbams gali iššaukti pavojingas situacijas.

25.9 Atmetimo priežastys ir jo išvengimas

Atmetimas gali atsirasti, kai pjovimo juostos galu paliečiamas daiktas ir kai mediena susilenkia ir pjovimo grandinė užstringa pjūvyje.

Palietimas juostos galu daugumoje atvejų gali iššaukti nelauktą atmetimą atgal, kai pjovimo juosta pašoka aukštyn ir dirbančiojo kryptimi.

Užstringusi pjovimo grandinė ant viršutinio pjovimo juostos krašto gali atmesti pjovimo juostą dirbančiojo link.

Bet kuri iš šių situacijų gali privesti prie to, kad Jūs prarasite kontrolę pjūklu ir rimtai susižeisite. Nepasikliaukite vien tik saugos įranga sumontuota grandininiam pjūkle. Kaip naudotojas jūs privalote imtis įvairių priemonių, kad galėtumėte dirbti be nelaimingų atsitikimų ir sužeidimų.

Atmetimas atgal yra neteisingo ar klaidingo naudojimosi elektriniu įrenginiu pasekmė. Jos galima išvengti laikantis pateiktų norodų:

- **Pjūklą laikykite tvirtai abiejomis rankomis, nykščiai ir pirštai apgaubia grandininio pjūklo rankenas. Stovėkite ir rankas laikykite tokioje padėtyje, kad galėtumėti atlaikyti atmetimo atgal jėgas.** Kai imamasi reikalingų priemonių, naudotojas gali nugalėti atmetimo jėgas. Niekada nepaleisti grandininio pjūklo.
- **Venkite nenormalios kūno laikysenos ir niekada nepjaukite virš pečių lygio.** Taip išvengsite nelaukto prielietimo pjovimo juostos galu ir galėsite geriau kontroliuoti pjūklą nenumatytoje situacijoje.
- **Visada naudokite tik gamintojo rekomenduojamas pakaitines pjovimo juostas ir grandines.** Neteisingų pakaitinių juostų ir grandinių naudojimas gali privesti prie grandinės trūkimo ir/ar atmetimo atgal.
- **Visada laikykitės gamintojo nurodymų pjovimo grandinės galandinimui ir priežiūrai.** Per žemi gylio ribotuvai padidina atmetimo galimybę.

0458-716-9721-C

INT3



www.stihl.com



0458-716-9721-C